

Budapest Főváros VIII. kerület Józsefvárosi Önkormányzat Képviselő-testületének  
Városgazdálkodási és Pénzügyi Bizottsága

Előterjesztő: Gazdálkodási Ügyosztály

46 ..... sz. napirend

## ELŐTERJESZTÉS

a Városgazdálkodási és Pénzügyi Bizottság 2015. december 14-i ülésére

**Tárgy:            Javaslat közterület-használati kérelmek elbírálására**

Előterjesztő: dr. Hencz Adrienn ügyosztályvezető

Készítette: Boros Gábor Szabolcs, Nagy Katalin Éva ügyintézők

A napirendet nyilvános ülésen kell tárgyalni.

A döntés elfogadásához egyszerű szavazattöbbség szükséges.

Melléklet:     5 db

**Tisztelt Városgazdálkodási és Pénzügyi Bizottság!**

### I.       Tényállás és a döntés tartalmának részletes ismertetése

Az elmúlt időszakban a Budapest Főváros VIII. kerület Józsefvárosi Polgármesteri Hivatalhoz a Józsefvárosi Önkormányzat tulajdonában lévő közterületek használatáról és használatának rendjéről szóló 18/2013. (IV. 24.) önkormányzati rendelet (a továbbiakban: Rendelet) melléklete szerinti közterület-használati hozzájárulás iránti kérelmek érkeztek. A Pénzügyi Ügyosztály tájékoztatása alapján az alábbi kérelmezőknek közterület-használati díjtarozása nincs.

#### 1.

Közterület-használó, kérelmező:

**Masaba Kft.**

(székhely: 1052 Budapest, Piarista u. 4. II. em.)

A kérelemben foglalt közterület-  
használat ideje:

2015. október 02. – 2018. október 02.

Közterület-használat célja:

reklámtábla elhelyezése

Közterület-használat helye:

Budapest VIII. kerület, Futó u. 34.

Közterület-használat nagysága:

2 m<sup>2</sup>

Közterület-használat díja:

3 153,- Ft/m<sup>2</sup>/hó + ÁFA

227 016,- Ft + ÁFA (3153,- Ft, \* 2 m<sup>2</sup> \* 36 hó)

Díjfizetés ütemezése:

egyösszegben

Tényállás: Storcz Tamás (a Masaba Kft. meghatalmazottja) 2015. november 18. napján érkezett kérelmében a Városgazdálkodási és Pénzügyi Bizottság 988/2015. (IX.28.) számú határozatának módosítását kéri, amely szerint Storcz Tamás közterület használó, kérelmező elnevezése tekintetében nyilvánvaló névelírás miatt annak Masaba Kft.-re történő módosítását indítványozza.

Kérelmében ügyfél előadja, hogy fenti közterület-használati hozzájárulás ügyében eljárva korábban is a Masaba Kft. cég képviseletében járt el, így tévesen került ügyfél, mint meghatalmazott Storcz Tamás nevére kiállításra a 988/2015. (IX.28.) számú közterület-használati hozzájárulás.

A Gazdálkodási Ügyosztály fentiekre tekintettel javasolja a Városgazdálkodási és Pénzügyi Bizottság 988/2015. (IX.28.) számú határozatának adminisztratív módosítását.

2.

Közterület-használó, kérelmező:

**Józsefvárosi Szent József Római Katolikus Plébánia**

(székhely: 1082 Budapest, Horváth Mihály tér 7.)

A kérelemben foglalt közterület-használat ideje:

2015. december 01. – 2016. április 30.

Közterület-használat célja:

építési munkaterület (rakodás – építési anyag tárolása)

Közterület-használat helye:

Budapest VIII. kerület, Horváth Mihály tér 7.

Közterület-használat nagysága:

3 db parkolóhely (10 m<sup>2</sup> parkolóhelyenként)

Közterület-használat díja:

420,- Ft/m<sup>2</sup>/nap + ÁFA (építési munkaterület díja munkaszüneti napokon);  
2 650 ,- Ft/parkolóhely/nap

munkanapokon, 265,- Ft/m<sup>2</sup>/parkolóhely/nap és munkaszüneti napokon 420,- Ft/m<sup>2</sup>/nap + ÁFA

munkanapokon összesen: 638 504,- Ft + ÁFA  
(bruttó 2 650 Ft,- x 102 munkanap x 3 db. parkolóhely, azaz 810 900,- Ft.)

munkaszüneti napokon összesen: 630 000,- Ft + ÁFA (nettó 420 Ft,- x 50 munkaszüneti nap x 30 m<sup>2</sup>)

Díjkiesés, díjelengedés összesen:

1 268 504,- Ft + ÁFA (ide nem értve a parkolási díj ÁFA tartalmát)

Tényállás: A Józsefvárosi Szent József Római Katolikus Plébánia 2015. december 03. napján érkezett kérelmében közterület-használati hozzájárulás – teljes díjmentességgel történő – megadását kéri a Tisztelt Bizottságtól, tekintettel arra, hogy a Józsefvárosi Szent József Római Katolikus Plébánia épületének felújítása céljából kívánja használni a fenti területet.

Tájékoztatom a Tisztelt Bizottságot, hogy a kieső parkolási díj ÁFA tartalma 172 396,- Ft, amelyet az ügyfél köteles megfizetni a határozatban megjelölt bankszámlaszámra.

A Gazdálkodási Ügyosztály javasolja a Rendelet 24. § (1) bekezdés e) pontja alapján a közterület-használati hozzájárulás teljes díjmentességgel történő megadását.

Továbbá a Gazdálkodási Ügyosztály javasolja a teljes díjmentesség biztosításával a 2015. december 01. – 2015. december 13. napjára vonatkozó közterület-használat tudomásul vételét.

**3.**

Közterület-használó, kérelmező:

**VITABAU Építőipari és Szolgáltató Kft.**  
(székhely: 4030 Debrecen, Rigó u. 76.)

A kérelemben foglalt közterület-  
használat ideje:

2015. december 09. – 2016. március 31.

Közterület-használat célja:

konténer elhelyezése parkolóhelyen

Közterület-használat helye:

Budapest VIII. kerület, Horváth Mihály tér 7.

Közterület-használat nagysága:

1 db parkolóhely (10 m<sup>2</sup> parkolóhelyenként)

Közterület-használat díja:

420,- Ft/m<sup>2</sup>/nap + ÁFA (építési munkaterület díja  
munkaszüneti napokon);  
2 650 ,- Ft/parkolóhely/nap

munkanapokon, 2650,- Ft/m<sup>2</sup>/parkolóhely/nap és  
munkaszüneti napokon 420,- Ft/m<sup>2</sup>/nap + ÁFA

munkanapokon összesen: 156 496,- Ft + ÁFA  
(bruttó 2 650 Ft,- x 75 munkanap x 1 db.  
parkolóhely, azaz 198 750,- Ft.)

munkaszüneti napokon összesen: 163 800,- Ft +  
ÁFA (nettó 420 Ft,- x 39 munkaszüneti nap x 10  
m<sup>2</sup>)

Díjkiesés, díjelengedés összesen:

320 296,- Ft + ÁFA (ide nem értve a parkolási  
díj ÁFA tartalmát)

Tényállás: A VITABAU Építőipari és Szolgáltató Kft. 2015. december 02. napján érkezett kérelmében közterület-használati hozzájárulás – teljes díjmentességgel történő – megadását kéri a Tisztelt Bizottságtól, tekintettel arra, hogy a Józsefvárosi Szent József Római Katolikus Plébánia épületének felújítása céljából kívánja használni a fenti területet.

Tájékoztatom a Tisztelt Bizottságot, hogy a kieső parkolási díj ÁFA tartalma 42 254,- Ft, amelyet az ügyfél köteles megfizetni a határozatban megjelölt bankszámlaszámra.

A Gazdálkodási Ügyosztály javasolja a Rendelet 24. § (1) bekezdés e) pontja alapján a közterület-használati hozzájárulás teljes díjmentességgel történő megadását.

Továbbá a Gazdálkodási Ügyosztály javasolja a teljes díjmentesség biztosításával a 2015. december 09. – 2015. december 13. napjára vonatkozó közterület-használat tudomásul vételét.



#### 4.

Közterület-használó, kérelmező:	<b>Közigazgatási és Elektronikus Közszolgáltatások Központi Hivatala</b> (1094 Budapest, Balázs Béla u. 35.)
A kérelemben foglalt közterület használat ideje:	2015. november 01. – 2015. december 31.
Közterület-használat célja:	vész áramellátást biztosító aggregátor, őrkonténer
Közterület-használat helye:	Budapest VIII. kerület, Szeszgyár u. 4. (35928/1 hrsz.)
Közterület-használat nagysága:	8 m <sup>2</sup>
Közterület-használat díja:	320,- Ft/m <sup>2</sup> /nap + ÁFA
Díjkiesés, díjmentesség esetén:	156 160,- Ft + ÁFA (320,- Ft x 8 m <sup>2</sup> x 61 nap)

Tényállás: A Közigazgatási és Elektronikus Közszolgáltatások Központi Hivatala 2015. november 27. napján érkezett kérelmében közterület-használati hozzájárulás – teljes díjmentességgel történő – megadását kéri a Tisztelt Bizottságtól, tekintettel arra, hogy a kérelmező a Budapest VIII. kerület, Szegvár u. 4. szám alatti ingatlan földszintjén elhelyezkedő szerverszobát költözteti. A költöztetés során szükséges vész áramellátás biztosítása, amelyet kérelmező egy diesel üzemű aggregátort elhelyezésével old meg, illetve egy őrkonténer elhelyezésével szavatolja annak 24 órás őrzéséről.

A Gazdálkodási Ügyosztály javasolja a Rendelet 24. § (1) bekezdés e) pontja alapján a közterület-használati hozzájárulás teljes díjmentességgel történő megadását.

Továbbá teljes díjmentesség biztosítása mellett a Gazdálkodási Ügyosztály javasolja fenti terület tekintetében a 2015. november 01 – 2015. december 13. napjára vonatkozó közterület-használat tudomásul vételét.

#### 5.

Közterület-használó, kérelmező:	<b>Corvin Udvar Kft.</b> (székhely: 1065 Budapest, Révay u. 10.)
A kérelemben foglalt közterület-használat ideje:	2015. december 07. – 2016. április 30.
Közterület-használat célja:	homlokzati állvány elhelyezése
Közterület-használat helye:	Budapest VIII. kerület, Práter u. 6-8. és Nap u. 7. szám előtti járdán
Közterület-használat nagysága:	75 m <sup>2</sup> (50 m <sup>2</sup> a Práter utcai szakaszon + 25 m <sup>2</sup> a Nap utcai szakaszon)
Közterület-használat díja:	420,- Ft/m <sup>2</sup> /nap + ÁFA
Közterület-használati díj összesen:	4 599 000,- Ft + ÁFA (420,- Ft * 75 m <sup>2</sup> * 146 nap)
Díjfizetés ütemezése:	egyösszegben

Tényállás: A Corvin Udvar Kft. 2015. december 01. napján érkezett kérelmeiben közterület-használati hozzájárulás megadását kéri a Tisztelt Bizottságtól, tekintettel arra, hogy egy újonnan épülő ingatlan építési munkálatai céljából szeretné használni a fenti területet. A kérelmező rendelkezik BKK forgalomtechnikai tervvel, amely szerint az állványzatot úgy kell elhelyezni, hogy az a közúti közlekedésbe nem lóghat bele, illetve az állványzat alatt a gyalogos közlekedést biztosítani kell.

Fentiek alapján a Gazdálkodási Ügyosztály javasolja a közterület használati hozzájárulás megadását, továbbá a Gazdálkodási Ügyosztály javasolja a 2015. december 07. – 2015. december 13. napjára vonatkozó közterület-használat tudomásul vételét teljes díjfizetés mellett.

A Gazdálkodási Ügyosztály a közterület-használat teljes díjfizetéssel történő megadását javasolja.

## II. A beterjesztés indoka

A beérkezett kérelmek elbírálása, valamint az előterjesztés tárgyában a döntés meghozatala a Tisztelt Bizottság hatáskörébe tartozik.

## III. A döntés célja, pénzügyi hatása

A döntés célja a beérkezett kérelmek Tisztelt Bizottság által határidőben történő elbírálása.

### Tervezett bevétel:

Corvin Udvar Kft. 4 599 000,- Ft + ÁFA

**Összesen: 4 599 000,- Ft + ÁFA**

### Díjkiesés, díjelengedés:

Józsefvárosi Szent József Római Katolikus Plébánia. 1 268 504,- Ft + ÁFA

VITABAU Építőipari és Szolgáltató Kft. 320 296,- Ft + ÁFA

Közigazgatási és Elektronikus Közszolgáltatások  
Központi Hivatala 156 160,- Ft + ÁFA

**Összesen: 1 744 960,- Ft + ÁFA**

### Kieső ÁFA tartalom:

Józsefvárosi Szent József Római Katolikus Plébánia 172 396,- Ft

VITABAU Építőipari és Szolgáltató Kft. 42 254,- Ft

**Összesen: 214 650,- Ft**

## IV. Jogszabályi környezet

A Rendelet 12. §-a értelmében a közterület-használattal – hozzájárulással és elutasítással – kapcsolatos önkormányzati hatósági eljárásban a hivatkozott rendeletben rögzítettek szerint elsőfokon a Városgazdálkodási és Pénzügyi Bizottság dönt. A Rendelet melléklete meghatározza a közterület használatok utáni fizetendő díj mértékét.

A közterület-használati díjfizetés ütemezéséről a Rendelet 18. § (1) – (2) bekezdései az alábbiak szerint rendelkeznek:

„(1) A díjat a közterület-használati hozzájárulásban rögzített időtartamra és módon a jogosult köteles előre egyösszegben megfizetni.

(2) Tartós (legalább hat hónapot meghaladó) közterület-használat esetén a Bizottság a jogosult kérelmére havonta, negyedévente vagy félévente esedékes, egyenlő összegű díjfizetést megállapíthat, amennyiben az esedékes díj 10.000 forintnál magasabb. Ezt a tényt a közterület-használati hozzájárulásban rögzíteni kell.”

A közterületi használati díjak csökkentéséről, elengedéséről a Rendelet 24. § (1) bekezdése az alábbiak szerint rendelkezik:

*„A Rendelet 2. melléklete alapján megállapított közterület-használati díjak korlátlanul csökkenthetőek vagy elengedhetőek:*

- a. az Önkormányzat érdekében végzett építési, felújítási munkálatok végzése esetében;*
- b. a fővárosi, vagy önkormányzati pályázaton elnyert támogatásból történő épület felújítások esetében;*
- c. humanitárius és karitatív célok érdekében végzett tevékenység esetében;*
- d. kulturális és környezetvédelmi célok érdekében végzett tevékenység esetében;*
- e. minden olyan esetben, amikor a Bizottság úgy ítéli meg, hogy az Józsefváros érdekeit szolgálja;*
- f. bejegyzett politikai pártok, egyházak és társadalmi szervezetek nem kereskedelmi célú rendezvénye esetében;*
- g. oktatási, tudományos vagy ismeretterjesztő témájú filmalkotások forgatása esetében;*
- h. a Filmtv. hatálya alá nem tartozó alkotások forgatása esetén, ahol az igénybeveendő terület a 15 m<sup>2</sup>-t elérő, de a 20 m<sup>2</sup>-t meg nem haladó területű;*
- i. a Filmtv. hatálya alá nem tartozó alkotások forgatása esetén, amelynek időtartama a kérelmezett időponttól számított 30 naptári napon belül összességében nem haladja meg a 2 naptári napot.”*

A Rendelet 9. § (1) bekezdése szerint: *„Közterület-használati hozzájárulás csak ideiglenes jelleggel – meghatározott időtartamra vagy meghatározott feltétel bekövetkeztéig – adható, legfeljebb 3 évre; a településképi bejelentési eljárás során hozott döntésben engedélyezett reklámberendezés elhelyezése esetén legfeljebb 10 évre.”*

**Fentiek alapján kérem az alábbi határozati javaslat elfogadását.**

#### **Határozati javaslat**

I. A Városgazdálkodási és Pénzügyi Bizottság úgy dönt, hogy a 988/2015. (IX.28.) számú határozatát az alábbiak szerint módosítja:

Közterület-használó, kérelmező:	<b>Masaba Kft.</b> (székhely: 1052 Budapest, Piarista u. 4. II. em.)
A közterület-használat ideje:	2015. október 02. – 2018. október 02.
Közterület-használat célja:	reklámtábla elhelyezése
Közterület-használat helye:	Budapest VIII. kerület, Futó u. 34.
Közterület-használat nagysága:	2 m <sup>2</sup>
Díjfizetés ütemezése:	egyösszegben

Felelős: polgármester  
Határidő: 2015. december 14.

II. A Városgazdálkodási és Pénzügyi Bizottság úgy dönt, hogy

1. közterület-használati hozzájárulást ad – teljes díjmentességgel – az alábbiak szerint:

Közterület-használó, kérelmező:	<b>Józsefvárosi Szent József Római Katolikus Plébánia</b> (székhely: 1082 Budapest, Horváth Mihály tér 7.)
---------------------------------	---

A közterület használat ideje: 2015. december 14. – 2016. április 30.  
Közterület-használat célja: építési munkaterület (rakodás – építési anyag tárolása)  
Közterület-használat helye: Budapest VIII. kerület, Horváth Mihály tér 7.  
Közterület-használat nagysága: 3 db parkolóhely (10 m<sup>2</sup> parkolóhelyenként)

Felelős: polgármester  
Határidő: 2015. december 14.

2. a kieső parkolási díj áfa tartalmát a Budapest VIII. kerület Horváth Mihály tér 7. sz. előtti parkoló szakasz vonatkozásában (2015. december 01-től 2016. április 30-ig, azaz 102 munkanap), 172 396,- Ft -ot köteles megfizetni a közterület-használatról szóló határozatban megjelölt bankszámlaszámra.

Felelős: polgármester  
Határidő: 2015. december 14.

3. teljes díjmentesség biztosításával tudomásul veszi a Józsefvárosi Szent József Római Katolikus Plébánia Budapest VIII. kerület, Horváth Mihály tér 7. sz. előtti területre vonatkozó közterület-használatát 2015. december 01. – 2015. december 13. napja közötti időszakra.

Felelős: polgármester  
Határidő: 2015. december 14.

III. A Városgazdálkodási és Pénzügyi Bizottság úgy dönt, hogy

1. közterület-használati hozzájárulást ad – teljes díjmentességgel – az alábbiak szerint:

Közterület-használó, kérelmező: **VITABAU Építőipari és Szolgáltató Kft.**  
(székhely: 4030 Debrecen, Rigó u. 76.)

A közterület használat ideje: 2015. december 14. – 2016. március 31.  
Közterület-használat célja: konténer elhelyezése parkolóhelyen  
Közterület-használat helye: Budapest VIII. kerület, Horváth Mihály tér 7.  
Közterület-használat nagysága: 1 db parkolóhely (10 m<sup>2</sup> parkolóhelyenként)

Felelős: polgármester  
Határidő: 2015. december 14.

2. a kieső parkolási díj áfa tartalmát a Budapest VIII. kerület Horváth Mihály tér 7. sz. előtti parkoló szakasz vonatkozásában (2015. december 09-től 2016. március 31-ig, azaz 75 munkanap), 42 254,- Ft -ot köteles megfizetni a közterület-használatról szóló határozatban megjelölt bankszámlaszámra.

Felelős: polgármester  
Határidő: 2015. december 14.

3. teljes díjmentesség biztosításával tudomásul veszi a VITABAU Építőipari és Szolgáltató Kft. Budapest VIII. kerület, Horváth Mihály tér 7. sz. előtti területre vonatkozó közterület-használatát 2015. december 09. – 2015. december 13. napja közötti időszakra.

Felelős: polgármester  
Határidő: 2015. december 14.

IV. A Városgazdálkodási és Pénzügyi Bizottság úgy dönt, hogy

1. közterület-használati hozzájárulást ad – teljes díjmentességgel – az alábbiak szerint:

Közterület-használó, kérelmező: **Közigazgatási és Elektronikus Közszolgáltatások Központi Hivatala**  
(1094 Budapest, Balázs Béla u. 35.)  
A közterület használat ideje: 2015. december 14. – 2015. december 31.  
Közterület-használat célja: Vész áramellátást biztosító aggregátor, örkonténer  
Közterület-használat helye: Szeszgyár u. 4. (35928/1 hrsz.)  
Közterület-használat nagysága: 8 m<sup>2</sup>

Felelős: polgármester  
Határidő: 2015. december 14.

2. teljes díjmentesség biztosításával tudomásul veszi a Közigazgatási és Elektronikus Közszolgáltatások Központi Hivatala Budapest VIII. kerület, Szeszgyár u. 4. (35928/1 hrsz.) előtti területre vonatkozó közterület-használatát 2015. november 01. – 2015. december 13. napja közötti időszakra.

Felelős: polgármester  
Határidő: 2015. december 14.

V. A Városgazdálkodási és Pénzügyi Bizottság úgy dönt, hogy

1. közterület-használati hozzájárulást ad – teljes díjfizetéssel – az alábbiak szerint:

Közterület-használó, kérelmező: **Corvin Udvar Kft.**  
(székhely: 1065 Budapest, Révay u. 10.)  
A közterület-használat ideje: 2015. december 14. – 2016. április 30.  
Közterület-használat célja: homlokzati állvány elhelyezése  
Közterület-használat helye: Budapest VIII. kerület, Práter u. 6-8. és Nap u. 7. szám előtti járdán  
Közterület-használat nagysága: 75 m<sup>2</sup> (50 m<sup>2</sup> a Práter utcai szakaszon + 25 m<sup>2</sup> a Nap utcai szakaszon)  
Közterület-használat díja: 420,- Ft/m<sup>2</sup>/nap + ÁFA  
Közterület-használati díj összesen: 4 599 000,- Ft + ÁFA (420,- Ft \* 75 m<sup>2</sup> \* 146 nap)  
Díjfizetés ütemezése: egyösszegben

Felelős: polgármester  
Határidő: 2015. december 14.



2. tudomásul veszi a Corvin Udvar Kft. Budapest VIII. kerület, Práter u. 6-8. és Nap u. 7. szám előtti területre vonatkozó közterület - használatát-teljes díjfizetéssel - 2015. december 07. – 2015. december 13. napja közötti időszakra.

Felelős: polgármester  
Határidő: 2015. december 14.

A döntés végrehajtását végző szervezeti egység: Gazdálkodási Ügyosztály

A lakosság széles körét érintő döntések esetén javaslata a közzététel módjára:  
nem indokolt hirdetőtáblán honlapon

Budapest, 2015. december 07.

  
dr. Hencz Adrienn  
ügyosztályvezető

KÉSZÍTETTE: GAZDÁLKODÁSI ÜGYOSZTÁLY

LEÍRTA: BOROS GÁBOR SZABOLCS, NAGY KATALIN ÉVA ÜGYINTÉZŐK

PÉNZÜGYI FEDEZETET NEM IGÉNYEL, IGAZOLÁS: *szűkített körű*

JOGI KONTROLL: *Be*

ELLENŐRIZTE:

  
DR. MÉSZÁR ERIKA  
ALJEGYZŐ

2015 DEC 08

BETERJESZTÉSRE ALKALMAS:

DANADA-RIMÁN EDINA

JEGYZŐ

TARTÓS TÁVOLLÉTÉBEN

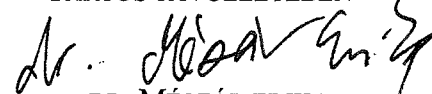
  
DR. MÉSZÁR ERIKA  
ALJEGYZŐ

JÓVÁHAGYTA:

  
SOÓS GYÖRGY

A VÁROSGAZDÁLKODÁSI ÉS PÉNZÜGYI BIZOTTSÁG ELNÖKE

Tisztelt Józsefvárosi Önkormányzat!

Én, alulírott **Storoz Tamás**, kérsényezem a névéme kiadott **16-1401/2019** ügyiratszámú kösterület használatról szóló határozat módosítását, a módon, hogy a határozat/fengedély a **Masaba Kft.** (cégjegyzékszám: 01-09-014774, azószám: 14677263 2-01, székhely: 1052 Budapest, Piarista u. 4 B.km.) névére legyen kiadva.



Storoz Tamás



Masaba Kft.  
1052 Budapest, Piarista u. 4  
Azószám: 14677263 2-01

Santiago Ferrero

Vezetőigazgató - Masaba Kft



*Handwritten signature*

Masaba Kft.  
1052 Budapest, Piarista u. 4. sz. m.  
Adószám: 14677263-2-41

Masaba Kft.  
képv. Santiago Ferrero Novo, cégvezető

*Handwritten signature*

Budapest, 2015. november 11.

Köszönetteljes és tisztelteljes,

Ezúton visszaküldöm a Storcz Tamás nevére kiállított számlát, azzal a kéressel, hogy szíveskedjenek kijavítani és Masaba Kft. (1052 Budapest, Piarista u. 4. sz. m., adószám: 14677263-2-41) nevére kiállítani.  
A közlemény használatára Masaba Kft. kérte az engedélyt, nem Storcz Tamás, aki a cég alkalmazottja és csak az ügy érdekében intézkedett a cég nevében. Az engedélyt igazoló dokumentumot még nem kaptuk meg, lehetséges, hogy szintén Storcz Tamás nevében lett kiadva.  
Kérem a Tisztelt Hivatalt, hogy szíveskedjen helyesbíteni a számlát és az engedélyt együtt a Masaba Kft. nevére visszaküldeni pénzügyi teljesítés illetve további felhasználása végett.

2015 NOV 17.  
1082 Budapest  
Jószervezési Hivatal

2015 NOV 18.  
14677263-2-41

2015 NOV 18.  
14677263-2-41

2015 NOV 17.

2015 NOV 11/15712

# J E G Y Z Ö K Ö N Y V I K I V O N A T

Készült: A Városgazdálkodási és Fénzügyi Bizottság 2015. szeptember 28-án (hétfő) 13.00 órai kezdettel a Józsefvárosi Polgármesteri Hivatal III. emeleti 300-as termében megtartott 27. rendes ülésről

Napirend 2.1. pontja: Közterület-használati kérelmek elbírálása  
Előterjesztő: Dr. Hencz Adrienn - ügyosztályvezető

988/2015. (IX.28.) sz. Városgazdálkodási és Fénzügyi Bizottság határozata  
(13 igen, 0 nem, 0 tartózkodás szavazattal)

A Városgazdálkodási és Fénzügyi Bizottság úgy dönt, hogy közterület-használati hozzájárulási ad - teljes díjtérítéssel - az alábbiak szerint:

Közterület-használati, kérelmező: **Storz Tamás e.v.**

A közterület használati ideje: **2015. október 02. - 2018. október 02.**  
(1052 Budapest, Pártisa u. 4. II. em.)

Közterület-használati célja: **reklamálható elhelyezés**

Közterület-használati helye: **Budapest VIII. kerület, Fűző u. 34.**

Közterület-használati nagysága: **2 m<sup>2</sup>**

Díjtérítés ütemezése: **egyszeresen**

Feladás: **polgármester**

Határidő: **2015. szeptember 28.**

A döntés végrehajtását végző szervezeti egység: **Gazdálkodási Igazgatóság**

KmT.

Sóos György s. k.  
Bizottság elnöke

A jegyzőkönyvi kivonat hiteles  
Kiadva: 2015. október 01.

Bodnar Gabriella  
Szervezési és Képviseleti Igóda vezetője

2015. 10. 06.  
Sóos György

*Handwritten signature*

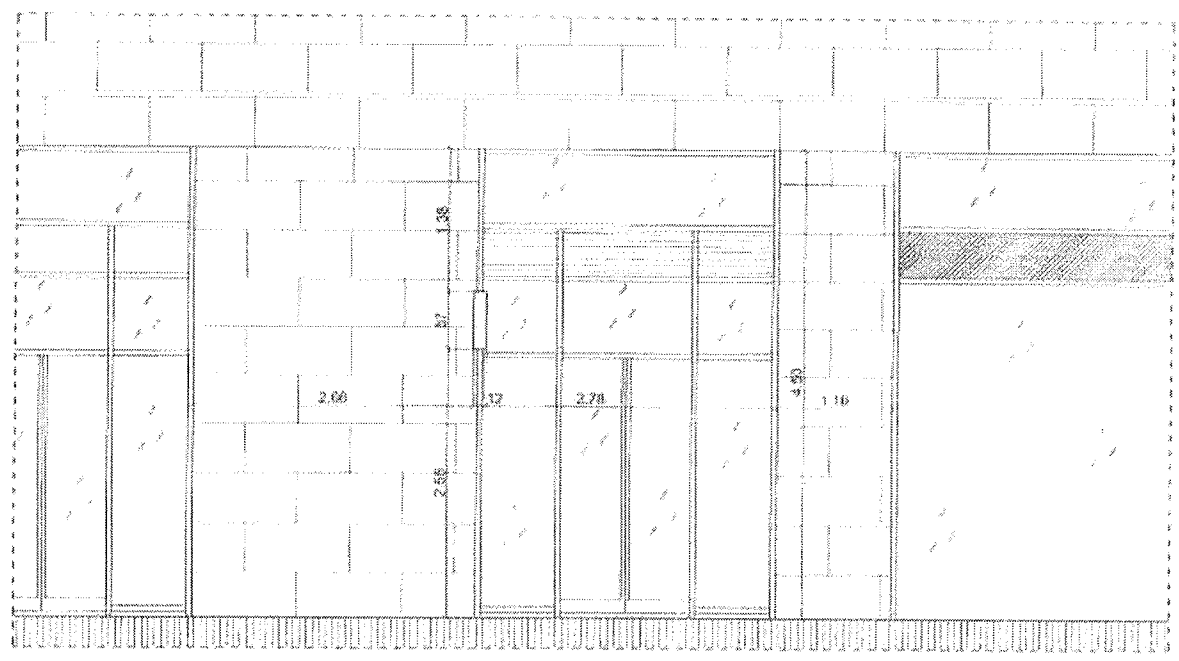

	Cégér Kft. Város: Budapest Utca: Párizsi utca Helység: 1136	CORVIN CENTER SUITES	
HOMLOKZAT	Felvétel dátuma: 2015.09.10. Építési tervrajz Értelmező jelölések: az Műtér: 1/50, 1/200, 1/500	Rajz méret: M=1:50 Tervező: 1/50	É-03

A terv a 1/50 méretű és azonos  
 arányú rajzokból áll, melyek a  
 tervrajzokból készült  
 rajzokból készült

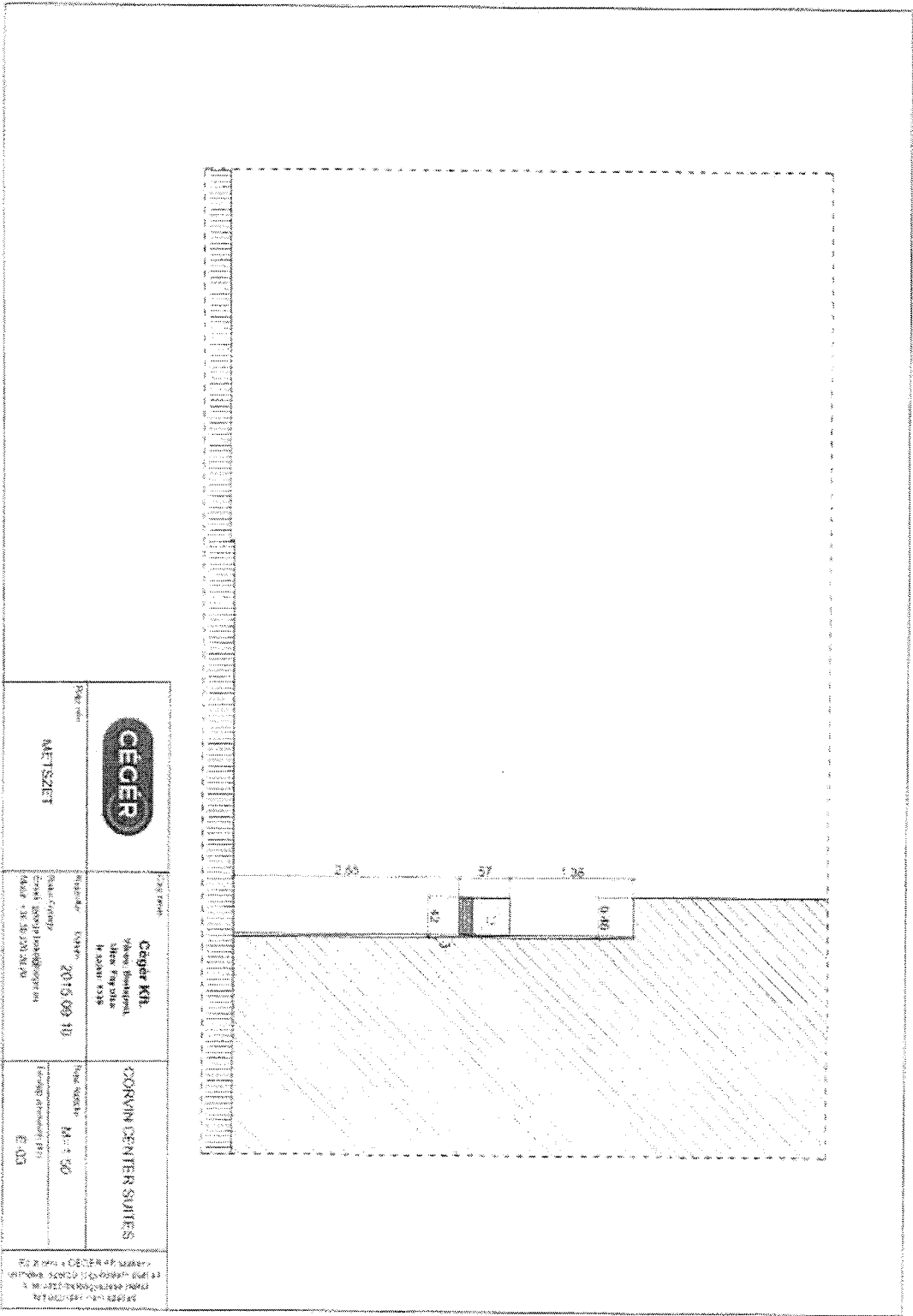

 CEGER METSZET	Ceger Kft. Városi Pályaudvar Hódmezővásárhely Hódmezővárosi 2015.09.18. Székhely: Hódmezővárosi Hódmezővárosi Hódmezővárosi	KONVIN CENTER SITES Hódmezővárosi Hódmezővárosi Hódmezővárosi Hódmezővárosi Hódmezővárosi Hódmezővárosi	Hódmezővárosi Hódmezővárosi Hódmezővárosi Hódmezővárosi Hódmezővárosi Hódmezővárosi
---	--	---	--

*[Handwritten signature]*

*Handwritten signature*

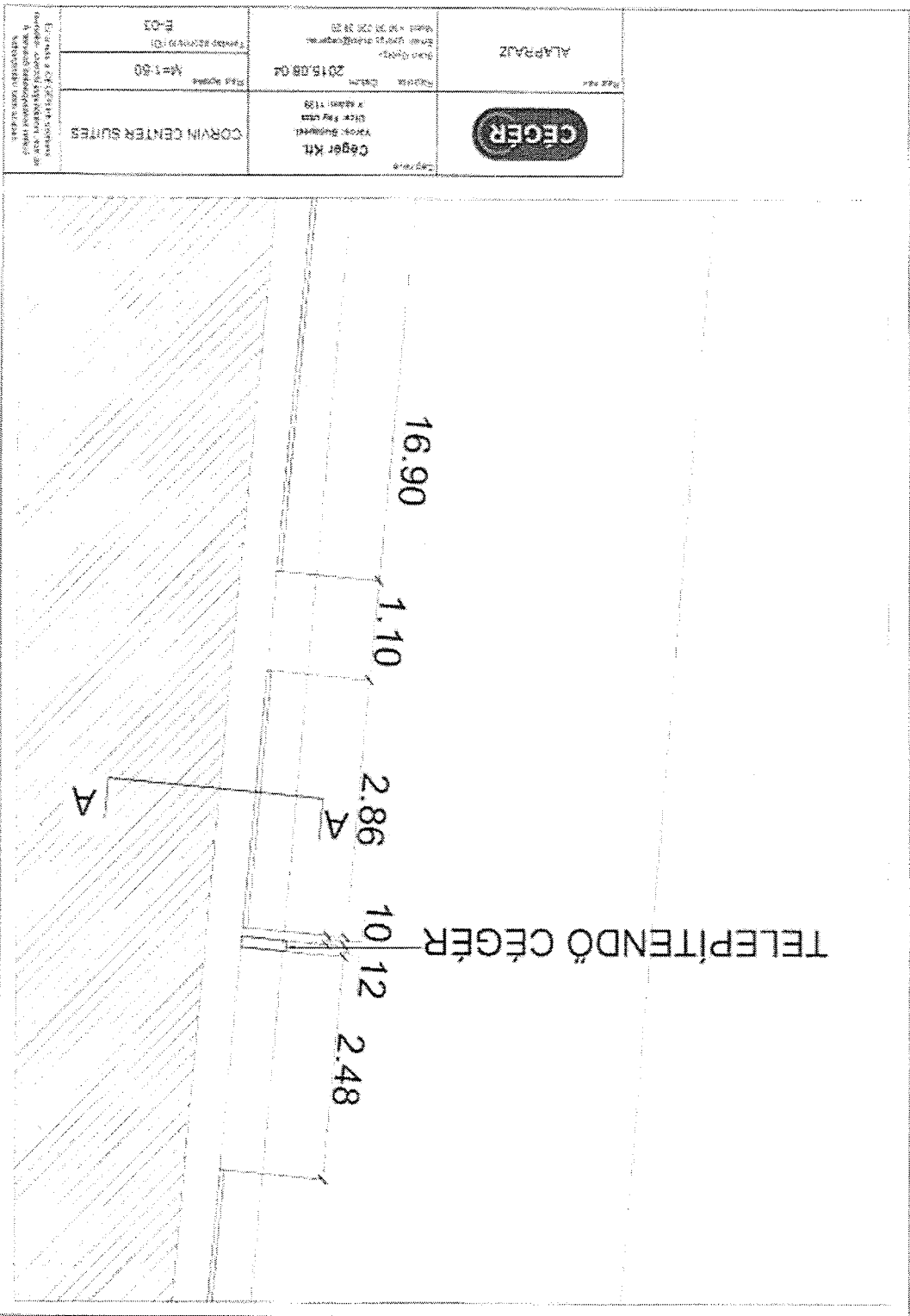

*Handwritten signature*

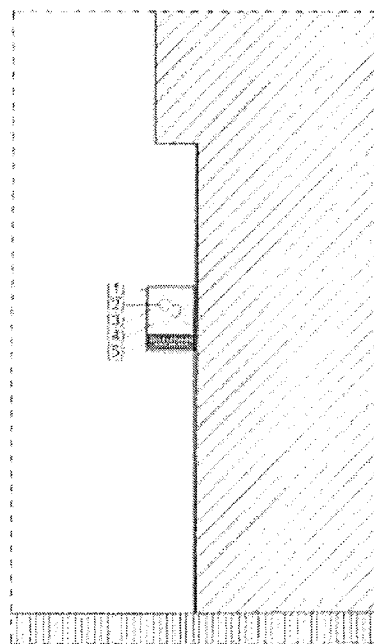

METSZET RÉSZLET M=1:50

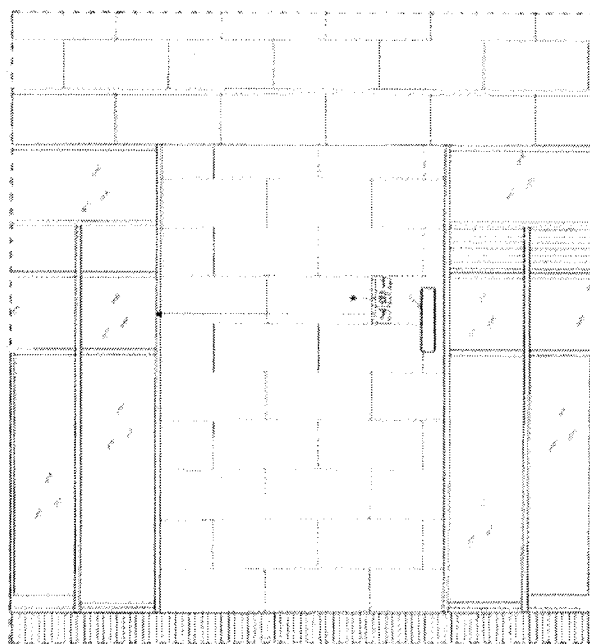

HOMLOKZAT RÉSZLET M=1:50

1. PORFESTETT ALUMÍNÍUM KERET RAL 9000
2. FÓLIVÁGOTT LOGÓ RAL 7004 RAL 3007
3. OPÁI PLEXI BETÉT (FEHÉR)
4. FÓLIVÁGOTT FELIRAT RAL 7004
5. INVERZ FÓLIVÁGOTT FELIRAT RAL 3007
6. MEGLEVŐ MÉSZEKÖ BURKOLAT
7. MEGLEVŐ PORTÁL

	Céger Kft. Városh. Budapest, Utca: Fáy utca H. szám: 9138		CORVIN CENTER SUITES
	Tervező: SZÉNYI SZÉNYI Tervező és Építési Kft. Budapest, Fáy utca 9138 Tel: +36 30 220 26 20	Dátum: 2015.07.01	Tervező: M=1:50 Tervező: E-04



## TÁRSASÁGI SZERZŐDÉS

Alulírott tagok, a gazdasági társaságokról szóló 2006. évi IV. törvény (Gt.) rendelkezéseinek megfelelően, a következők szerint állapítják meg az alábbi korlátolt felelősségű társaság változásokkal egyidejű szerkezetbe foglalt társasági szerződését:

### 1. A társaság cégneve, székhelye

1.1. A társaság cégneve: **Musaba Korlátolt Felelősségű Társaság**  
A társaság rövidített cégneve: **Musaba Kft.**

1.2. A társaság székhelye: **1052 Budapest, Baross u. 4/B. em.**

A társaság székhelye egyben a központi ügyintézés helye is.

1.3. A cég e-mail elérhetősége: **info@musabakft.hu**

### 2. A társaság tagjai

2.1. Név: **Jani László Havasi Csaba**

Anyja neve: **[REDACTED]**

Lakcím: **[REDACTED]**

Születési időpont: **[REDACTED]**

2.2. Név: **Móna Anikó Jászai**

Anyja neve: **[REDACTED]**

Lakcím: **[REDACTED]**

Születési időpont: **[REDACTED]**

2.3. Név: **Szirmai Ferenc Márk**

Anyja neve: **[REDACTED]**

Lakcím: **[REDACTED]**

Születési időpont: **[REDACTED]**

### 3. A társaság tevékenységi körei

3.1. Tevékenység: **5590/08 Egyéb szálláshely-szolgáltatás**

3.2. Egyéb tevékenységi körök:

Szálláshely-szolgáltatás 5510/08

Kemping-szolgáltatás 5530/08

Könyvkiadás-kereskedelmi 4701/08

Lipóci papírtároló-kereskedelmi 4702/08

Utazási, egyéb áruszállítási szolgáltatás 5520/08

Más egyéb szálláshely-szolgáltatás 5590/08

**7. A törzsbetétet lefizeseti halmaza**

6.1. Társaság	Magyar Állam Bank	2 000 000 Ft
6.2. Társaság	Magyar Állam Bank	2 000 000 Ft
6.3. Társaság	Magyar Állam Bank	2 000 000 Ft
6.4. Társaság	Magyar Állam Bank	2 000 000 Ft
6.5. Társaság	Magyar Állam Bank	2 000 000 Ft
6.6. Társaság	Magyar Állam Bank	2 000 000 Ft
6.7. Társaság	Magyar Állam Bank	2 000 000 Ft
6.8. Társaság	Magyar Állam Bank	2 000 000 Ft
6.9. Társaság	Magyar Állam Bank	2 000 000 Ft
6.10. Társaság	Magyar Állam Bank	2 000 000 Ft

**6. Az egyes tagok törzsbetéte**

A társaság tagjai a törzsbetétüket a következő módon fizették meg:

1. A társaság tagjai a törzsbetétüket a következő módon fizették meg:

2. A társaság tagjai a törzsbetétüket a következő módon fizették meg:

**5. A társaság törzsbetéte**

A társaság törzsbetéte a következőképpen alakult:

**4. A társaság működésének időtartama**

A társaság működésének időtartama a következőképpen alakult:

1. Társaság	Magyar Állam Bank	2 000 000 Ft
2. Társaság	Magyar Állam Bank	2 000 000 Ft
3. Társaság	Magyar Állam Bank	2 000 000 Ft
4. Társaság	Magyar Állam Bank	2 000 000 Ft
5. Társaság	Magyar Állam Bank	2 000 000 Ft
6. Társaság	Magyar Állam Bank	2 000 000 Ft
7. Társaság	Magyar Állam Bank	2 000 000 Ft
8. Társaság	Magyar Állam Bank	2 000 000 Ft
9. Társaság	Magyar Állam Bank	2 000 000 Ft
10. Társaság	Magyar Állam Bank	2 000 000 Ft

A törzsbetét készpénz része befizetésre került.

## 8. Pótbefizetés

8.1. A taggyűlés a veszteségek fedezésére a tagok számára pótbefizetést nem írhat elő.

## 9. Üzletrész

9.1. A társaság bejegyzését követően a tagok jogait és a társaság vagyonából őket megillető hányadot az üzletrész testesíti meg. Minden tagnak csak egy üzletrésze lehet. Egy üzletrésznek több tulajdonosa is lehet, ezek a személyek a társasággal szemben egy tagnak számítanak; jogaikat - ideértve a társasági szerződés megkötését is - csak közös képviselőjük útján gyakorolhatják, és a tagot terhelő kötelezettségeikért egyetemlegesen felelnek.

9.2. Az üzletrész a tagok törzsbetétéjéhez igazodik.

Ennek megfelelően az üzletrészek megoszlása:

- |                   |                           |
|-------------------|---------------------------|
| 1. üzletrész      | ~33,5%                    |
| Név (Cégnév):     | Maite Atela Ispizua       |
| Lakóhely:         | [REDACTED]                |
| Születési adatok: | [REDACTED]                |
| 2. üzletrész      | ~33,5%                    |
| Név (Cégnév):     | Santiago Ferreiro Novo    |
| Lakóhely:         | [REDACTED]                |
| Születési adatok: | [REDACTED]                |
| 3. üzletrész      | ~33%                      |
| Név (Cégnév):     | Juan Luis Baydal Castello |
| Lakóhely:         | [REDACTED]                |
| Születési adatok: | [REDACTED]                |

## 10. Az üzletrészek átruházása, felosztása

10.1. Az üzletrész a társaság tagjaira - a társaság saját üzletrészét (Gt. 135. §) kivéve - szabadon átruházható.

10.2. Az üzletrészt kívülálló személyre csak akkor lehet átruházni, ha a tag a törzsbetétét teljes mértékben befizette, kivéve a Gt. 138. §-ban foglalt esetet. A tagot, a társaságot vagy a taggyűlés által kijelölt személyt az adásvételi szerződés útján átruházni kívánt üzletrészre

- elővásárlási jog illeti meg a fenti sorrendben.
- elővásárlási jog nem illeti meg.

10.3. Az üzletrész kívülálló személyre történő átruházásához

- a taggyűlés (a társaság) beleegyezése szükséges.
- a taggyűlés (a társaság) beleegyezése nem szükséges.

Az *a)* pont szerinti esetben a beleegyezés akkor tagadható meg, ha az üzletrész átruházása a társaság jogos érdekeit sérti vagy veszélyezteti.

10.4. Adásvételi szerződésen kívüli jogcímen

- az üzletrész átruházható.
- az üzletrész nem ruházható át.

10.5. A társaság a saját üzletrészét nem köteles elidegeníteni.

10.6. Az üzletrész csak átruházás, a megszűnt tag jogutódlása, öröklés, valamint a házastársi közös vagyon megosztása esetén osztható fel.

## 11. A nyereség felosztása

11.1. A tagot a társaságnak a Gt. 131. § (1) bekezdése szerint felosztható és a taggyűlés által felosztani rendelt, a számviteli törvény szerint meghatározott tárgyévi adózott eredményéből, illetve a szabad eredménytartalékkal kiegészített tárgyévi adózott eredményéből arányos hányad (osztalék) illeti meg;

11.2. Az eredmény a tagok között a törzsbetétek arányában oszlik meg.

## 12. A társaság taggyűlése

12.1. A taggyűlés a társaság legfőbb szerve. A taggyűlés kizárólagos hatáskörébe tartoznak mindazok a kérdések, amelyeket a törvény a taggyűlés kizárólagos hatáskörébe utal.

12.2. A társaság a taggyűlés kizárólagos hatáskörébe tartozó ügyekben írásbeli döntéshozatallal is határozhat.

12.3. Az egyes tagokat megillető szavazatok száma:

Név (Cégnév):	<b>Santiago Ferreiro Novo</b>	
szavazatszám:	<b>2670</b>	arány: ~33,5 %
Név (Cégnév):	<b>Maite Atela Ispizua</b>	
szavazatszám:	<b>2670</b>	arány: ~33,5 %
Név (Cégnév):	<b>Juan Luis Baydal Castello</b>	
szavazatszám:	<b>2660</b>	arány: ~33 %

12.4. A tagok a határozatképességre vonatkozó szabályok alkalmazását az egyszerű többséget igénylő kérdésekben nem zárják ki.

12.5. A taggyűlés határozatait, amennyiben a törvény másként nem rendelkezik, a szavazati joggal rendelkező jelenlévők egyszerű többségével hozza meg.

12.6. A taggyűlést az ügyvezető hívja össze.

## 13. Az ügyvezetők

13.1. A társaság ügyvezetője:

Név: Juan Luis Baydal Castello

Anyja neve: [REDACTED]

Születési hely és idő: [REDACTED]

Lakeím: [REDACTED]

A megbízás határozatlan időre szól.

A megbízás kezdő időpontja: 2009. február 2.

13.2. A társaság ügyvezetője:

Név: Maite Atela Ispizua

Anyja neve: [REDACTED]

Születési hely és idő: [REDACTED]

Lakeím: [REDACTED]

A megbízás határozatlan időre szól.

A megbízás kezdő időpontja: 2009. február 2.

13.3. A társaság ügyvezetője:

Név: Santiago Ferreiro Novo

Anyja neve: [REDACTED]

Születési hely és idő: [REDACTED]

Lakeím: [REDACTED]

A megbízás határozott időre szól.

A megbízás kezdő időpontja: 2014. március 11.

A megbízás lejárt: 2019. március 11.

13.4. Az ügyvezetői(i) fizetőképessége nyilatkozati módra kifizetési

#### 14. Cégvezető

14.1. A társaságnál cégvezetői kinevezése  
a) sor kerület  
b) www.ferriter.com

#### 15. Cégjenzés

Az ügylet véglegesítése jogutóliai:  
Név: Juan Luis Baydal Castello  
Név: Santiago Ferreira Novo  
Név: Maitte Atela Ispizua

#### 16. A társaság megszűnése

Ha társaság jogutóli módján megszűnése esetében a hitelezők kielégítése után fennmaradó vagyoni a tagok között a vagyoni hozzájárulás arányában kell felosztani

#### 17. Egyéb rendelkezések

17.1. Azoknál az esetekben amikor a Ut a társaságot kifizetői arán, hogy költsémenyi tényleg kifizet, a társaság a kifizetői arán.  
a) www.ferriter.com  
b) a társaság honlapján  
c) www.ferriter.com

17.2. A jelen társasági szerződésben nem szabályozott kérdésekben a gazdasági társaságokról szóló törvény, a társaságnak és tagjainak az ut nem szabályozott vagyoni és személyi viszonyaira a Polgári Törvénykönyvről szóló 1999. évi IV. törvény rendelkezéseit kell alkalmazni.

Kelt: Budapest, 2014. május 11.

Tagok aláírása

Név: Juan Luis Baydal Castello

Név: Maitte Atela Ispizua

Név: Santiago Ferreira Novo

Elsőképviselettel rendelkező tagok: Juan Luis Baydal Castello (születés: 1978.05.11) és Santiago Ferreira Novo (születés: 1978.05.11) akik a társasági szerződés szerinti felhatalmazás alapján a társaság nevében aláírják a jelen társasági szerződést.

MEGHATALMAZÁS

Én Santiago Ferreiro (útlevélszám: 47369210C) felhatalmazom Storz Tamás (személyi igazolványszám: [REDACTED]), hogy a nevemben eljárjon, közbenjárjon, illetve aláírjon dokumentumokat.

2015. 09. 11., Budapest



1. tanú

Név: [REDACTED]

Személyi igazolványszám: [REDACTED]

Lakcím: [REDACTED]

Aláírás: [REDACTED]

2. tanú

Név: [REDACTED]

Személyi igazolványszám: [REDACTED]

Lakcím: [REDACTED]

Aláírás: [REDACTED]

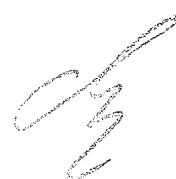

*[Handwritten signature]*

Kérlek a tájékoztató jellegű mellékleteket csatolni, és a kérelemnyomtatványt aláírni szíveskedjéki

.....  
.....  
.....

Fűggh (LEVÉLFEZESI CIM, amennyiben a fenti adatoktól eltér, s.b.):

Küld KATCA (cím, idő) 24 szám előtt: jánár, (útesen, zöhdörhenen vagy)  
Küldetés helye: Budapest, VIII. kerület.  
Küldetés nagysága: 2 m/áb  
Küldetés-beszámoló címe: REKLAMTÁBLA ELHELYEZÉS  
(Több időpont - helyszín esetén kértünk listát mellékelni!)

Küldetés-beszámoló ideje: 2015. év 10 hó 02 napján - 2015. év 10 hó 02 napig

**Megjegyzés:** Fenti adatok közzé a közvetítés-beszámoló kérésnek előzetesen, a közvetítés-beszámoló elkészítéséhez szükségesek. Az adatok a Földmérési és Távérzékelési Intézet a közvetítés-beszámoló kérését követően legkésőbb 2015. év X. XI. napján érkezik.

**Megszervezők esetében:**  
Közvetítő neve: .....  
Lakcíme, irsz.: ..... helység: ..... (u. utj): ..... szám: .....  
Születési helye: ..... ideje: ..... év ..... hó ..... nap, anyja neve: .....

**Egyéni vállalkozás esetében:**  
Közvetítő neve: .....  
Lakcíme, irsz.: ..... helység: .....  
Válalkozás nyilvántartási száma: .....  
Adószám: .....  
Bankszámlaszám: .....  
Cégtípusok száma Nyilvántartási szám: 01-08-94724  
Számlavezető irsz.: 1052 helység: BUDAPEST (u. utj): PIARISTA U. szám: H. II. em.

**Gazdasági társaságok, egyéni cég, társadalmi és egyéb szervezetek esetében:**  
Közvetítő neve: SIORCA TÁRSASÁG  
Közvetítő neve: SAUTIARO FERREIRO NOVO  
Közvetítő neve: 0670704454  
Számlavezető irsz.: 1052 helység: BUDAPEST (u. utj): PIARISTA U. szám: H. II. em.

KERELM  
a Józsefvárosi Önkormányzat tulajdonában lévő közterület használatához  
Kérlek a nyomtatványt előzetesen, a közvetítés-beszámoló elkészítéséhez szükségesek.  
Budapest Főváros VIII. kerület Józsefvárosi Polgármesteri Hivatal  
Gazdasági Ügyosztály  
1082 Budapest  
Barnas utca 83-87.

2015. SZEPTEMBER 11.  
31251/80/5  
GORDOS GÖRÖG

**A kérelmező tudomásul veszi, hogy**

- a kérelem benyújtása nem jogosítja fel a közterület használatára,
- a 18/2013. (IV. 24.) önkormányzati rendelet 17. § (1) bekezdése szerint a közterület használatáért közterület-használati díjat köteles fizetni,
- a közterületen kizárólag a 210/2009.(IX.29.) Kormányrendelet 12. § (1) bekezdése alapján a rendelet 5. mellékletében meghatározott termékek árusíthatók.

**A kérelemhez a kérelmezőnek az alábbi melléleteket kell esatozni: (A esatolt mellékletet kérjük X-el jelelni)**

1. A közterületen folytatni kívánt tevékenység gyakorlására feljogosító egyszeri okirat másolatát: - egyéni vállalkozás esetén: vállalkozói igazolványt,	
- gazdasági társaság, egyéni cég esetén: 30 napnál nem régebbi cégkivonatot, aláírási címpeldányt,	
- társadalmi és egyéb szervezetek esetében: a nyilvántartásba-vételüket igazoló okiratot,	
- ásternelők esetén ásternelői igazolványt.	
2. Az igényelt területre vonatkozó helyszínt ábrázoló vázlatot, amelyen szerepelnie kell a környező utcáknak is. A vázlaton az igényelt területnek - a szükséges méretekkel - így kell szerepelnie, hogy annak nagysága, elhelyezkedése egyértelműen megállapítható legyen (TERASZ, PAVILÓN ESETÉN: annak szélessége, hosszúsága; a terasz, pavilon szelének az épület homlokzati falától és a járda szelétől való távolsága; terasz esetén annak az üzletnek a bejáratától való távolsága, amelyikhez tartozik; méterben mérve).	
3. Az elhelyezni kívánt építmény, létesítmény, berendezés műszaki leírását és tervét; <i>teraszádrólmelekhöz a helyszín fotóját is esatozni szükséges.</i>	
4. Meglévő létesítményre vonatkozó közterület-használati hozzájárulás megújítása esetén - víruskepvédelmi szempontok figyelembevétele miatt - fényképfelvételt kell becsatolni.	
5. <i>Építési engedélyhez kötött építmény esetében vagy építési moaklatokkal összefüggő közterület-használat esetében az építőtől kapott meghatalmazást és a jogszabályban előírt esetekben a jogerős építési hatósági engedély esatolni szükséges</i>	
6. Képzett igénybevétele esetén - a 2. pontban foglalt helyszínmajzon túl - a vonatkozó helyszínt ábrázoló forgalomtechnikai vázrajzot, amely beszerzhető a BKK Közfű Közlekedési Igazgatóság Közútkiszélelési Főosztály, Forgalomtechnikai Osztályán	

**Figyelmeztetés:**

*A nyilatkozáson kívül a kérelmonyomtatvány és az alótt mellékletek csatolásán túl, a pontos és egyértelmű helymeghatározás, valamint a meglévő létesítmény fotója elengedhetetlen a benyújtott kérelem érdemi elbírálásához!*

**A közterület-használatot - különösen - az alábbi jogszabályok szabályozzák:**

- a helyi önkormányzatokról szóló 1990. évi LXV. törvény
- a Józsefvárosi Önkormányzat tulajdonában lévő közterületek használatáról és használatának rendjéről szóló 18/2013. (IV.24.) önkormányzati rendelet
- Józsefvárosi Kerületi Építési Szabályzatáról szóló 66/2007.(XII.12.) önkormányzati rendelet
- Budapesti Városrendezési és Építési Keretszabályzatról szóló 47/1998.(X.15.) Főv. Kgy. rendelet
- A reklámok, reklámberendezések és cégek elhelyezésének szabályairól szóló 55/2013. (XII.20.) önkormányzati rendelethe

**NYILATKOZAT**

- Alulírott hozzájámlók személyes és különleges adataim (hozzátartozóim személyes adatai) a kezdtetéséhez és az eljáró hatóság felé továbbításához a jogosultság megállapítása és teljesítése céljából.
- Kérelmem benyújtásakor a Polgármesteri Hivatal Vagyongazdálkodási és Üzemeltetési Ügyosztály ügyintézőjétől tájékoztatást kaptam - melyet tudomásul vettem - az eljárás megindításának napjáról, az ügyintézési határidőről, az ügyemre irányadó jogszabály rendelkezéseiről, jogaimról és kötelezettségemről, továbbá kötelezettségem elmulasztásának jogkövetkezményeiről, a hivatali elérhetőségről.
- Nyilatkozem, hogy kérelmem teljesítése esetén a 2004. évi CXLI. tv. 73/A. § (1) bekezdés b) pontja alapján a feltebberzési jogomról lemondok. Tudomásul veszem, hogy ezáltal az ügyemben hozott határozat annak közlésekor jogerőre emelkedik.

Budapest, 2015. év .... hó ..... nap.

  
KÉRELMEZŐ ALÁÍRÁSA





Budapest Főváros VIII. kerület Józsefvárosi Polgármesteri Hivatal  
Gazdálkodási Ügyosztály  
1082 Budapest  
Baross utca 63-67.



### K É R E L E M

a Józsefvárosi Önkormányzat tulajdonában lévő közterület használatához

Kérjük a nyomtatványt adatainak, nyomtatott kétszeri példányban!

#### Gazdasági társaságok, egyéni cég, társadalmi és egyéb szervezetek esetében:

Kérelmező neve: Józsefvárosi Szent József ÉK Zrt. telefon: 06202626419  
Kapcsolattartó ügyintéző neve: Karga Éva, Buzsák telefon: 06202626419  
Székhelye: irsz.: 1082 helység: Budógyos (u. tér): Horváth Miklós tér szám: 7  
Cégjegyzék szám/ Nyilvántartási szám: .....  
Bankszámlaszám: 10701879-62585167-51100005  
Adószáma: 19887822-1-42

#### Egyéni vállalkozás esetében:

Kérelmező neve: ..... telefon: .....  
Lakcíme: irsz.: ..... helység: ..... (u. tér): ..... szám: .....  
Vállalkozó nyilvántartási száma: .....  
Adószáma: .....  
Bankszámlaszám: .....  
2015 DEC 03 16:51:12

#### Megánszemélyek esetében:

Kérelmező neve: ..... telefon: .....  
Lakcíme: irsz.: ..... helység: ..... (u. tér): ..... szám: .....  
Születési helye: ..... ideje: ..... év ..... hó ..... nap, anyja neve: .....

**Megjegyzés:** Fenti adatok kitöltése a közterület-használati kérelmek előbírálásához, valamint a közterület-használati hozzájárulásban foglaltak ellenőrzéséhez szükségesek. Az adatokat a Polgármesteri Hivatal Gazdálkodási, illetve Közterület-felügyeleti Ügyosztálya kezeli az információs szabadságtörvény és az információszabadságtörvény 2011. évi CXII. törvény alapján.

Közterület-használat ideje: 2015 év 12 hó 01 naptól - 2016 év 04 hó 30 napig

(Több időpont-, helyszín esetén kérünk listát mellékelni!)

Közterület-használat célja: építési munkaterületek, díjmentesen

Kérelemmel érintett közterület nagysága: 30-300 m<sup>2</sup> (terület nagyság)

Közterület helye: Budapest, VIII. kerület, 1082, Horváth Miklós tér 7.  
(utca, tér) ..... szám előtt: járdán, útcén, közterületen vagy .....

Megjegyzés (Egyéb tény, körülmény, LEVELEZÉSI CÍM, amennyiben a fenti adatoktól tér, stb.):

.....  
.....  
.....  
.....

Kérjük a túloldalon jelzett mellékleteket csatolni, és a kérelemnyomtatványt aláírni szíveskedjék!

Budapest, 2015. év. június 11. nap.

  
 NEMZETPOLGÁRTARTÁS ÉS KÖZVELEMENY-KEZELÉS MINISZTERISÉG  
 HUNGARIAN HUMAN RESOURCES MANAGEMENT AND PUBLIC ADMINISTRATION MINISTRY

**Kérem, hogy** kérem teljesítse a közszolgálati hatáskörrel járó feladatokat az alábbiakban meghatározott hatáskörök körében.

**Indoklás:** a közszolgálati hatáskörrel járó feladatokat az alábbiakban meghatározott hatáskörök körében.

**Indoklás:** a közszolgálati hatáskörrel járó feladatokat az alábbiakban meghatározott hatáskörök körében.

**NYILATKOZAT**

- a közszolgálati hatáskörrel járó feladatokat az alábbiakban meghatározott hatáskörök körében.
- a közszolgálati hatáskörrel járó feladatokat az alábbiakban meghatározott hatáskörök körében.
- a közszolgálati hatáskörrel járó feladatokat az alábbiakban meghatározott hatáskörök körében.
- a közszolgálati hatáskörrel járó feladatokat az alábbiakban meghatározott hatáskörök körében.

A közszolgálati hatáskörrel járó feladatokat az alábbiakban meghatározott hatáskörök körében.

A közszolgálati hatáskörrel járó feladatokat az alábbiakban meghatározott hatáskörök körében.

1. A közszolgálati hatáskörrel járó feladatokat az alábbiakban meghatározott hatáskörök körében.	
2. Az alábbiakban meghatározott hatáskörök körében.	
3. Az alábbiakban meghatározott hatáskörök körében.	
4. Az alábbiakban meghatározott hatáskörök körében.	
5. Az alábbiakban meghatározott hatáskörök körében.	
6. Az alábbiakban meghatározott hatáskörök körében.	
7. Az alábbiakban meghatározott hatáskörök körében.	
8. Az alábbiakban meghatározott hatáskörök körében.	
9. Az alábbiakban meghatározott hatáskörök körében.	
10. Az alábbiakban meghatározott hatáskörök körében.	

A közszolgálati hatáskörrel járó feladatokat az alábbiakban meghatározott hatáskörök körében.

A közszolgálati hatáskörrel járó feladatokat az alábbiakban meghatározott hatáskörök körében.

AZ ESZTERGOM-BUDAPESTI ÉRSEKTŐL

Főegyházmegyei sorszám: 708

**A Főegyházmegye  
belső egyházi jogi  
személyének neve:** Budapest-Józsefvárosi Szent József Plébánia

**Rövid neve:**

**Címe:** 1082 Budapest, Horváth Mihály tér 7.

**Ez ügyben megbízott  
képviselőjének neve:** Michels Antal

**Képviselő címe:** 1082 Budapest, Horváth Mihály tér 7.

**Tevékenységi köre:** lelkipásztori munka

A Közigazgatási és Igazságügyi Minisztérium a lelkiismereti és vallásszabadság jogáról, valamint az egyházak, vallásfelekezetek és vallási közösségek jogállásáról szóló 2011. évi CCVI. törvény alapján a Magyar Katolikus Egyház belső egyházi jogi személyeként az Esztergom-Budapesti Főegyházmegyéi 00001/2012-001 szám alatt nyilvántartásba vette.

A nyilvántartás alapján hivatalosan igazolom, hogy a fenti nevű egyházi szervezeti egység a Főegyházmegyén belül működő belső egyházi jogi személy. Működése felett a felügyeletet a Főegyházmegye gyakorolja.

Ezt az igazolást az Emberi Erőforrások Minisztériuma által kiírt EGYH-KCP-15-P-0038 kódszámú pályázathoz adtam ki.

Budapest, 2015.03.20

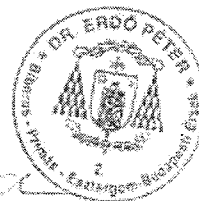

*Dr. Erdő Péter*  
Dr. Erdő Péter  
bíboros, prímás, érsek

*Handwritten signature*

**Minerva Térinformatikai Rendszer  
Budapest Főváros VIII. kerület Józsefvárosi Önkormányzata**

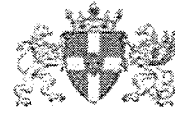

Méretarány:100

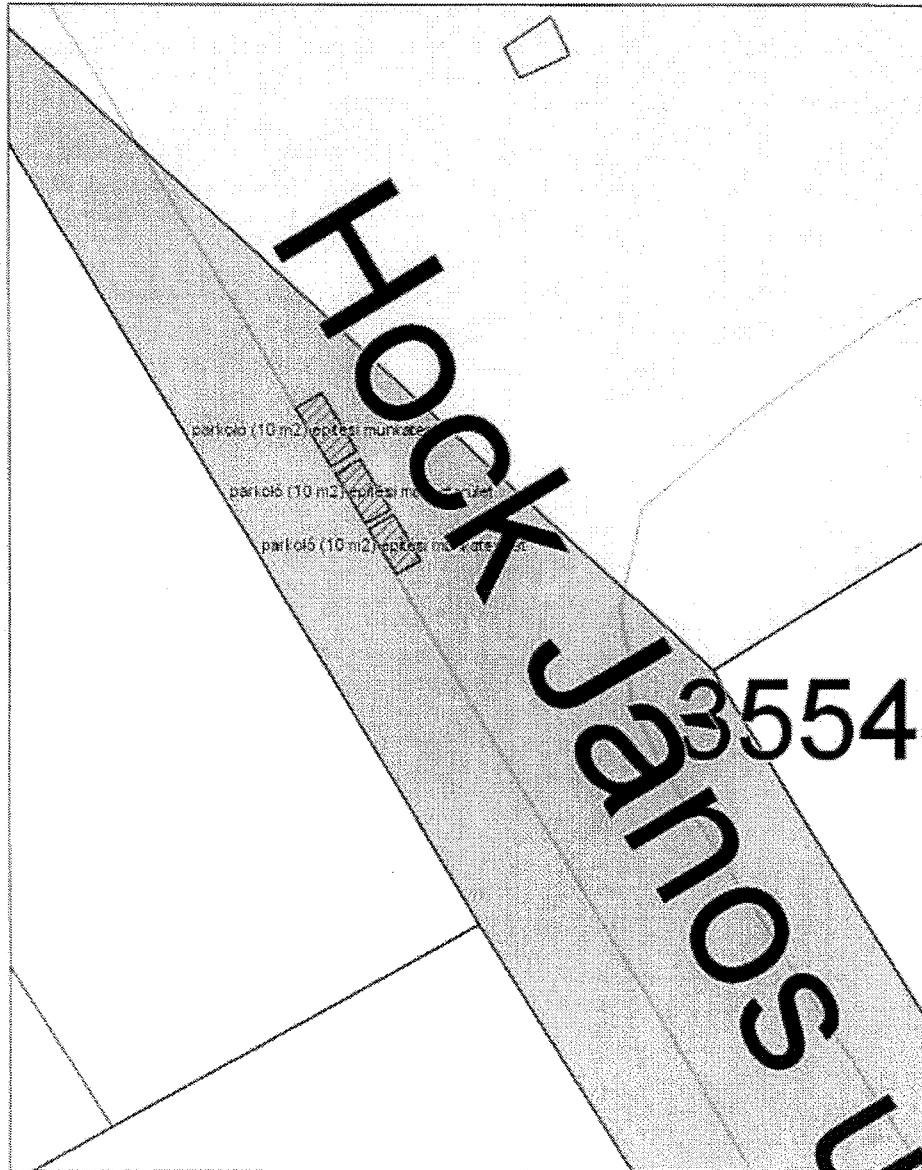

A térkép lájkokból áll, másolat semmilyen hivatalos eljárásban nem használható fel! Készült az államalapítási adatok felhasználásával.  
Engedély szám: \_\_\_\_\_

Budapest Főváros VIII. kerület Józsefvárosi Polgármesteri Hivatal  
Gazdasági Osztály  
1062 Budapest  
Barnai utca 82-87.

2015 DEC 02  
2015 DEC 02  
1735/2

### KÉRELEM

a Józsefvárosi Önkormányzat tulajdonában lévő köztérület használatához

*Kérlek a kérelemhez szükséges mellékleteket csatolni, és a kérelemnyomtatványt aláírni szíveskedjéki!*

#### Gazdasági társaságok, egyéni cég, társadalmi és egyéb szervezetek esetében:

Kérelmező neve: VITABAU KFT. telefón: 52/321-384  
Kapcsolható cégneve: Széles Krisztina telefón: 20/5006-794  
Székhely: irsz: 4030 helység: Debrecen (602), Rigo szám: 76.  
Cégtörzsi száma/ Nyilvántartási szám: 09-09-01280  
Bankszámlaszám: 0106000084-10062959  
Adószám: 13798034-2-09

#### Egyéni vállalkozás esetében:

Kérelmező neve: ..... telephely: .....  
Lakcíme: irsz: ..... helység: ..... (u. sz.): ..... szám: .....  
Vállalkozás nyilvántartási száma: .....  
Adószám: .....  
Bankszámlaszám: ..... - .....

#### Magánszemélyek esetében:

Kérelmező neve: ..... telephely: .....  
Lakcíme: irsz: ..... helység: ..... (u. sz.): ..... szám: .....  
Születési helye: ..... ideje: ..... év ..... hó ..... nap, anyja neve: .....

*Megjegyzés: Feltétlenül kitölteni a kérelemhez szükséges adatok elhagyásával, különben a köztérület-használati használatukban jogláthatóak a kérelmezők. Az adatok a Polgármesteri Hivatali Gyűjtőkönyv, illetve Köztérület-felügyeleti Gyűjtőkönyvhez kerülnek bejegyzésre, az információ továbbítását követően 2012. évi CXIII. törvény alapján.*

Köztérület-használat ideje: 2015. év 12. hó 09. naptól - 2015. év 12. hó 13. napig  
(Több időpont, - helyszín esetén kérünk listát mellékelni!)

Köztérület-használat célja: kertiépítés elhelyezés  
Kérelemmel érintett köztérület nagysága: 5,0 m<sup>2</sup>-ig

Köztérület helye: Budapest, VIII. kerület Horváth Mihály tér 7. szám (Római Katolikus Plébánia) előtti járdán, ümcsen, zülterületen vagy.....

Megjegyzés (Egyéb tény, körülmény, LEVELEZÉSI CÍM, amennyiben a fenti adatoktól eltér, stb.):  
A Szent József Római Katolikus Plébánia felújítási munkáinak végzése érdekében. Kérjük Tiszelt Címzetet, hogy a köztérület-használatra szíveskedjenek díjmentességet biztosítani.

*Kérjük a zároláson jelzett mellékleteket csatolni, és a kérelemnyomtatványt aláírni szíveskedjéki!*

Handwritten signature or mark at the top left of the page.

Official stamp and signature block of the Ministry of Finance, dated 2015.09.08.

Budapest, 2015. évi 11. hó 30. nap.

Alkalmazott, hogy kértettség alapján... (Official response text regarding a request for information.)

NYILATKOZATI

- List of references and legal acts, including Hungarian Civil Code and Government Decisions.

A kértettséghez kapcsolódóan... (Text regarding the handling of the request.)

Table with 2 columns: S/N and Description of information requests.

A kértettséghez a kért információkat... (Text regarding the provided information.)

Handwritten note or stamp in the bottom left corner.

- Additional references and legal acts, including Hungarian Civil Code and Government Decisions.

*[Handwritten signature]*

**Kérelmés a támogatás iránti mellékletek csatolására, és a kérelmünk elfogadására**

.....  
 .....  
 .....

A Személyi Kérelmés Pályázat kiírásának mellékletek végleges kiadását követően, Kérelmés Tervezői Csoportunk, hogy a kérelmés-beszámolóra szíveskedjünk díjmentességgel bízni.

Megjegyzés: (Egyéb név, lakcímváltozás, LEVELEZÉSI CÍM, amennyiben a kérelmésben nem szerepel, kérjük, azonos, azonosított névvel.)

Kérelmés Tervezői Csoportunk (Kérelmés Tervezői Csoport) által, juttatott, azonosított névvel.

Kérelmés Tervezői Csoportunk (Kérelmés Tervezői Csoport) által, juttatott, azonosított névvel.

(Egyéb név, lakcímváltozás, LEVELEZÉSI CÍM, amennyiben a kérelmésben nem szerepel, kérjük, azonos, azonosított névvel.)

Kérelmés Tervezői Csoportunk (Kérelmés Tervezői Csoport) által, juttatott, azonosított névvel.

(Egyéb név, lakcímváltozás, LEVELEZÉSI CÍM, amennyiben a kérelmésben nem szerepel, kérjük, azonos, azonosított névvel.)

Kérelmés Tervezői Csoportunk (Kérelmés Tervezői Csoport) által, juttatott, azonosított névvel.

(Egyéb név, lakcímváltozás, LEVELEZÉSI CÍM, amennyiben a kérelmésben nem szerepel, kérjük, azonos, azonosított névvel.)

Kérelmés Tervezői Csoportunk (Kérelmés Tervezői Csoport) által, juttatott, azonosított névvel.

(Egyéb név, lakcímváltozás, LEVELEZÉSI CÍM, amennyiben a kérelmésben nem szerepel, kérjük, azonos, azonosított névvel.)

Kérelmés Tervezői Csoportunk (Kérelmés Tervezői Csoport) által, juttatott, azonosított névvel.

(Egyéb név, lakcímváltozás, LEVELEZÉSI CÍM, amennyiben a kérelmésben nem szerepel, kérjük, azonos, azonosított névvel.)

Kérelmés Tervezői Csoportunk (Kérelmés Tervezői Csoport) által, juttatott, azonosított névvel.

(Egyéb név, lakcímváltozás, LEVELEZÉSI CÍM, amennyiben a kérelmésben nem szerepel, kérjük, azonos, azonosított névvel.)

Kérelmés Tervezői Csoportunk (Kérelmés Tervezői Csoport) által, juttatott, azonosított névvel.

(Egyéb név, lakcímváltozás, LEVELEZÉSI CÍM, amennyiben a kérelmésben nem szerepel, kérjük, azonos, azonosított névvel.)

Kérelmés Tervezői Csoportunk (Kérelmés Tervezői Csoport) által, juttatott, azonosított névvel.

(Egyéb név, lakcímváltozás, LEVELEZÉSI CÍM, amennyiben a kérelmésben nem szerepel, kérjük, azonos, azonosított névvel.)

Kérelmés Tervezői Csoportunk (Kérelmés Tervezői Csoport) által, juttatott, azonosított névvel.

(Egyéb név, lakcímváltozás, LEVELEZÉSI CÍM, amennyiben a kérelmésben nem szerepel, kérjük, azonos, azonosított névvel.)

Kérelmés Tervezői Csoportunk (Kérelmés Tervezői Csoport) által, juttatott, azonosított névvel.

(Egyéb név, lakcímváltozás, LEVELEZÉSI CÍM, amennyiben a kérelmésben nem szerepel, kérjük, azonos, azonosított névvel.)

Kérelmés Tervezői Csoportunk (Kérelmés Tervezői Csoport) által, juttatott, azonosított névvel.

(Egyéb név, lakcímváltozás, LEVELEZÉSI CÍM, amennyiben a kérelmésben nem szerepel, kérjük, azonos, azonosított névvel.)

Kérelmés Tervezői Csoportunk (Kérelmés Tervezői Csoport) által, juttatott, azonosított névvel.

(Egyéb név, lakcímváltozás, LEVELEZÉSI CÍM, amennyiben a kérelmésben nem szerepel, kérjük, azonos, azonosított névvel.)

Kérelmés Tervezői Csoportunk (Kérelmés Tervezői Csoport) által, juttatott, azonosított névvel.

(Egyéb név, lakcímváltozás, LEVELEZÉSI CÍM, amennyiben a kérelmésben nem szerepel, kérjük, azonos, azonosított névvel.)

Kérelmés Tervezői Csoportunk (Kérelmés Tervezői Csoport) által, juttatott, azonosított névvel.

2015. NOV. 16. 11:55  
 [Handwritten notes and stamps]

2015 NOV 30  
 [Stamp]

**Gazdasági társaságok, egyéni cég, társadalmi és egyéb szervezetek esetében:**

Kérelmező neve: VITABAC KFT. Adószám: 12721-384

Kapcsolatban álló személyek neve: Székely Kriszta Adószám: 2015006-794

Számlavezető bank: OTP Bank Zrt. Adószám: 11301

Céginformációs adatai: Céginformációs adatai: 09-09-012850

Bankcím: 11301 Budapest, Magyarországi Köztársaság

Adószám: 12721-384

Adószám: 12721-384

Adószám: 12721-384

Adószám: 12721-384

**Egyéni vállalkozás esetében:**

Kérelmező neve: [Blank]

Kérelmező címe: [Blank]

Kérelmező születési ideje: [Blank]

Kérelmező születési helye: [Blank]

Kérelmező anyja neve: [Blank]

Kérelmező anyja születési ideje: [Blank]

Kérelmező anyja születési helye: [Blank]

Kérelmező anyja anyja neve: [Blank]

Kérelmező anyja anyja születési ideje: [Blank]

**Magánszemélyek esetében:**

Kérelmező neve: [Blank]

Kérelmező címe: [Blank]

Kérelmező születési ideje: [Blank]

Kérelmező születési helye: [Blank]

Kérelmező anyja neve: [Blank]

Kérelmező anyja születési ideje: [Blank]

Kérelmező anyja születési helye: [Blank]

Kérelmező anyja anyja neve: [Blank]

Kérelmező anyja anyja születési ideje: [Blank]

Budapesti Főváros V. kerület Józsefvárosi Községi Önkormányzat  
 1052 Budapest  
 Helyettes Polgármester  
 Helyettes Polgármester

K E R E L E M

Józsefvárosi Önkormányzat feljebbírási kérelmének elfogadására

Handwritten signature or initials in the top left corner.

Official stamp and signature of the Ministry of Agriculture, Hungary, dated 2015.06.25.

Budapest, 2015. év 11 hó 25 nap.

Állomány, hogy Kertészet felépítése esetén a közgazdasági határolásnak megfelelően a 2004. évi CXLI. törvény 2/A. § (1) bekezdés b) pontja alapján a felépítési jogot illetően az állomány felépítésének megvalósításához szükséges jogokat meg kell szerezni.

NYILATKOZATI

- A közterület-használat... A közterület-használati díj... A közterület-használati díj megfizetéséről szóló 2011. évi CLXXXIX. törvény...

Table with 2 columns: 'Tervezési feltétel' and 'Tervezési feltétel leírása'. It lists various planning conditions and their descriptions, such as 'A közterület-használati díj megfizetéséről szóló 2011. évi CLXXXIX. törvény' and 'A közterület-használati díj megfizetéséről szóló 2011. évi CLXXXIX. törvény'.

A kerteszet és a kerteszetek az alábbi területet képezik (A terület határait lásd az 1. számú térképen).

Megjegyzés (K21) szám



*[Handwritten signature]*

**ELEKTROMIKROJAVAN HITTREKSTIVE  
ZÁRADÉKOLVA – FTDR**

www.jozsefvamos.hu  
1082 Budapest, Bányász u. 63-67, ☎ 459-2100

- 5. Irattal
- 4. EKMI Foglalkoztatási Főosztály Munkaadókat Támogató Osztály (az érdeklődés iránti megkeresés esetén)
- 3. EKMI
- 2. Munkaadókat Támogató Osztály
- 1. Személyes megkeresés: Munkaadókat Támogató Osztály, Horvát Mihály tér 7.

Ar adatszolgáltatás megkezdéséről értesítendő

**Danada-Rimán Erika**  
jegyző  
devében és megbeszélésről  
Bodó Kriszta  
podavezető

Budapest, 2015. 08. 17.

Tájékoztatom, hogy a Bp. VIII. Horvát Mihály tér 7. (Hock János u. 2. sz.), 35544 hrsz. alatti  
jelnyilvántartás, korzetkiosztásnak tartó fél általi átadás megkezdésének előkészítési  
engedélyezési eljárás ügyében hozott 08-224/15/2015. sz. (IR-000332740/2015) – érvényes  
engedély megadása - határozatom felülbiztosítás hiányában 2015. 07. 27. napján jogerőre emelkedett.

Tisztelettel ügyletem!

*Tájékoztatom, hogy a Bp. VIII. Horvát Mihály tér 7. (Hock János u. 2. sz.), 35544 hrsz. alatti jelnyilvántartás, korzetkiosztásnak tartó fél általi átadás megkezdésének előkészítési engedélyezési eljárás - megkezdéséről értesítendő*

Ügyiratszám (FTDR azonosító): 201500011730  
Belső azonosító: IR-0004111157015  
Munkatárs: 08-224/17/2015  
Zsuzsa Nádora  
E-mail cím: +3614592593, mng@jozsefvamos.hu

**BUDAPESTI FŐKÖZSÉG VÍZ- ÉS GÉZELÉSI KÖZMŰTARTÁSI ÉS SZÉPÍTÉSI KÖZPONT**





Igazságügyi Minisztérium  
Céginformációs és az Elektronikus Cégnyilvántartásban Közreműködő Szolgálat  
1055 Budapest, Kossuth tér 4.

## Céginvont

A Cg.09-09-012850 cégjegyzékszámú VITABAU Építőipari és Szolgáltató Korlátolt Felelősségű Társaság (4030 Debrecen, Rigó utca 76.; adószám: 13798039-2-09) cég 2015. július 1. napján hatályos adatai a következők:

## I. Cégformától független adatok

1. Általános adatok  
Cégjegyzékszám: 09-09-012850  
Cégforma: Korlátolt felelősségű társaság  
Bejegyzve: 2006/09/15
2. A cég elnevezése  
2/1. VITABAU Építőipari és Szolgáltató Korlátolt Felelősségű Társaság  
Bejegyzés kelte: 2006/09/15 Közzétéve: 2006/10/12  
Hatályos: 2006/09/15 ...
3. A cég rövidített elnevezése  
3/1. VITABAU KFT.  
Bejegyzés kelte: 2006/09/15 Közzétéve: 2006/10/12  
Hatályos: 2006/09/15 ...
5. A cég székhelye  
5/2. 4030 Debrecen, Rigó utca 76.  
A változás időpontja: 2006/01/09  
Bejegyzés kelte: 2006/01/24 Közzétéve: 2006/02/21  
Hatályos: 2006/01/09 ...
6. A cég telephelye(i)  
6/1. 4024 Debrecen, Liszt Ferenc utca 9. szkt. 9-7.  
A változás időpontja: 2013/01/25  
Bejegyzés kelte: 2013/01/31 Közzétéve: 2013/03/21  
Hatályos: 2013/01/25 ...
- 6/2. 4002 Debrecen, Gilice köz 52642/19. hrsz.  
A változás időpontja: 2013/01/25  
Bejegyzés kelte: 2013/01/31 Közzétéve: 2013/03/21  
Hatályos: 2013/01/25 ...
7. A cég fióktelepe(i)  
7/1. HU-8600 Siófok, Diófás út 121.  
A változás időpontja: 2013/01/25  
Bejegyzés kelte: 2013/01/31 Közzétéve: 2013/03/21  
Hatályos: 2013/01/25 ...
8. A létesítő okirat kelte  
8/1. 2006. június 30.  
Bejegyzés kelte: 2006/09/15 Közzétéve: 2006/10/12  
Hatályos: 2006/09/15 ...
- 8/2. 2008. január 9.

HITELESÍTÉS  
AZ ETOBLRÓ OLDALON

	A változás időpontja: 2008/01/24 Bejegyzés kelte: 2008/01/24 Közzétéve: 2008/02/21 Hatályos: 2008/01/24 ...
8/3.	2011. november 22. Bejegyzés kelte: 2011/12/14 Közzétéve: 2011/12/29 Hatályos: 2011/12/14 ...
8/4.	2013. január 25. Bejegyzés kelte: 2013/01/31 Közzétéve: 2013/03/21 Hatályos: 2013/01/31 ...
8/2.	A cég tevékenysége:
8/90.	6810 '08 Saját tulajdonú ingatlan adásvétele Főtevékenység. Bejegyzés kelte: 2012/05/21 Közzétéve: 2012/06/07 Hatályos: 2012/05/21 ...
8/91.	4110 '08 Épületépítési projekt szervezése Bejegyzés kelte: 2012/05/21 Közzétéve: 2012/06/07 Hatályos: 2012/05/21 ...
8/02.	4120 '08 Lakó- és nem lakó épület építése Bejegyzés kelte: 2012/05/21 Közzétéve: 2012/06/07 Hatályos: 2012/05/21 ...
8/93.	4211 '08 Út, autópálya építése Bejegyzés kelte: 2012/05/21 Közzétéve: 2012/06/07 Hatályos: 2012/05/21 ...
8/94.	4212 '08 Vasút építése Bejegyzés kelte: 2012/05/21 Közzétéve: 2012/06/07 Hatályos: 2012/05/21 ...
8/95.	4213 '08 Híd, alagút építése Bejegyzés kelte: 2012/05/21 Közzétéve: 2012/06/07 Hatályos: 2012/05/21 ...
8/96.	4221 '08 Folyadék szállítására szolgáló közmű építése Bejegyzés kelte: 2012/05/21 Közzétéve: 2012/06/07 Hatályos: 2012/05/21 ...
8/97.	4222 '08 Elektromos, híradás-technikai célú közmű építése Bejegyzés kelte: 2012/05/21 Közzétéve: 2012/06/07 Hatályos: 2012/05/21 ...
8/98.	4299 '08 Egyéb m.n.s. építés Bejegyzés kelte: 2012/05/21 Közzétéve: 2012/06/07 Hatályos: 2012/05/21 ...
8/99.	4311 '08 Bontás Bejegyzés kelte: 2012/05/21 Közzétéve: 2012/06/07 Hatályos: 2012/05/21 ...
8/100.	4312 '08 Építési terület előkészítése

HITELESÍTÉS  
AZ UTOLSÓ OLDALON

- Bejegyzés keltje: 2012/05/21 Közzétéve: 2012/06/07  
Hatályos: 2012/05/21 ...
1101. 4321 08 Villanyszerelés  
Bejegyzés keltje: 2012/05/21 Közzétéve: 2012/06/07  
Hatályos: 2012/05/21 ...
1102. 4322 08 Víz-, gáz-, fűtés-, légkondicionáló-szerelés  
Bejegyzés keltje: 2012/05/21 Közzétéve: 2012/06/07  
Hatályos: 2012/05/21 ...
1103. 4329 08 Egyéb épületgépészeti szerelés  
Bejegyzés keltje: 2012/05/21 Közzétéve: 2012/06/07  
Hatályos: 2012/05/21 ...
1104. 4331 08 Vakolás  
Bejegyzés keltje: 2012/05/21 Közzétéve: 2012/06/07  
Hatályos: 2012/05/21 ...
1105. 4332 08 Épületeasztalos-szerkezet szerelése  
Bejegyzés keltje: 2012/05/21 Közzétéve: 2012/06/07  
Hatályos: 2012/05/21 ...
1106. 4333 08 Padló-, falburkolás  
Bejegyzés keltje: 2012/05/21 Közzétéve: 2012/06/07  
Hatályos: 2012/05/21 ...
1107. 4334 08 Festés, olegezés  
Bejegyzés keltje: 2012/05/21 Közzétéve: 2012/06/07  
Hatályos: 2012/05/21 ...
1108. 4339 08 Egyéb befajozó építés m.n.s.  
Bejegyzés keltje: 2012/05/21 Közzétéve: 2012/06/07  
Hatályos: 2012/05/21 ...
1109. 4391 08 Tetőfedés, tetőszerkezet-építés  
Bejegyzés keltje: 2012/05/21 Közzétéve: 2012/06/07  
Hatályos: 2012/05/21 ...
1110. 4399 08 Egyéb speciális szaképítés m.n.s.  
Bejegyzés keltje: 2012/05/21 Közzétéve: 2012/06/07  
Hatályos: 2012/05/21 ...
1111. 4675 08 Vegyi áru nagykereskedelme  
Bejegyzés keltje: 2012/05/21 Közzétéve: 2012/06/07  
Hatályos: 2012/05/21 ...
1112. 4676 08 Egyéb termelési célú termék nagykereskedelme  
Bejegyzés keltje: 2012/05/21 Közzétéve: 2012/06/07  
Hatályos: 2012/05/21 ...
1113. 4711 08 Élelmiszer jellegű belföldi vegyes kiskereskedelem  
Bejegyzés keltje: 2012/05/21 Közzétéve: 2012/06/07  
Hatályos: 2012/05/21 ...

HITELESÍTÉS  
AZ UTOLSÓ OLDALON

*[Handwritten signature]*

Internetes számla

INTÉLKÖNYV  
AZ UTOLSÓ OLDALON

Megnevezés	Csurgó	Pénzszám
------------	--------	----------

112.	11.	A 566 jegyzet tétele	
		Hatályos: 2014/11/21 ...	
9/126.	9/126.	M.n.s. egyéb szakmai, tudományos, műszaki levelezés	
		Befizetés kelte: 2014/11/21 Közzététel: 2014/11/22	
		Hatályos: 2014/11/21 ...	
9/125.	9/125.	Műszaki levelezés, műszaki tanácsadás	
		Befizetés kelte: 2014/11/21 Közzététel: 2014/11/22	
		Hatályos: 2014/11/21 ...	
9/124.	9/124.	Építészeti levelezés	
		Befizetés kelte: 2014/11/21 Közzététel: 2014/11/22	
		Hatályos: 2014/11/21 ...	
9/123.	9/123.	Örökös, ékezet-nagykereskedelm	
		Befizetés kelte: 2012/05/21 Közzététel: 2012/05/07	
		Hatályos: 2012/05/21 ...	
9/122.	9/122.	Biztonsági rendszer szoftver	
		Befizetés kelte: 2012/05/21 Közzététel: 2012/05/07	
		Hatályos: 2012/05/21 ...	
9/121.	9/121.	Saját tulajdonú, bérlet ingóval történő üzemeltetés	
		Befizetés kelte: 2012/05/21 Közzététel: 2012/05/07	
		Hatályos: 2012/05/21 ...	
9/120.	9/120.	Hálózati kábel	
		Befizetés kelte: 2012/05/21 Közzététel: 2012/05/07	
		Hatályos: 2012/05/21 ...	
9/119.	9/119.	Ellenőrző vendéglátás	
		Befizetés kelte: 2012/05/21 Közzététel: 2012/05/07	
		Hatályos: 2012/05/21 ...	
9/118.	9/118.	Műszaki kábelkereskedelm	
		Befizetés kelte: 2012/05/21 Közzététel: 2012/05/07	
		Hatályos: 2012/05/21 ...	
9/117.	9/117.	Víznyelvény, fűtés, légkondicionálás	
		Befizetés kelte: 2012/05/21 Közzététel: 2012/05/07	
		Hatályos: 2012/05/21 ...	
9/116.	9/116.	Taxi-kábelkereskedelm	
		Befizetés kelte: 2012/05/21 Közzététel: 2012/05/07	
		Hatályos: 2012/05/21 ...	
9/115.	9/115.	Hálózati kábelkereskedelm	
		Befizetés kelte: 2012/05/21 Közzététel: 2012/05/07	
		Hatályos: 2012/05/21 ...	
9/114.	9/114.	Internetes számla	
		Befizetés kelte: 2012/05/21 Közzététel: 2012/05/07	
		Hatályos: 2012/05/21 ...	

Összesen	3 000 000 Ft
----------	--------------

Beküldés kelte: 2008/01/24 Közzététel: 2008/02/21

Hatályos: 2008/01/24 ...

13. A képviselőre jogosult(ak) adatai  
 13/4. Hujas István (an.: Molnár Zsuzsanna)  
 Születési ideje: 1962/11/19  
 4031 Debrecen, Derék utca 238. 1. em. 2.  
 Adóazonosító jel: 8350202122  
 A képviselői módja: önálló  
 A képviselőre jogosult tisztsége: ügyvezető (vezető tisztségviselő)  
 Jogviszony kezdete: 2011/11/22  
 A változás időpontja: 2013/01/25  
 Beküldés kelte: 2013/01/31 Közzététel: 2013/03/21  
 Hatályos: 2013/01/25 ...
16. A jogelőd cég(ek) adatai  
 16/1. CREPIDO Építőipari és Szolgáltató Korlátolt Felelősségű Társaság /KIVÁLÁS/  
 Cégjegyzékszám: 09-09-007029  
 Adószám: 11850682-2-09  
 Beküldés kelte: 2006/09/16 Közzététel: 2006/10/12  
 Hatályos: 2006/09/16 ...
20. A cég statisztikai számjele  
 20/3. 13798039-8810-113-09.  
 Beküldés kelte: 2008/01/28 Közzététel: 2008/02/21  
 Hatályos: 2008/01/28 ...
21. A cég adószáma  
 21/2. Adószám: 13798039-2-09  
 Községi adószám: HU13798039.  
 Adószám afűzés: érvényes adószám  
 Státusz kezdete: 2006/09/16  
 A változás időpontja: 2009/02/23  
 Beküldés kelte: 2011/12/14 Közzététel: 2011/12/29  
 Hatályos: 2009/02/23 ...
32. A cég pénzforgalmi jelzőszáma  
 32/1. 6000084-10062959-00000000  
 A számla megnyitásának dátuma: 2006/08/24.  
 A pénzforgalmi jelzőszámot a Hajdú Takarékszövetkezet (4025 Debrecen, Bethlen utca 6-8) kezeli.  
 Cégjegyzékszám: 09-02-000644  
 Beküldés kelte: 2006/12/11 Közzététel: 2007/01/04  
 Hatályos: 2006/12/11 ...
- 32/2. 61200261-11068367-00000000  
 A számla megnyitásának dátuma: 2014/04/22.  
 A pénzforgalmi jelzőszámot a Polgári Bank Zrt. Debreceni Fiók (4026 Debrecen, Péterfia utca 4.) kezeli.  
 Cégjegyzékszám: 09-10-000511  
 Beküldés kelte: 2014/04/25 Közzététel: 2014/05/08  
 Hatályos: 2014/04/25 ...
49. A cég cégjegyzékszámai  
 49/1. Cégjegyzékszám: 09-09-012850  
 Vezetve a Debreceni Törvényszék Cégbírósága nyilvántartásában.  
 Beküldés kelte: 2006/09/16 Közzététel: 2006/10/12

HITELESÍTÉS  
 AZ UTOLSÓ OLDALON

*[Handwritten signature]*

2015.07.01

https://www.szerkezes.hu/Adat/Adatok

Közjegyző Könyvtár  
Fülső dr. Gál Edina

32016/11/1818/2015. ügyszám alatt lajtosítom, hogy ez a hat oldalból álló Céginformációs  
melyet Szöke Katalin 4024 Debrecen, Liszt Ferenc utca 7. 2/7. szám alatt lakos kérelmére  
adtam ki - mindenképpen meggyezik a MICROSEC Számítástechnikai Fejlesztő Kft. háza  
szolgáltatás honlapján szereplő, Igazságügyi Minisztérium Céginformációs és az Elektronikus  
Céginformációs Szolgálatától általam a mai napon lekérdezett Cg. 09-09-012850  
Céginformációs Szolgálati adataival.  
Kelt Debrecenben, 2015. (ketted) év július hónap 01. (első) napján.



DR. SZILAS BRIGITTA KÖZJEGYZŐ  
4024 DEBRECEN, CSAPÓ U. 4./20.  
Tel: 52/424-249.

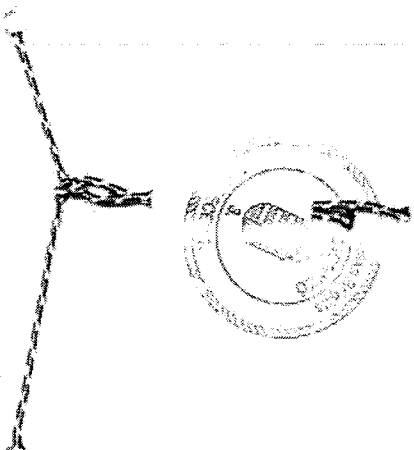

Az IM Céginformációs Szolgálat hivatalosan igazolja, hogy ezen hadmérny adatal az illetékes céginformációs jogerős  
végzésen alapulnak. A cégnyilvános el nem bíralt módosítás nincs folyamatban.  
Készült 2015/07/01 12:03:45. A szolgáltatást adó a kibocsátás időpontjában meggyezzenek a cégnyilvános rendszer  
adattal.  
Mikrosec Céginformációs szolgálat

II. Céginformációs függő adatok

- 1. A tag(ok) adatai: Szöke Katalin (an. Mohár Zoltánmal)
- 1/B. Szöke Katalin ideje: 1994/08/28
- 4024 Debrecen, Liszt Ferenc utca 7-9. 2. em. 7. A tagági jogviszony kezdete: 2006/08/30
- A változás időpontja: 2013/01/25
- Bejegyzés költ: 2013/01/31 Kézbesítés: 2013/03/21
- Helyes: 2013/01/25 ...

Helyes: 2006/08/15 ...



BUDAPEST FŐVÁROS VIII. KERÜLET  
JÓZSEFVÁROSI ÖNKORMÁNYZAT JEGYZŐJE

Ügyiratszám (ÉTDR azonosító): 201500011730  
Iratazonosító: IR-600332740/2015  
Birtalószám: 08-224/15/2015  
Ügyintéző: Zsuga Norbert  
Elérhetőség: +3614592593, [zsgan@josefvaros.hu](mailto:zsgan@josefvaros.hu)

08-

**Tárgy:** a Bp. VIII., Horváth Mihály tér 7. (Hock János u. 2. sz.), 35544 hrsz. alatti plébánia épület felújításának, korszerűsítésének tetőér felé történő bővítésének építési engedélyezési eljárása -- építési engedély

## HATÁROZAT

Szent József Római Katolikus Plébánia (1082 Budapest, Horváth Mihály tér 7., képviselő: Michels Antal) mint építendő részére, Mester István Mihály meghatalmazotti által előterjeszteti kérelemre, a Budapest VIII., Horváth Mihály tér 7. sz. (Hock János u. 2. sz.), 35544 hrsz. alatti - A VIII. ker. Szent József Egyházközség tulajdonában lévő - ingatlanon, a plébánia épületének három ítemben tervezett felújítására, korszerűsítésére, tetőér felé történő bővítésére - Németh Tamás (É 01-3013) és Mester István (É01-4794) építész tervezők által készített építész műszaki dokumentáció szerint -

az építési engedélyt megadom.

Egyúttal az alábbi személyfelvonó (5260635-0 terv szerint):

- 1./ Fajta: személyfelvonó;
- 2./ Teherbírás:  $Q = 675 \text{ kg} / 9 \text{ fő}$ ;
- 3./ Névleges sebesség:  $v = 1 \text{ m/s}$ ;
- 4./ Emelőmagasság:  $H = 14,17 \text{ m}$ ;
- 5./ Állomások száma:  $N_0 = 5 \text{ db}$ ;
- 6./ Vezetetheység: mindenki által vezethető;
- 7./ Vezérlés: beépítve nyomógombos +BRI;
- 8./ Motor teljesítmény:  $P = 4,6 \text{ kW}$ ;
- 9./ Meghajtás: hajtótárcsás;

- létesítésére az engedélyt megadom.

A tervezett munkálatok az alábbi ítemezésben valósulnak meg:

Ítétem:

- teljes szuterén szint felújítása, beépítve átakasztás,
- köztérrelti akadálymentes rámpa kialakítása,
- lift állícszék és szuterén szintű akna kialakítása

1082 Budapest, Baross u. 63-67. ☎ 459-2100  
[www.josefvaros.hu](http://www.josefvaros.hu)

1801

1

ELEKTRONIKUSAN HITELESÍTVE  
ZÁRADÉKOLVA - ÉTDR

ELEKTRONIKUSAN HITELESÍTVE  
ZÁRADÉKOLVA - ÉTDR





- A munkák során Budapest Főváros VIII. Kerület Józsefvárosi Önkormányzat módosított, a *zaj és rezgésvédelem helyi szabályozásáról szóló 28/2003. (V. 14.) sz. Ök. rendelete* előírásait maradéktalanul be kell tartani.
- A kivitelezés során a 45/2004 (VII.26.) BM-KvVM sz. együttes rendelet előírásait be kell tartani.
- A munkavédelmi, balesetvédelmi és tűzvédelmi szabványokban és szabályzatokban foglaltakat a kivitelezés során maradéktalanul be kell tartani.
- A kivitelezési munka időtartama alatt az építéssel érintett környezetet folyamatosan tisztán kell tartani, a keletkezett építési törmelék elszállításáról folyamatosan gondoskodni kell.
- Ha a munkavégzéshez közterület használata szükséges, azt csak közterület-használati engedély birtokában, annak érvényességi ideje és területi hatálya erejéig szabad igénybe venni.
- A munkálatok során keletkező hulladékok kezelését a használatbavételi eljárás során a Pest Megyei Körmányhivatal Környezetvédelmi és Természetvédelmi Főosztály felé igazolni kell.
- Az építési munka befejezését követően, az építmény rendeltetésszerű és biztonságos használatra alkalmassá válásakor – a tényleges használatbavétel előtt – hatóságomnál használatbavételi engedélyt kell kérni, a kérelem benyújtásakor hatályos jogszabályok szerint. A tényleges használat csak a használatbavételi engedély jogerőssé válását követően kezdhető meg.

**Településképi vélemény:**

Budapest Főváros VIII. ker. Józsefvárosi Önkormányzat polgármestere felhatalmazásából a mb. főépítész 26-66/2015 iktató számon az alábbi településképi véleményt alakította ki:

**„TELEPÜLÉSKÉPI VÉLEMÉNY**

*Budapest Főváros VIII. ker. Józsefvárosi Önkormányzat polgármestere felhatalmazásából a helyi településképi véleményezési hatáskörömben eljárva*

*Szent József Római Katolikus plébánia bejelentő szervezet kérelmére 2015. február 17-én indult településképi véleményezési eljárásban, a Horváth Mihály tér 7. sz. alatti (35544 hrsz.) Szent József plébánia akadálymentesítésének, energetikai korszerűsítésének és belső átalakításának tervdokumentációját átvizsgáltam, és a fenti megjelölt tervet az alábbi kikötéssel engedélyezésre javaslom.*

*A korlát és a homlokzati hőszigetelés megoldása a terven még nem teljesen kiforrott, az épület arányrendszerének megőrzése érdekében pontosítása szükséges. A kivüli terveket a főépítésznek véleményezésre be kell mutatni. A rámpa kialakítása nem szabályos, az építési engedélyezésnél a műszaki megfelelést igazolni kell.*

*A településképi vélemény ellen önálló jogorvoslatnak nincs helye, az csak az építésügyi hatósági ügyben hozott döntés keretében vitatható.”*

**Szakhatósági előírások:**

Fővárosi Katasztrófavédelmi Igazgatóság Közép-pesti Katasztrófavédelmi Kirendeltség (35150/3216-1 /2015.ált.; IR-000277059/2015) szakhatósági állásfoglalása:

„Szakhatósági állásfoglalás

*A Budapest Főváros VIII. kerület Józsefvárosi Önkormányzat Jegyzője (1082 Bp., Baross u. 63-*

67.) megkeresése alapján a Szent József Római Katolikus Plébánia (1082 Budapest, Horváth Mihály tér 7.) kérelmére a Bp., VIII. kerület, Hock János utca 2. sz. (hrsz.: 35544) alatti ingatlanon meglévő plébánia épület felújításának, korszerűsítésének építési engedélyének megadásához tűzvédelmi szempontból az alábbi

*feltételekkel járulok hozzá:*

1. A kivitelezés során olyan építési célu anyagok, késztermékek és berendezések építhetőek amelyek külön jogszabályban meghatározott megfelelésig igazolással rendelkeznek.
2. Az épület kiürítési útvonalain a vonatkozó szabványban foglalt követelményeknek megfelelő menekülési útvány jelzőrendszerrel kell a biztonsági világítás mellett létesíteni. A biztonsági világítás megfelelését a használatbavételkor fénytechnikai mérési jegyzőkönyvvel kell igazolni.
3. Minden szellőzőrendszert úgy kell kialakítani, hogy a füst és a tűz áterjedését ne tegye lehetővé az egyes szintek, rendeltetési egységek között.
4. A homlokzati tűzterjedési határértéket valamennyi homlokzat esetében biztosítani kell, a tervezett kialakítást a tűzvédelmi szakhatósággal a kivitelezés megkezdése előtt igazolt módon egyeztetni kell.
5. A hő- és füstelvezető, füstmentesítő rendszer kialakítása feleljen meg a vonatkozó előírásoknak, a tényleges műszaki megoldásokat a tűzvédelmi szakhatósággal a kivett tervek készítése előtt igazolt módon egyeztetni kell.

6. A tervezett tűzjelző berendezés létesítését, illetve használatbavételt az I. fokú tűzvédelmi hatósággal engedélyeztetni kell.

7. A használatbavételi eljárásig be kell szerezni az épület tűzvédelem (külső oltóvíz inhezálás) biztosításának megfeleléséről szóló Fővárosi Vízüvek által kiadott közmű nyilatkozatot.

A szakhatósági állásfoglalás ellen önálló fellebbezésnek helye nincs, az eljáró hatóság határozata, ennek hiányában az eljárást megszüntető végzése elleni fellebbezésben támadható meg."

Budapest Főváros Kormányhivatala VI. kerületi Hivatala Népegészségügyi Osztály BP-06R/024/4374-2/2015 (IR-000290084/2015) sz. szakhatósági állásfoglalása:

*„Szakhatósági állásfoglalás*

A Szent József Római Katolikus Plébánia Budapest VIII. kerület, Hock János u. 2. sz., 35544 hrsz. alatti plébánia épület felújításának, korszerűsítésének építési engedélyéhez a benyújtott tervdokumentáció alapján közegészségügyi szempontból az alábbi kikötésekkel járulok hozzá:

1. A használatbavétel feltétele negatív vízvizsgálati eredmény biztosítása.
2. A helyiségek /különös tekintettel a zárt területek/ hatásos szellőzési, fűtési és megvilágítási lehetőségét biztosítani kell.
3. A gépi szellőztető rendszereket megépítésük után be kell szabályozni és mérésekkel kell igazolni a légnyomviszonyokat, légcserét, tényezőket, nyomásviszonyokat. A légtechnikai bemérés, beszabályozási jegyzőkönyvet használatbavételkor be kell mutatni.

Ezen szakhatósági állásfoglalás ellen önálló jogorvoslatnak helye nincs, az a határozat, illetve az eljárást megszüntető végzés elleni jogorvoslati keretében támadható meg.

Budapest Főváros Kormányhivatala Műszaki Engedélyezési és Fogyasztóvédelmi Főosztály,  
Műszaki Biztonsági Osztály (BPS/003/01740-004/2015.; IR-000258344/2015) szakhatósági állásfoglalása:

„A T. cím fenti iktatószámom benyújtott megkeresésére a következő

előzetes szakhatósági állásfoglalást adom.

A Budapest VIII. kerület, Hoók János utca 2. szám, 35544 helyrajzi szám alatt megépülő plébánia épület felújítására, korszerűsítésére, akadálymentesítésére, új felvonó berendezés létesítésére vonatkozó építési engedély megadásához műszaki biztonsági szempontból az alábbi kikötésekkel

#### hozzájárulok.

Kikötések:

1. Hatóságomat a létesítmény használatbavételi engedélyezési eljárásába szakhatósággként be kell vonni.
2. A berendezés használatbavételi dokumentációjához csatolni kell egy nyilvántartott szervezeti által kiállított alkalmassági tanúsítványt, vagy a végellenőrzési jegyzőkönyv alapján kiállított megfelelőségi nyilatkozatot.
3. A használatbavételi dokumentációhoz csatolni kell a berendezés karbantartására kötött érvényes karbantartási-, javítási szerződés másolatát.

Felhívom a figyelmét: A létesítmény használatba vételkor a vonatkozó jogszabályok és szabványok előírásain kívül a 320/2010. (XII. 27.) Korm. rendeletben előírt műszaki biztonsági engedélyezési és vizsgálati eljárások lefolytatását kell Hatóságomtól kérelmezni!

As elkészült létesítményt használatba venni csak az engedélyező hatósághoz benyújtott kérelem alapján megszerzett használatbavételi engedély birtokában lehet. A nyilvántartott szervezet által kiállított alkalmassági nyilatkozat keltétől számított 60 napon belül a tulajdonos (vagy meghatalmazottja) köteles a használatbavétel engedélyezését az előírt mellékletekkel az építési engedélyt kiadó hatóságtól írásban kérelmezni. A használatbavételi engedélyezési eljárásban Hatóságom szakhatósággként részt vesz. A berendezés a használatbavételi eljárás lezárásáig ideiglenes jelleggel használható.

Az engedélyezési záradékkal ellátott tervtől eltérni csak előzetes engedélyem alapján szabad.

A kikötések 2. pontjában szereplő alkalmassági tanúsítvány, vagy vizsgálati jegyzőkönyv alapján kiállított megfelelőségi nyilatkozat helyettesíti az első évi éves fővizsgálatot.

Döntésem ellen fellebbezésnek helye nincs, az csak az érdemi döntésben támadható meg.

Felhívom az építető figyelmét, hogy a kivitelezési tevékenység az építőipari kivitelezési tevékenységről szóló 191/2009. (IX.15.) sz. Kormányrendelet maradéktalan betartásával végezhető.

Az építési engedély a határozat jogerőssé és végrehajthatóvá válásának napjától három évig érvényes, ezt követően érvényét veszti, kivéve, ha az építési tevékenységet ez alatt (az építési napló megnyitásával igazoltan) megkezdték és az építés megkezdésétől számított öt éven belül az építmény

használatbavételi engedély megadására vagy használatbavétel tudomásulvételére alkalmassá válik; vagy az engedély hatályát az építészeti hatóság meghosszabbította.

Tájékoztatom építetőt, hogy a tervdokumentációban megjelölt ütemekre külön-külön ütemenként is lehet használatbavételi engedélyt kérelmezni.

Határozatom ellen a kézbesítéstől számított 15 napon belül a Budapest Főváros Kormányhivatal Építészeti Főosztályának vezetőjéhez lehet fellebbezni. A fellebbezést 30.000,- Ft illetékbellyel ellátva hatóságomnál kell benyújtani.

Az ügyfél a fellebbezését indokolni köteles, a fellebbezésnek a megtámadott döntéssel tartalmilag összefüggőnek kell lennie, és a fellebbezésben csak a döntésből közvetlenül adódó jog- vagy érdeksérelemre lehet hivatkozni.

## INDOKOLÁS

A Szent József Római Katolikus Plébánia (1082 Budapest, Horváth Mihály tér 7., képviselő: Michels Antal) mint építető meghatalmazásából Mester István Mihály, a Budapest VIII., Horváth Mihály tér 7. sz. (Hock János u. 2. sz.), 35544 hrsz. alatti plébánia épület három ütemben tervezett felújítására, korszerűsítésére, tetőtér felé történő bővítésére vonatkozó építési engedély ügyében nyújtott be kérelmet hatóságomhoz.

Az engedélyezési eljárás 2015.03.04.napján indult.

Megállapítottam, hogy a kérelem melléklete hiányos, ezért a Ket. 37.§ (3) bekezdés alapján, a az építészeti és építésfelügyeleti hatósági eljárásokról és ellenőrzésekről, valamint az építésügyi hatósági szolgáltatásról szóló 312/2012. (XI. 8.) Korm. rendelet 11.§ szerint, 08-2245/2015. sz. végzésemben építetőt hiánypótlásra szólítottam fel.

Hiánypótlási felszólításomra, az utolsó pótolni dokumentum (közútközelelői hozzájárulás) 2015. június 29-én érkezett hatóságomhoz.

312/2012. (XI. 8.) Korm. rendelet 6. melléklete szerint, az eljárásba bevonandó szakhatóságokat (Fővárosi Katasztrófavédelmi Igazgatóság Közép-pesti Katasztrófavédelmi Kirendeltség, Budapest Főváros Kormányhivatala VI. kerületi Hivatala Népegészségügyi Osztály, Budapest Főváros Kormányhivatala Műszaki Engedélyezési és Fogyasztóvédelmi Főosztály, Műszaki Biztonsági Osztály) megkérdeztem, állásfoglalásukat a rendelkezés részben részletezettek szerint alkották ki.

A 2015. március 19-én tartott helyszíni szemle során megállapítottam, hogy a meglévő állapot megfelel a benyújtott dokumentációban foglaltaknak. Engedély köteles építési munkát nem végeztek.

A kérelmet a benyújtás napján hatályos jogszabályok és előírások alapján bíráltam el. Időpontja alapján az előterjesztés az alábbi jogszabályok hatálya alatt történt:

- a közigazgatási hatósági eljárás és szolgáltatás általános szabályairól szóló módosított 2004. évi CXL. törvény (Ket.)
- az épített környezet alakításáról és védelméről szóló többször módosított 1997. évi LXXVIII. törvény (Étv.)
- az országos településrendezési és építési követelményekről szóló többször módosított 235/1997 (XII.20.) Kormányrendelet (OTÉK)

- az építésügyi és az építésfelügyeleti hatóságok kijelöléséről és működési feltételeiről szóló 343/2006. (XII.23.) Korm. rendelet
- az építésügyi és építésfelügyeleti hatósági eljárásokról és ellenőrzésekről, valamint az építésügyi hatósági szolgáltatásról szóló 312/2012. (XI. 8.) Korm. rendelet
- az építőipari kivitelezési tevékenységről szóló 191/2009 (IX.15.) Kormányrendelet
- többször módosított 66/2007. (XII.12.) helyi önk. rendelettel jóváhagyott Józsefvárosi Kerületi Építési Szabályzat (továbbiakban: JÓKÉSZ)
- 5/2013. (II.10.) helyi önk. rendelet az építésügyi összefüggő egyes helyi önkormányzati hatósági eljárások részletes szabályairól
- a felvonókról, mozgólépcsőkről és mozgójárdákról szóló 146/2014. (V. 5.) Kormányrendelet

Az építésügyi engedély iránti kérelem elbírálása során a Ket. hatálya alatt folytatott eljárásban megállapítottam, hogy:

- A tervezett munkálatok és az alkalmazott építészeti-műszaki megoldás megfelel az Étv. 31. § (2)-(5) bekezdésében előírt követelményeknek, az általános érvényű szakmai és a jogszabályokban meghatározott követelményeknek, az egyes építményekre, területekre védettséget elegendő jogszabályoknak és az építési tevékenységre vonatkozó, az építésügyi hatósági eljárást megelőzően folytatott más hatósági eljárásokban meghatározott követelményeknek, valamint az építészeti minőség- és értékvédelem jogszabályban meghatározott szempontjainak,
- Az átalakítás nem okoz a környezetben olyan káros hatást, amely a terület rendelkezésének megfelelő és jogszabályban meghatározott mértéket meghaladná, az állékonyságot, az életet és egészséget, a köz- és vagyonbiztonságot veszélyeztetné,
- A tervezőként megjelölt személy (ideértve a társtervezőt, szakági tervezőt is) jogosult a kérelemben megjelölt építési tevékenységgel kapcsolatos építészeti-műszaki tervezésre,
- A kérelmező az előírt mellékleteket csatolta, a dokumentáció megfelel az építésügyi és építésfelügyeleti hatósági eljárásokról és ellenőrzésekről, valamint az építésügyi hatósági szolgáltatásról 312/2012. (XI.08.) Korm. rendelet 17. §-ban foglaltaknak valamint a 8. mellékletnek,
- A kérelmező az illetékről szóló 1990. évi XCIII. törvény 5.§ e) pontja alapján illetékmentességben részesül.
- Az előzetes hatósági eljárásban tisztázott szakhatósági követelmények és az érdekeltektől szakhatóság hozzájárulásában foglalt eseti előírások betarthatók.
- Építész benyújtotta a Budapest Főváros VIII. ker. Józsefvárosi Önkormányzat Vagyongazdálkodási és Pénzügyi Bizottságának döntését, miszerint a bizottság hozzájárul a bővítésből eredő 1 db gépjármű elhelyezési kötelezettség tartós bérleti szerződéssel történő teljesítéséhez.
- Kérelmező benyújtotta a 08-452/3/2015 sz. közútközelítői hozzájárulást.
- Az épületbe tervezett – a rendelkezés részben részletezett - felvonóra vonatkozóan benyújtott tervdokumentáció megfelel a hatályos műszaki és jogi előírásoknak, arra építési engedély adható. A felvonó engedélyezési dokumentációjával egy időben benyújtásra kerül a tervező 146/2014. (V. 5.) Korm.rendelet 6. melléklet szerinti nyilatkozata.

A 312/2012. (XI.08.) sz. Korm. rend. 14.§ (1) bek.b) pontja, a 314/2012. (XI.08.) sz. Korm. rendelet 21.§ (2) bek. illetve a Budapest Főváros VIII. ker. Józsefvárosi Önkormányzat Képviselő-testületének 5/2013. (II.10.) sz. önkormányzati rendelet 3.§ b) pontja alapján az építési engedélyezési eljárást településképi véleményezési eljárás zárta meg. Az eljárásban a mh. főépítész 26-66/2015. számú településképi véleményében az építési engedély megadásához a rendelkező részben idézett kikötésekkel járult hozzá, melyet az alábbiakkal indokolt:

#### „INDOKOLÁS

Szent József Római Katolikus plébánia 26-66/2015. számú kérelmében településképi véleményt kért hatóságomtól, a Szent József plébánia akadálymentesítésének, energetikai korszerűsítésének és belső átalakításának tervére vonatkozóan.

A mellékelt tervdokumentációt és annak mellékleteit átvizsgálva megállapítottam, hogy megfelel a településfejlesztési koncepcióról, az integrált településfejlesztési stratégiáról és a településrendezési eszközökről, valamint egyes településrendezési sajátos jogintézményekről szóló 314/2012. (XI. 8.) Korm. rendelet 22.§ (3) bekezdésében valamint a Budapest VIII. kerület Józsefváros Önkormányzat Képviselő-testületének az építésüggyel összefüggő egyes helyi önkormányzati hatósági eljárások részletes szabályairól szóló 5/2013. (II. 10.) önkormányzati rendelet 5.§-ában foglaltaknak.

A véleményezési eljárás során bekeretem a helyi tervtanács véleményét. A mellékelt tervdokumentációt és annak mellékleteit a tervtanács véleményezte, mely vélemény a mellékletben megtalálható.

A véleményezési eljárás során vizsgáltam továbbá

- a) a telepítés (a környezetbe illeszkedés, a beépítés vagy az építészeti jellegzetesség és látvány, a helyi jelleg védelme) településképi való illesztését, a helyi építészeti érték védelmének érvényre juttatását, azokra gyakorolt hatását,
- b) a településrendezési eszközöknek való megfelelést, a rólátás és kilátás követelményeinek való megfelelést,
- c) az épület homlokzatának és tetőzetének kialakítási módját,
- d) a közterület mentén az épület kialakításának módját és feltételeit,
- e) az épümeny takarítatlanul maradó és közterületről közvetlenül látható határfelületeinek kialakítási módját és feltételeit, valamint
- f) közterületen folytatott építési tevékenység végezte esetén a közterület burkolatának, műtárgyainak, közműjainak, növényzetének, továbbá a díszvilágító és hirdető-berendezések kialakítását.

A tervezett építési tevékenység a Józsefvárosi Kerületi Építési Szabályzatáról szóló 66/2007. (XII. 12.) számú rendelettel (JOKÉSZ) nem ellenületes. A tervtanács véleményre alapozva és a tervdokumentációt átvizsgálva a rendelkező rész szerinti - kikötéssel - engedélyezésre javasoltam.

A rendelkező részben foglaltaknak megfelelő településképi véleményemet az épített környezeti alakításáról és védelméről szóló 1997. évi LXXVIII. törvény 30/C. § (1) pontja alapján tettem.

A fellebbezési jogról rendelkező a településfejlesztési koncepcióról, az integrált településfejlesztési stratégiáról és a településrendezési eszközökről, valamint egyes településrendezési sajátos jogintézményekről szóló 314/2012. (XI. 8.) Korm. rendelet a 22. § (8) bekezdése szerinti."

Fővárosi Katasztrófavédelmi Igazgatóság Közép-pesti Katasztrófavédelmi Kirendeltség  
(35150/3216-1/2015.é.h.; IR-000277059/2015) szakhatósági állásfoglalásban az építési engedély  
megadásához feltétellel járult hozzá, melyet az alábbiakkal indokolt:

**„Indokolás**

A Szent József Római Katolikus Plébánia kérelmére indult, a Bp., VIII. kerület, Hock János utca 2. sz. (hrsz.: 35544) alatti ingatlanon meglévő plébánia épület felújításának, korszerűsítésének építési engedélyezési ügyben a Budapest Főváros VIII. kerület Józsefvárosi Önkormányzat Jegyzője, mint engedélyező hatóság megkereszte a Fővárosi Katasztrófavédelmi Igazgatóság Közép-pesti Katasztrófavédelmi Kirendeltség, mint első fokú tűzvédelmi szakhatóságot szakhatósági állásfoglalás kiadása céljából.

Az ÉTDR-ben csatolt iratok, nyilatkozatok alapján az építési engedély megadásához hozzájárultam a fenti feltételekkel.

A feltételeket az alábbi jogszabályi rendelkezések alapján állapítottam meg:

1. A rendeletiészterű és tűzvédelmi szempontból biztonságos használatra való alkalmasság megállapítása, továbbá a tűzvédelmi követelmények érvényesítése érdekében, az 1996. évi XXXI. tv. 21. §-ában foglaltak alapján szükséges az igazolások bemutatása.
2. Az Országos Tűzvédelmi Szabályzatról szóló 28/2011. (IX.6.) BM rendelet (továbbiakban OTSZ) 396. § (1), (3) és (4) bekezdésében foglaltak alapján.
3. Az OTSZ 379. § (1) bekezdésében foglaltak alapján.
4. Az OTSZ 360. § (1) bekezdés, valamint 364 §-ban foglaltak alapján.
5. Az OTSZ 505. § (2-3) bekezdéseiben foglaltak alapján.
6. Az OTSZ 136. § (3) bekezdésében foglaltak alapján.
7. A mértékadó társzakkasz terület figyelembevételével meghatározott tűzoltóvíz biztosításának érdekében, az OTSZ 438. §. 442 § alapján.

Döntésem a fenti jogszabályi rendelkezések alapján hoztam.

Szakhatósági állásfoglalásom a közigazgatási hatósági eljárás és szolgáltatás általános szabályairól szóló 2004. évi CXL. törvény (továbbiakban: Ké.) 44. § (1) bekezdésén alapul. Hatáskörömet az építésügyi és építésfelügyeleti hatósági eljárásokról és ellenőrzésekről, valamint az építésügyi hatósági szolgáltatásról szóló 312/2012. (XII.8.) Korm. rendelet 12. § (1) bekezdése, a tűzvédelmi hatósági feladatokat ellátó szervezetekről, a tűzvédelmi bírságokról és a tűzvédelemmel foglalkozók kötelező élet- és balesetbiztosításáról szóló 259/2011. (XII.7.) Korm. rendelet 3. § (1) bekezdése, illetékességemet a katasztrófavédelmi kirendeltségek illetékességi területéről szóló 43/2011. (XI.30.) BM rendelet 1. §-a, valamint ugyanazon rendelet 1. melléklete határozza meg.

Az önálló fellebbezés lehetőségét a Ké. 44. § (9) bekezdése alapján zártam ki.”

Budapest Főváros Kormányhivatala VI. kerületi Hivatala Népegészségügyi Osztály  
06R024/4374-2/2015 (IR-000290084/2015) sz. szakhatósági állásfoglalásban az építési  
engedély megadásához kikötésekkel járult hozzá, melyet az alábbiakkal indokolt:

**„Indokolás**

A Szent József Római Katolikus Plébánia építető által a Budapest VIII. kerület, Hock János u. 2. sz., 35544 hrsz. alatti plébánia épület felújításának, korszerűsítésének építési engedélyezési ügyében a Budapest Főváros VIII. Kerület Józsefvárosi Önkormányzat Jegyzője szakhatóságként kereste meg hatóságomat.

Szakhatósági állásfoglalásomat a higiénés és egészségvédelmi, az ivóvíz minőségi, a települési szilárd és folyékony hulladékkal kapcsolatos közegészségügyi, járványügyi vonatkozású követelmények figyelembevételével, az országos településrendezési és építési követelményekről szóló 253/1997. (XII.



20.) Korm. rendeletben, a nemdohányzók védelméről és a dohánytermékek fogyasztásának, forgalmazásának egyes szabályairól szóló 1999. évi XLII. törvényben és a kémiai biztonságról szóló 2000. évi XXV. törvényben foglaltakra tekintettel a közigazgatási hatósági eljárás és szolgáltatás általános szabályairól szóló 2004. évi CXL. törvény (a továbbiakban: Ket.) 44. §-a alapján adtam meg.

Az önálló jogorvoslati lehetőséget a Ket. 44. § (9) bekezdése zárja ki.

Hatáskörömet az építésügyi és építésfelügyeleti hatósági eljárásokról és ellenőrzésekről, valamint az építésügyi hatósági szolgáltatásról szóló 312/2012. (XI. 8.) Korm. rendelet 12. §-a és 6. sz. melléklete, az Állami Népegészségügyi és Tisztiorvosi Szolgálatról, a népegészségügyi szakigazgatási feladatok ellátásáról, valamint a gyógyszerészeti államigazgatási szerv kijelöléséről szóló 323/2010. (XII. 27.) Korm. rendelet (a továbbiakban: R.) 19. § (1) bekezdése, illetékességemet az R. 3. sz. melléklet 1. pontja állapítja meg."

Budapest Főváros Kormányhivatala Műszaki Engedélyezési és Fogyasztóvédelmi Főosztály, Műszaki Biztonsági Osztály (BPS/003/01740-004/2015.; IR-000258344/2015) szakhatósági állásfoglalásban az építési engedély megadásához kikötésekkel járult hozzá, melyet az alábbiakkal indokolt:

#### „INDOKOLÁS

A benyújtott iratok, dokumentumok, mellékletek alapján megállapítottam, hogy a szakhatósági hozzájárulás a rendelkező részben tett kikötésekkel megadható. Kikötéseimet az alábbiakkal indokolom.

A 2. pontot a 146/2014. (V. 3.) Korm. rendelet (a továbbiakban: Fmr.) 4. § (2) bekezdése alapján, valamint a műszaki biztonsági követelmények teljesülése végeti írtam elő, figyelembe véve, hogy a használatbavételi engedély kérelemmel együtt be kell nyújtani a Fmr. 3. melléklete szerinti adatlapot, mely tartalmazza a berendezés Magyar Kereskedelmi Engedélyezési Hivatal által adott azonosító számát.

A 3. pontot a Fmr. 2. melléklet II. pontja alapján írtam elő.

A figyelemfelhívás 2. pontját a Fmr. 4. § (2) pontja és a 3. § (1) bekezdése szerint tettem.

Hatóságomat a 321/2010. (XII. 27.) Korm. rendelet jelöli ki műszaki biztonsági hatóságként, mely 1. § (3) bekezdés a) pontja az alábbiak szerint rendelkezik.

„(3) A műszaki biztonsági hatóság a (2) bekezdés szerinti létesítmények, berendezések, valamint az (1) bekezdés szerinti szervezetek vonatkozásában:

a) engedélyezési és hatósági ellenőrzési jogkört gyakorol, a villamos berendezésekre vonatkozó szakhatósági állásfoglalását és az építésügyi hatósági hatáskörébe tartozó sajátos építményfajták használatbavételi engedélyét megalapozó villamos biztonságtechnikai ellenőrzést folytat le a külön jogszabályban meghatározott igazgatási szolgáltatási díj ellenében.”

A 312/2012. (IX. 8.) Korm. rendelet 5. mellékletének IV. 2. pontja az alábbiakban határozza meg a használatbavételi szakhatósági állásfoglalás iránti kérelem mellékleteit.

2. A használatbavételi és a fennmaradási engedélyezési eljárás esetén

2.1. Az építmény, létesítmény, villamos berendezés helyének meghatározása [n/m, helyrajzi szám, egyéb azonosító (üzem, csarnok, stb.)].

2.2. A beépített összes villamos berendezés teljesítménye [kVA] és a névleges villamos feszültségszint [V].

2.3. A közcélú villamos hálózat és a villamos felhasználói berendezés csatlakozási pontja.

2.4. A villámvédelmi és érintésvédelmi dokumentáció másolata.

2.5. A műszaki-biztonsági hatósági felügyelet alá tartozó berendezések alengedélyeinek száma.

2.6. Nyilatkozat az építetőről a nem megvalósított berendezésekről (más berendezések beépítéséről).

Állásfoglalásomat a 312/2012. (IX. 8.) Korm. rendelet alapján adom ki.

Állásfoglalásomat a 320/2010. (XII. 27.) Korm. rendelet 2. § (2) bekezdése, 12. § (2) bekezdés a) pontja, 1. sz. melléklete, a 321/2010. (XII. 27.) Korm. rendelet 1. § (2) bekezdés l) pontja, valamint 312/2012. (IX. 8.) Korm. rendelet 6. sz. mellékletének 18. pontja alapján adom ki.

Állásfoglalásom ellen a 2004. évi CXL. tv. 44. § (9) bekezdése alapján jogorvoslatnak nincs helye, az a határozat, illetve az eljárást megszüntető végzés elleni jogorvoslat keretében támadható meg.

Az eljárásban az ügyéli kört a 312/2012. (XI.08.) sz. Korm. rend. 20.§ valamint a Ket. 15.§ alapján állapítottam meg.

A fentiek alapján, az épített környezet alakításáról és védelméről szóló 1997. évi LXXVIII. törvény és a 312/2012. (XI.08.) Korm. rendelet 18-19.§ értelmében és a tervdokumentációban előírtak alapján a rendelkező részben foglaltak szerint határoztam.

Határozatomat a 2004. évi CXL. törvény – a közigazgatási hatósági eljárás és szolgáltatás általános szabályairól – 71-74. §-ának betartásával hoztam meg, szakhatóságok bevonásával (44-45. §.), helyszíni szemle lefolytatásával (56. §. (1) bek.).

Illetékességemet, ill. hatáskörömet a közigazgatási hatósági eljárás és szolgáltatás általános szabályairól szóló 2004. évi CXL. tv. (Ket.) 19§. (1.) és a 21.§. (1.) bek. b.) pontja, valamint az építésügyi és az építésfelügyeleti hatóságok képzéséről és működési feltételeiről szóló 343/2006.(XII.23.)Korm. rendelet 1.§. (1) pontja állapította meg.

A fellebbezés lehetőségét a törvény 98-102. §-a szerint biztosítottam.

Az illeték értékét az 1990. évi XCIII. törvény XV. melléklet III. pontja határozza meg.

Eljárási költséget, a króti illetéket felül nem állapítottam meg.

## TÁJÉKOZTATÁS

Felhívom építető figyelmét, hogy építési tevékenységet csak a jogerős és végrehajtható építési engedély és az ahhoz tartozó – engedélyezési záradékkal ellátott – építésügyi-műszaki dokumentáció alapján, az engedély hatályának időtartama alatt, továbbá a saját felelősségére és veszélyére végezhet.

Az engedély az építési munkával kapcsolatos polgári jogi igényt nem dönti el, és nem mentesít az építési munka végzésével kapcsolatban esetleg szükséges más hatósági engedélyek megszerzésének kötelezettsége alól.

Felhívom építető figyelmét, hogy a megvalósult építmény csak a használatba vételi engedély kiadását követően használható.

Az építési engedélyt az építető jogutódja csak akkor használhatja fel, ha a jogutódot hatóságomnak előzetesen bejelentette.

Felhívom az építető figyelmét, hogy a kivitelezési tevékenység az építőipari kivitelezési tevékenységről szóló 191/2009. (IX.15.) sz. Korm. rendelet meradéktalan betartásával végezhető.

Az építésügyi hatósági engedély nem mentesít, az egyéb jogszabályokban előírt engedélyek, hozzájárulások megszerzésének kötelezettsége alól.

A jogerős és végrehajtható építési engedélyről és a hozzá tartozó engedélyezési záradékkal ellátott építészeti-műszaki dokumentációban foglaltaktól a kivételzés során eltérni csak az építésügyi hatóság újabb előzetes engedélyével, módosított építési engedéllyel lehet, kivéve, ha

- az eltérés építési engedélyhez kötött, a jogszabályi előírásoknak megfelel, és nem változtatja meg az építmény tömegét, befoglaló méreteit, magasságát, alaprajzi kontúrját; helyét, telepítési paramétereit, és a telek beépítési paramétereit; tartószerkezetének rendszerét; – helyi építésügyi örökségvédelem alatt álló épület esetén – településképet meghatározó homlokzati elemét,
- az eltérés építési engedélyhez kötött, a jogszabályoknak megfelel és az építmény teherviselési tulajdonságait, képességet érinti, de az építési naplóval igazoltan az építmény teherviselési tulajdonságai továbbra is megfelelnek, vagy
- az eltérés tartalma önmagában nem építési engedélyhez kötött építési tevékenység.

Az építetőnek az engedély érvényességi idejének lejártá előtérjesztett kérelmére az építési engedély érvénye egyszer, egy évvel meghosszabbítható, amennyiben:

- az építési tevékenységet még nem kezdték meg és az engedélyezett építési tevékenységre vonatkozó, az engedély megadásakor hatályos jogszabályok nem változtak meg, vagy megváltoztak, de a jogszabályváltozás az engedélyezett tevékenységet nem érinti, vagy ha érinti, akkor a jogszabályváltozásból eredő újabb követelmények – kivéve, ha azok tartalma építési engedélyhez kötött építési tevékenységet érint – az engedély féltételeként előírva teljesíthetők; illetve
- megkezdett építési tevékenység esetén akkor is meghosszabbítja, ha az építési tevékenységre vonatkozó, az engedély megadásakor hatályos jogszabályok időközben megváltoztak, feltéve, ha az engedélyezett építési tevékenység legalább szerkezet kész, vagy azt meghaladó állapotban van, az elkészült építmény, építményrész, az elvégzett építési tevékenység szabályos, és az engedélyezési és kiviteli tervek legfeljebb tíz éven belül készültek.

Az építésügyi hatóság az építési engedély hatályát meghosszabbítja akkor is, ha az építési tevékenységet az engedély hatályán belül megkezdték, az építményre, építményrészre, építési tevékenységre használatbavételi engedély még nem adható vagy a használatbavétel még nem vehető tudomásul, de

- a fennmaradó építési tevékenység építésügyi hatósági engedélyhez nem kötött – függetlenül attól, hogy az engedély megadásakor hatályos építésügyi jogszabályok vagy kötelező hatósági előírások megváltoztak-e –,
- a fennmaradó építési tevékenység építésügyi hatósági engedélyhez kötött, és az engedély megadásakor hatályos szabályok vagy kötelező hatósági előírások változása az építésügyi hatósági engedély tartalmát nem érinti.

Felhívom az ügyfél figyelmét, hogy az engedélyezés tárgyát képező építészeti – műszaki dokumentációba az ÉTDR felületén ([www.etdr.gov.hu](http://www.etdr.gov.hu)) tekinthet be. Amennyiben elektronikus iratbetelelési joggal kíván élni, azt hatóságomnál kérelmezheti írásban vagy személyesen ügyfélfogadási időben.

Budapest, 2015. 07. 07.

Az elektronikus dokumentációban fogvatlanítást  
 megengedjük (10/2015. (VII. 10.) Korm. R. 10. §)

Danócs-Rimán Edina  
 Jegyző

nevében és megbízásából:

Bedő Károl  
 rodavezető

távollétében kisdányozó:

Révay József  
 rodavezető-helyettes

Értesítlek:

ÜGYFELKENT		
<i>Tulajdonos/Építető</i>		
1.	Szent József Római Katolikus Plébánia – képviselő: Mihály Antal	1082 Budapest, Horváth Mihály tér 7.
<i>meghatározott</i>		
2.	Mester István Mihály	ÉTDR
<i>a szomszédos 35542 hrsz. ingatlan tulajdonosa</i>		
3.	Pródnok KR., mint a Hock János u. 4-6. társasház közös képviselője	1395 Budapest, Pf.: 416
<i>a szomszédos 35529 hrsz. ingatlan tulajdonosa</i>		
4.	Budapesti Fővárosi Önkormányzat	1052 Budapest, Városház u. 9-11.
<i>Tájékozódás ut</i>		
<i>tervező</i>		
5.	Kirru Studio Kft.	1123 Budapest, A Botán utca 11.
<i>szakhatóságok</i>		
6.	Fővárosi Katasztrófavédelmi Igazgatóság Közép- pesti Katasztrófavédelmi Kirendeltség	ÉTDR
7.	Budapest Főváros Kormányhivatala VI. kerületi Hivatala Népegészségügyi Osztály	ÉTDR
8.	Budapest Főváros Kormányhivatala Műszaki Engedélyezési és Fogyasztóvédelmi Főosztály, Műszaki Biztonsági Osztály	ÉTDR
9.	Józsefváros Polgármestere	ÉTDR
<i>közvetítők</i>		
10.	FOKÉFUSZ Kft	1399 Budapest Pf. 641.
11.	Fővárosi Vízmű Rt	1325 Budapest Pf. 355.
12.	Fővárosi Gázszolgáltató Rt	1425 Budapest Pf. 30.
13.	Fővárosi Csatornázási Művek Rt.	1426 Budapest 72. Pf. 114.
14.	Budapest Elektromos Művek Nyrt.	1132 Budapest Váci út 72-74.
<i>egyéb</i>		
15.	Bartár	

*[Handwritten mark]*

Dr. Kovacs Gabriella  
közjegyzőhelyettes



Alulírott közjegyzőhelyettes 32015/H/205/2013. érvényben álló tanúskönyv, hogy: \_\_\_\_\_ napján, anyja neve: \_\_\_\_\_ szám alatti lakos, magyar állampolgár, aki személyazonosságát és lakóhelyét az elektronikus úton ellenőrizve, érvényes száma \_\_\_\_\_ számú lakcímet igazoló hatósági igazolvánnyal, gazdálkásával és a \_\_\_\_\_ személyazonosságát igazoló hatósági igazolvánnyal, önálló aláírási jogosultságot pedig az általam a mai napon elektronikus úton ellenőrzött Céglvonalal igazolta, a fenti aláírási címpeldányt előttem a mai napon, saját kezűleg írta alá.

A személyazonosság ellenőrzésével érintett ügyfél tudomásul vette a közjegyzőhelyettes tájékoztatását a személyazonosságának és lakóhelyének elektronikus úton történő ellenőrzéséről, az ellenőrzés céljáról, módjáról és tartalmáról, a közjegyzői közreműködés megtagadásának következményéről, és a közjegyzőknel az 1991. évi XLII. törvény (a továbbiakban: Ktv.) 122. § (2)-(10) bekezdésében megjelölt befizetési kötelezettségről. Valamint az ellenőrzés során megismert adatok kezeléséről.

Kelt Debrecenben, 2013. október-húsvétkor április 16. napján.

Dr. Szabó Antal közjegyző  
4024 Debrecen, Bányavárosi utca 20/A.  
Adószám: 47473803-1-29  
Telefon: 06-52-503-907  
Fax: 06-52-456-233



*[Handwritten signature]*  
Hajjas István

A VITABAU Építőipari és Szolgáltató Korlátolt Felelősségű Társaság (4030 Debrecen, Rígó utca 76. szám) cégjegyzésére Hajjas István (születési hely és idő: \_\_\_\_\_, anyja születési neve: \_\_\_\_\_) ajtó alatti lakos, ügyvezető önállóan jogosult akként, hogy a cég kézzel vagy géppel írt, előírt, előnyomott vagy nyomtatott neve fölé saját névaláírásával látja el az íratokat az alábbi módon:

Aláírási címpeldány

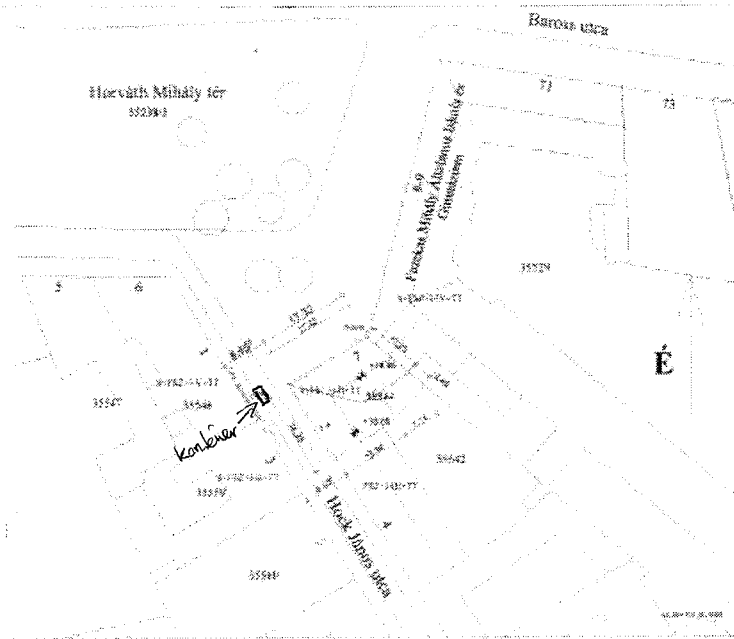

Készítette: <b>ÁRSZÓVAGYONI          PÉRHANSA</b>	Logó: 	Művelet megnevezése: <b>NYELV JÓZSEF PÉRHANSA ANADALMENTESÍTÉSE,          ÁRNYÉKUTAT KÖRNYÉKREHÉTESE ÉS PÉLDÓ ÁTALAKÍTÁSA</b>	Helységneve: <b>Helységneve</b>	Művelet 2015. évi módosítás
Cím: Hódmezővárosi NTR Horváth Mihály tér 7.	Tervezési feladat megnevezése: Építési engedélyeztetés	Részlet: NTR terület, Horváth Mihály tér 7. k. sz. 35544	Építési engedélyeztetés terv díja	Összesen: 1.400,- Állomány: 1.125,- Művelet: 271,0

Budapest Főváros VIII. kerület Józsefvárosi Önkormányzat Polgármesteri Hivatala  
Vagyongazdálkodási és Üzemeltetési Osztály  
1082 Budapest  
Baross utca 63-67.

### K É R E L E M

a Józsefvárosi Önkormányzat tulajdonában lévő közterület használatához

*Kérjük a nyomtatványt olvasás előtt, nyomtatott példával kitölteni!*

#### Gazdasági társaságok, egyéni cég, társadalmi és egyéb szervezetek esetében:

Kérelmező neve: *Közgazdasági és Elektronikus Köszolgáltatások Központi Hivatala*  
telefon: (1) 550-1730

Kapcsolattartó ügyintéző neve: *Czuth Zoltán*, telefon: 30-372-4077

Székhely: irsz.: *10194* helység: *Budapest* (u., tér): *Balázs Béla utca* szám: *35*

Cégjegyzék szám/ Nyilvántartási szám: *PIR törzsszáma: 721473*

Bankszámlaszám: *10023002 01451935 00000000*

Adószáma: *15721475 - 2-43*

#### Egyéni vállalkozás esetében:

Kérelmező neve: ..... telefon: .....

Lakcíme: irsz.: ..... helység: ..... (u., tér): ..... szám: .....

Vállalkozó nyilvántartási száma: .....

Adószáma: ..... - ..... - .....

Bankszámlaszám: ..... - ..... - .....

#### Magánszemélyek esetében:

Kérelmező neve: ..... telefon: .....

Lakcíme: irsz.: ..... helység: ..... (u., tér): ..... szám: .....

Születési helye: ..... ideje: ..... év ..... hó ..... nap, anyja neve: .....

**Megjegyzés:** Fenti adatok közlése a közterület-használati kérelemek sűrűsítéséhez, a közterület-használatok ellenőrzéséhez szükséges. Az adatokat a Polgármesteri Hivatal és a Józsefvárosi Közterület-felügyelet kezeli. Jelen tájékoztató a 2011. évi CXII. törvény alapján.

Közterület-használat ideje: 2011. év 11. hó 01. naptól - 2011. év 12. hó 31. napig

(Több időpont, helyszín esetén kérünk listát mellékelni!)

Közterület-használat célja: *vész áramellátás biztosítása*

Közterület nagysága: .....8... m<sup>2</sup>/db

Közterület helye: Budapest, VIII. kerület... Szeszgyár u. 4. melletti parkoló, amely a Csobánó utcáról közelíthető meg, helyrajzi száma: 35928/1

Egyéb ( LEVELEZÉSI CÍM, amennyiben a fenti adatoktól eltér, stb.): mellékletek száma: 8

A kérelmező tudomásul veszi, hogy

- > a kérelem benyújtása nem jogosítja fel a közterület használatára,
- > a 18/2013. (IV. 24.) önkormányzati rendelet 17. § (1) bekezdése szerint a közterület használatáért közterület-használati díjat köteles fizetni,
- > a közterületen kizárólag a 710/2009. (IX. 29.) Kormányrendelet 12. § (1) bekezdése alapján a rendelet 5. mellékletében meghatározott termékek árusíthatók.

Budapest, 2011. év 11. hó ..... nap.

Információk közlésére:  
*[Signature]*  
KÉRELMEZŐ NYILVÁNOS





21.8 NOV 21 / 58 08.

126207



16-725/2015  
Boros Gábor  
21.8 NOV 21 Ad e. (de az a...)

**Közigazgatási és Elektronikus Közszolgáltatások Központi Hivatala**

*Informatikai Közfoglalkoztatási Főosztály*

Iktatószám: 66/1198-1/2015

Ügyintéző:

Kuskó István

Telefonszám:

299-1079/2420

Tárgy:

közterület-használati  
hosszabbítási kérelem

Budapest Főváros VIII. kerület Józsefvárosi Önkormányzat

Danada-Rírnán Edina

Jegyző

1082 Budapest, Baross u. 63-67. Józsefvárosi Önkormányzat Fenntartási Főosztály

*Dr. Hercei*

Tisztelt Jegyző Asszony!

2015 NOV 27	16-725/2
Boros Gábor	

A 320/2014. (XII. 13.) Korm. rendelet értelmében a Nemzeti Munkaügyi Hivatal 2014. december 31-én jogutód nélkül megszűnt, mely megszűnéssel együtt számos informatikai szolgáltatási (üzemeltetési, és fejlesztési) feladatot, rendszert adott át a KEK KH részére.

Az átadott feladatok között szerepel a korábbi NMH Budapest VIII. kerület Szeszgyár utca 4. szám alatti központi szervertermének üzemeltetése is. Ebben a szerverteremben fut az országos foglalkoztatási/közfoglalkoztatási adatbázis, a kapcsolódó pénzügyi rendszer, felnőttképzési rendszer, valamint több, a BM, az NGM és az NFM feladatvégzését támogató informatikai rendszer.

Az átadás-átvételi folyamat során megállapítottuk, hogy a központi szerverpark üzembiztos működtetése az adott helyszínen nem megoldható, mivel a stabil áramellátáshoz szükséges vészüzemi áramfejlesztő nem építhető be.

A 2015. június 1-én a Budapest Főváros VIII. kerület Józsefvárosi Önkormányzat Városgazdálkodási és Pénzügyi Bizottsága által kibocsátott hozzájárulás közterület-használati ideje 2015. október 31-én lejárt.

A KEKKH szervertermének elköltöztetése előkészítés alatt tart. A költöztetés befejezésének határideje: 2015. december 31. Ezen időpontig a Szeszgyár utcai objektumban kell az informatikai központot magas rendelkezésre állás mellett üzemeltetni. Az átmeneti megoldásként működő, az áramszünetek idején automatikusan elinduló vészüzemi dieszel motoros áramfejlesztő berendezést – az épület tulajdonságai miatt – csak közterületen volt lehetséges elhelyezni.

Kérem Jegyző Asszony szíves közreműködését, hogy a mellékelt dokumentumok alapján, a csatolt közterület-használati hosszabbítási kérelmünk minél hamarabb kedvező elbírálásban részesüljön.

Előre is köszönöm szíves segítségét.

Budapest, 2015. 10. 31.

Köszönettel:

**Csuth Zoltán**  
főosztályvezető

Informatikai Közfoglalkoztatási Főosztály

Készült: 2 példányban

Kapják: Címzett

Irattár



H-1089 Budapest, Szeszgyár u. 4. • Telefon: +36(1) 299-1075/2400 • Fax: +36(1) 299 1071

e-mail: [ikf.foov@kekhh.gov.hu](mailto:ikf.foov@kekhh.gov.hu)

### Műszaki leírás

A KEKKH Budapest VIII. ker. Szeszgyár utca 4. szám alatti informatikai szerverközpontjának vész áramforrással történő ellátására

A címben jelölt objektumban, a KEKKH üzemeltetésében működik több a foglalkoztatáshoz, közfoglalkoztatáshoz, felnőttképzéshez kapcsolódó, közfeladatok ellátását biztosító, országos felhasználással rendelkező informatikai rendszer. A korábbi vizsgálatok, valamint az épület sajátosságai alapján, az előforduló elektromos szolgáltatói üzemzavarok áthidalása céljából telepítendő Dieseli áramfejlesztő nem került beépítésre. A KEKKH a szerverterem elköltöztetése mellett döntött, de annak előkészítése és végrehajtása több hónapot vesz igénybe. Ezen időszak alatt, az országos szolgáltatások folyamatos biztosítása érdekében egy ideiglenes, konténeres kivitelű áramfejlesztő telepített a KEKKH, az alábbi módon:

A Szeszgyár utca 4. számú épület (Hrsz. 35928/2) Csobánc utcai oldalára, a 35928/1 hrsz-ú, parkolónak kialakított, de parkolásra nem használt közterületre egy zajszigetelt, konténerbe szerelt, hangszigetelt Dieseli áramfejlesztő került elhelyezésre a 2015. június 1-én a Budapest Főváros VIII. kerület Józsefvárosi Önkormányzat Városgazdálkodási és Pénzügyi Bizottsága által kibocsátott közterület-használati hozzájárulás alapján.

Típusa: Martin Power MP170 I Canopy – 90 LWA (65dB at 7m)

Az épületnek ezen parkoló felé eső földszinti ablakán keresztül került bekötésre a generátor. A kábelezés a járdá fölött, kb. 2,5 m magasságban került átvezetésre, elkerülve a botlásveszélyt. Mivel a telepített generátor anyagi biztonsága csak megfelelő őrzéssel garantálható, ezt egy őrkonténer elhelyezésével és 24 órás előerős felügyelettel került megoldásra. (az őrzemélyzet, a szintén 24 órás porta szolgálattal ellátott Szeszgyár utca 4. alatti telephelyünk infrastruktúráját használhatja szükség esetén)

A tervezett kivitelzéshez csatolt dokumentumok:

- |                   |   |
|-------------------|---|
| 1. sz. melléklet: | jelen műszaki leírás                                  |
| 2. sz. melléklet: | jegyzőkönyvi kivonat                                  |
| 3. sz. melléklet: | mobil aggregátor elhelyezési terv - áttekinthető ábra |
| 4. sz. melléklet: | mobil aggregátor elhelyezési terv - méretezett ábra   |
| 5. sz. melléklet: | mobil aggregátor elhelyezésének képe                  |
| 6. sz. melléklet: | elhelyezni kívánt áramfejlesztő műszaki adatlap       |
| 7. sz. melléklet: | KEKKH Alapító Okirat                                  |

Csuth Zoltán  
Informatikai Közfelhasználási Főosztály



Mobil aggregátor elhelyezési terv - áttekintő ábra

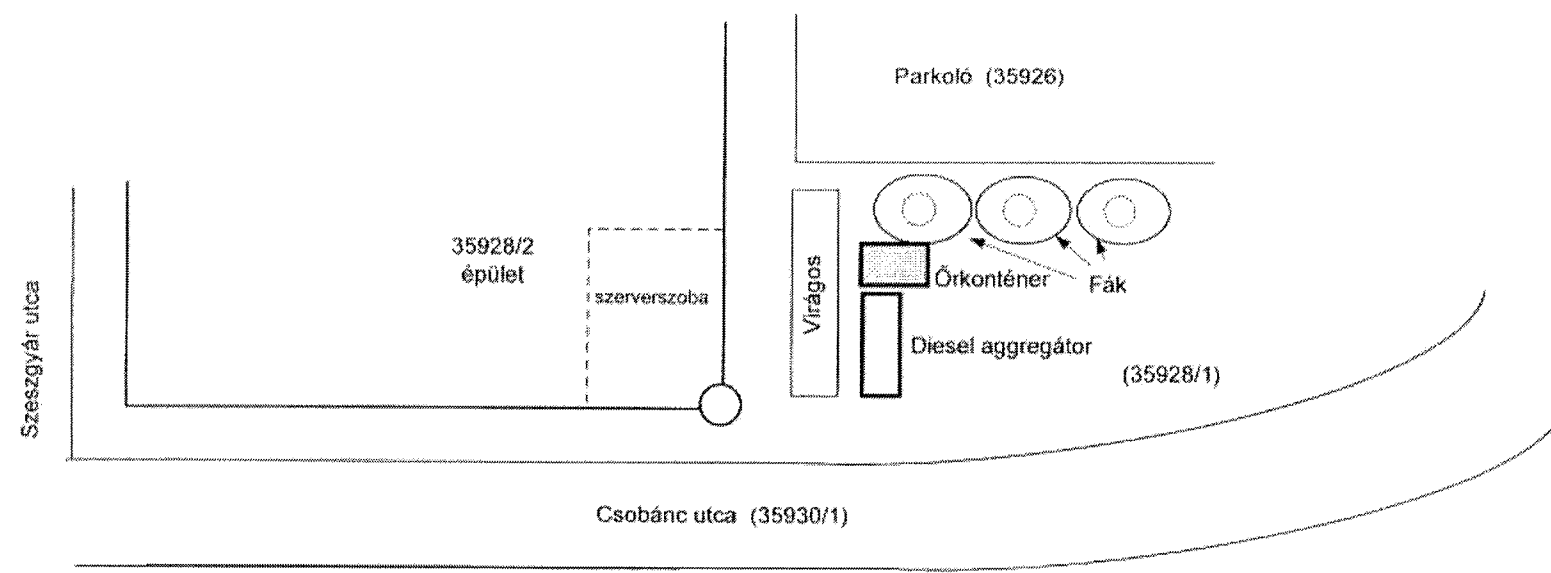

Csuth Zoltán  
Információs Központokért Felelős

Mobil aggregátor elhelyezési terv - méretezett ábra

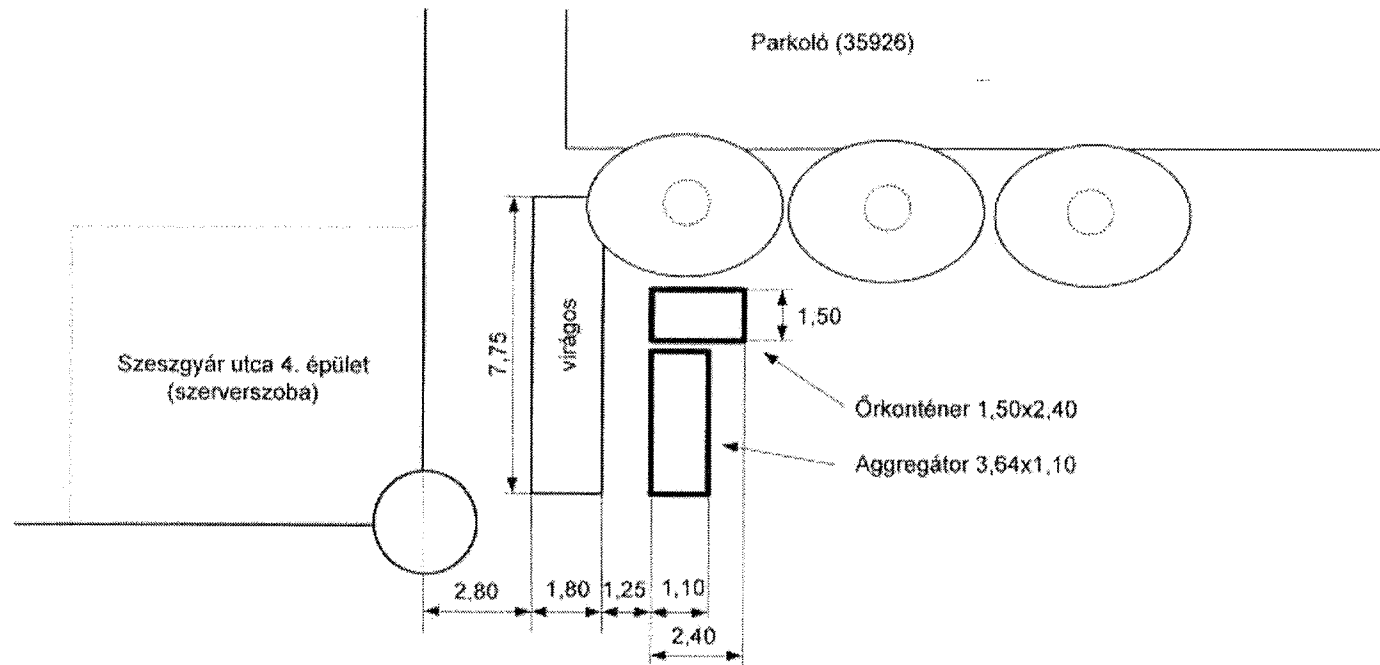

Czuth Zoltán  
Információs Központ  
Kommunikációs Főosztály

*Handwritten signature*

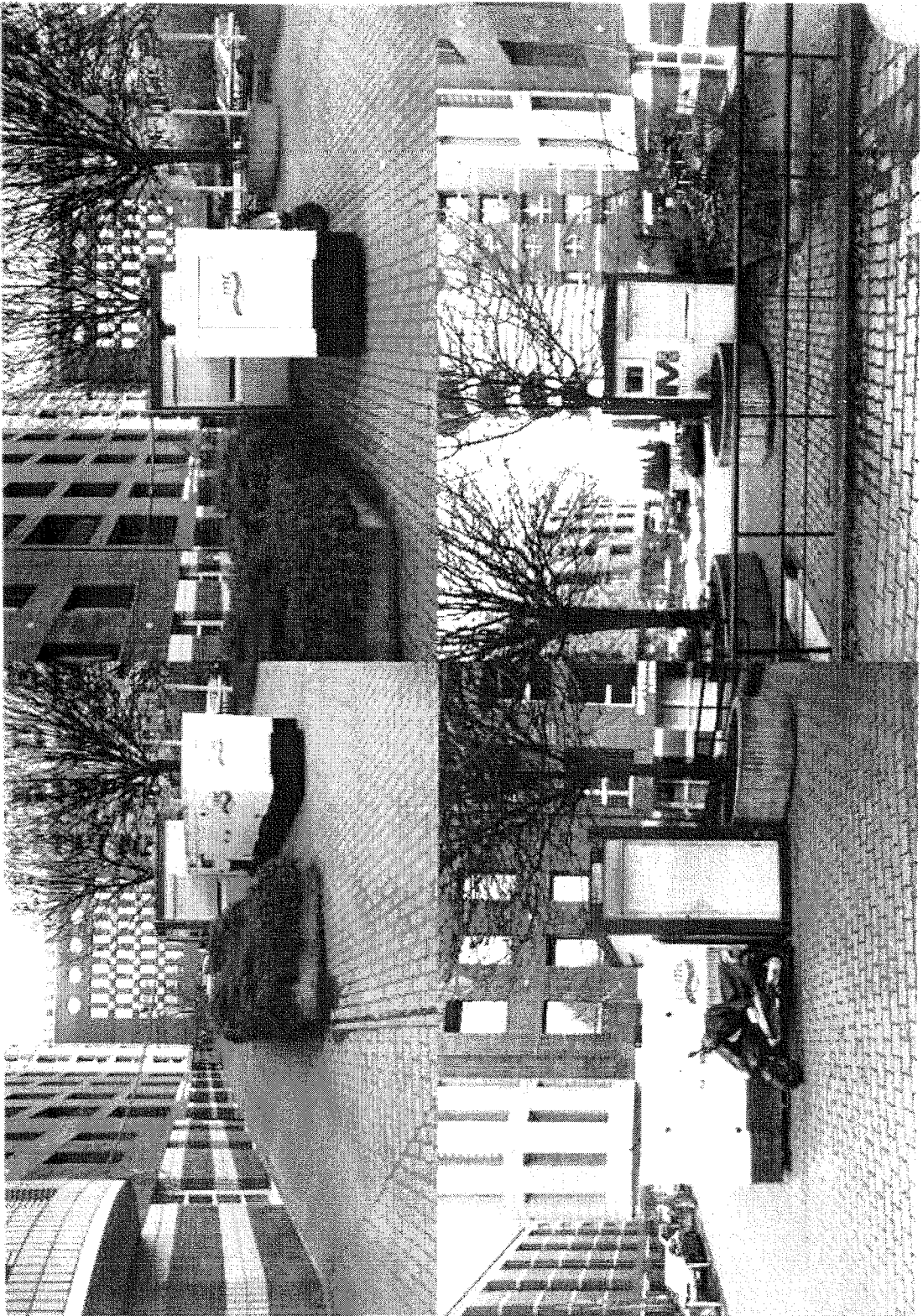

*Handwritten signature or mark.*



www. TTS-martin.sk

**MARTIN POWER**  
**MP 170 I**  
BASE GENSET

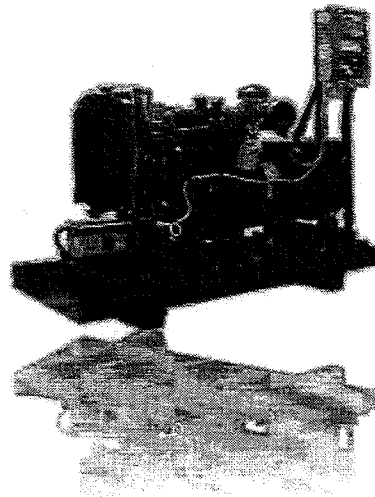

Output Ratings	
Prime power - PRP	170 kVA / 136 kW
Standby power - ESP	187 kVA / 150 kW
Current	245 A
Voltage	400 V / 230 V
Frequency	50 Hz

**Prime power**

These ratings are applicable for supplying continuous electrical power. There is no limitation to the hours of operation and the model can supply 10% overload power for 1 hour in 5 hours

**Standby power**

These ratings are applicable for supplying continuous electrical power (at variable load) in the event of a utility power failure. No overload is permitted on these ratings. In this rating max 500 hours per year is allowed with maximum continuous work for 500 hours

Basic informations	
Engine brand	FPT - Fiat / Iveco
Engine model	NS7 TM4
Alternator brand	MECC ALTE
Alternator model	ECO 3B - 15N/4
Consumption at PRP	35 l
Speed	1500 min / 1
Control panel current	250 A
Standard fuel tank capacity	300 l

Dimensions and weights	
Length (L)	2600 mm
Width (W)	950 mm
Height (H)	1638 mm
Height with CP* (HCP)	1800 mm
Weight	1402 kg

\* Control panel

Available additions	
Control panel	MP Manual
	MP Automatic
	MP Parallel
	MP ATS
Canopy	55 LWA (70dB/7m)
	90 LWA (65dB/7m)
Container	20'
Exhaust silencer DN 200	Industrial - 20 dB
	Residential - 30dB

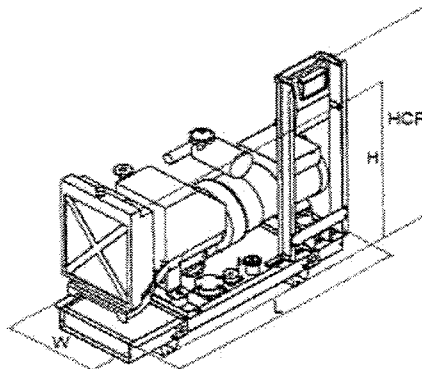

TTS-Martin s.r.o.  
02640 Priborova 543, Slovakia  
Tel: +421/43/ 42 94 488



*Handwritten signature*



MARTIN POWER

**MP 170 I**  
BASE GENSET

Genset details	
Consumption at PRP	35 l
Consumption at 75 % of PRP	23 l
Consumption at 50 % of PRP	17 l
Consumption at 25 % of PRP	10 l
Battery voltage	12 V
Battery	110 Ah

Standard scope of supply	
<b>Engine</b>	
	4 stroke diesel engine
	Engine harness
	Radiator with fan
	Air filter
	Intercooler
	Turbocharger (for turbocharged engines)
	Charging alternator
	Oil cooler
	Oil filter
	Fuel filter
	Fuel supply pump
	Oil draining valve
	Starter
<b>Alternator</b>	
	Self regulation system
	Self excitation system
	Synchronous
	Single bearing
	Protection IP 23
	Automatic voltage regulator
	Brushless
	Flexible connection disk + housing
<b>Base frame</b>	
	Steel base frame
	Flexible antivibration mounting
	Integrated fuel tank
	Fuel level sensor
	Fuel filling cap with ventilation
<b>Starting accumulator</b>	
	Flexible exhaust connection with flange
	Counter flange, sealing, set of connection material
	Operation and maintenance manual

Engine details	
Prime power - PRP	149 kW
Standby power - ESP	165 kW
Intake	turbocharged with intercooler
Speed governor	mechanical
Cylinders	6L
Displacement	672 cm <sup>3</sup>
Air requirements for intake	10,5 m <sup>3</sup> /min
Air requirements for cooling	180 m <sup>3</sup> /min
Max. back pressure at intake	5 kPa
Thermic power - cooling	105 kW
Thermic power - irradiated	18 kW
Exhaust gas flow	32 m <sup>3</sup> /min
Max. back pressure at exhaust	5 kPa
Max. exhaust temperature	570 °C
Performance class	G 2
Specific fuel consumption	206 g/kWh
Engine oil volume	17 l
Coolant volume	26 l

Available options	
Retention bath	
Increased fuel tank	500 l
Protection IP 23	
Protection IP 45	
Electronic speed governor	
Permanent magnet generator	
Bearing temperature sensor PT100	
Stator winding temperature sensor PT100	
Alternative alternator brand	SINCR0
Alternative alternator model	SK 250 M5
Alternative alternator brand	MARELLI
Alternative alternator model	MIB 250 MPA
Alternative alternator brand	
Alternative alternator model	







MARTIN POWER

### MP 170 I BASE GENSET

Canopy - 95 LWA (70 dB at 7 m)	
Side and back doors with lockers	
Side and/or back air inlet with jalousies	
Top air outlet	
Red (RAL3000) + Black (RAL5005) color of canopy	
Length (L)	3525 mm
Width (W)	1335 mm
Height (H)	1905 mm
Height with standard silencer (H <sub>1</sub> )	limič v kapote
Height with resid. silencer(H <sub>R</sub> )	limič v kapote
Weight	2020 kg

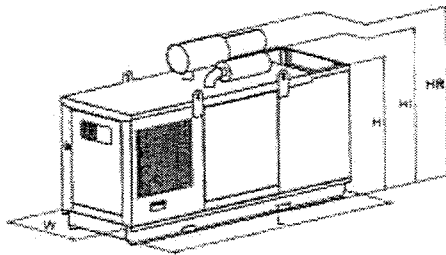
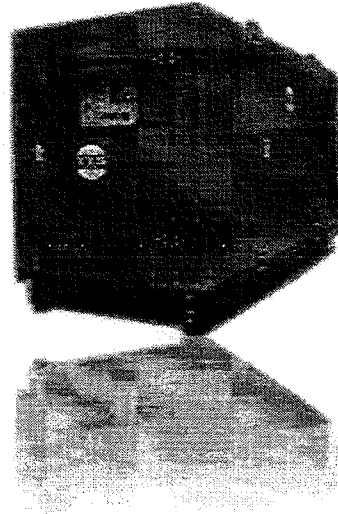

Canopy - 90 LWA (65 dB at 7 m)	
Side and back doors with lockers	
Side and/or back air inlet with jalousies	
Top / side air outlet	
Red (RAL3000) + Black (RAL5005) color of canopy	
Retention bath	
Exhaust silencer inside of canopy	
Length (L)	3650 mm
Width (W)	1100 mm
Height (H)	1900 mm
Weight	2081 kg

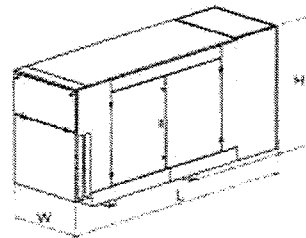
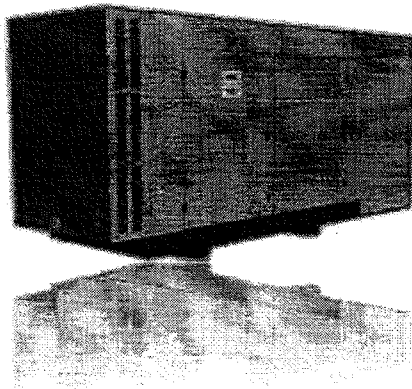

- All pictures are for informational purposes only  
- We reserve the right to change the specification without notice

TTS-Martin s.r.o.  
03842 Příboře 343, Dvůrka  
Tel.: +421/431 42 94 466



Okiratszám: BM/11189-5/2014.

## A KÖZIGAZGATÁSI ÉS ELEKTRONIKUS KÖZSZOLGÁLTATÁSOK KÖZPONTI HIVATALA

### ALAPÍTÓ OKIRATA (a módosításokkal egységes szerkezetben)

Az államháztartásról szóló 2011. évi CXCV. törvény 8. § (4)-(7) bekezdése alapján a Közigazgatási és Elektronikus Közszolgáltatások Központi Hivatala Alapító Okiratát egységes szerkezetben a következők szerint adom ki:

1. A költségvetési szerv elnevezése

Közigazgatási és Elektronikus Közszolgáltatások Központi Hivatala

Rövidített neve: KEKKH

Idegen nyelvű neve:

Central Office for Administrative and Electronic Public Services (angol nyelven)

Zentralamt für Verwaltung und elektronische öffentliche Dienstleistungen (német nyelven)

L' Office central des services publics, administratifs et électroniques (francia nyelven)

2. A költségvetési szerv székhelye

székhely: 1094 Budapest, Balázs Béla u. 35.

Postacím: 1476 Budapest, Pf.: 281.

3. A költségvetési szerv telephelyei:

a) 1097 Budapest, Vaskapu u. 30/A. Postacíme: 1476 Bp. Pf. 380.; Hrsz.: 37967.

b) 1097 Budapest, Vaskapu u. 30/B. Postacíme: 1476 Bp. Pf. 279.; Hrsz.: 37967.

c) 1106 Budapest, Táma u. 1-3. Postacíme: 1475. Bp. Pf. 312. és 1475 Bp. Pf. 367.; Hrsz.: 40991/13.

d) 1133 Budapest, Visegrádi u. 110-112. Postacíme: 1553 Bp. Pf. 78.; Hrsz.: 25772.

e) 1148 Budapest, Róna u. 54-56. Postacíme: 1476 Bp. Pf. 281.; Hrsz.: 31951/4.

f) 1086 Budapest, Szeszgyár u. 4. Postacíme 1476 Bp. Pf. 281.

4. A költségvetési szerv alapító szervének megnevezése és az alapítás dátuma

Alapító: Kormány 1055 Budapest, Kossuth Lajos tér 1-3.

Alapítás dátuma: 1993. január 1.

5. A költségvetési szerv működéséről rendelkező jogszabály megjelölése: a Közigazgatási és Elektronikus Közszolgáltatások Központi Hivatala létrehozásáról, feladatairól és hatásköréről szóló 276/2006. (XII. 23.) Korm. rendelet (a továbbiakban: Rendelet).

6. A költségvetési szerv irányító szerve

6.1. A Kormány tagjainak feladat- és hatásköréről szóló 152/2014 (VI. 6.) Korm. rendelet értelmében 2014. június 6-tól az irányítói jogkört a belügyminiszter (a továbbiakban: Miniszter) gyakorolja.

Székhely: 1051 Budapest, József Attila u. 2-4.

6.2. Az egyes ügycsoportok tekintetében az irányítási hatáskört a Rendelet 4. §-ában meghatározott miniszter gyakorolja.

7. A költségvetési szerv jogállása

A KEKKH az e-közigazgatásért felelős miniszter irányítása alá tartozó jogi személy, központi hivatalként működő központi költségvetési szerv.

8. A költségvetési szerv jogelődje, székhelye:

8.1. Belügyminisztérium Távközlési Szolgálat, székhelye: 1054 Budapest, Steindl Imre u. 10.

8.2. Kormányzati Frekvenciagazdálkodási Hivatal, székhelye: 1101 Budapest, Salgótarjáni út 20.

9. A költségvetési szerv illetékessége, működési köre: országos

10. A költségvetési szerv közfeladata

A KEKKH ellátja a Rendeletben, valamint a vonatkozó jogszabályokban hatáskörébe utalt feladatokat.

11. A költségvetési szerv alantevékenysége

A KEKKH

- a) közreműködik a közigazgatás korszerűsítésével és az e-közigazgatással összefüggő kormányzati stratégiai célok megvalósításában;
- b) részt vesz az elektronikus közigazgatási szolgáltatások fejlesztésében, erre irányuló javaslatok kidolgozásában, ennek keretében az ügyintézési folyamatok kialakításában;
- c) a közigazgatási informatikával, illetve a közigazgatási szolgáltatások korszerűsítésével összefüggő feladatai körében ellátja a Rendeletben meghatározott feladatokat;
- d) ellátja a polgárok személyi adatainak és lakcímének nyilvántartását kezelő központi szerv feladatait, és a személyazonosító igazolvány kiadásával és nyilvántartásával összefüggő, a hatáskörébe utalt feladatokat;
- e) ellátja a jogszabályokban meghatározott közúti közlekedéssel kapcsolatos nyilvántartási, okmányok kiadásával összefüggő feladatokat, végzi a külföldről

- származó használt járművek származás-ellenőrzését és a járművek előzetes eredetiségvizsgálatát, a közlekedési előéleti pontrendszeri nyilvántartó szerv feladatait;
- l) ellátja a bűnügyi nyilvántartó szerv feladatait, elsősorban az arra jogosultak részére a bűnügyi nyilvántartási rendszerből adatszolgáltatást végez; elbírálja a bűnügyi nyilvántartási rendszer adatai alapján kérelmezett hatósági bizonyítvány iránti kérelmeket; vezeti az Európai Unió tagállamainak bíróságai által magyar állampolgárokkal szemben hozott ítéletek nyilvántartását, valamint központi hatóságként végzi a bűnügyi nyilvántartási rendszerben, illetve az Európai Unió tagállamainak bíróságai által magyar állampolgárokkal szemben hozott ítéletek nyilvántartásában szereplő adatoknak az Európai Unió más tagállamaival való cseréjével összefüggő adatfogyadási és adatátadási feladatokat, az Európai Bűnügyi Nyilvántartási Információs Rendszeren (ECRIS) keresztül; ellátja a Védelmi Programban részt vevő személy nyilvántartásba vételével és személyes adatainak kezelésével összefüggő feladatokat;
- g) ellátja az egyéni vállalkozók központi nyilvántartását vezető szerv feladatait, illetve a jogszabályok szerinti egyéb hatósági feladatokat;
- h) ellátja a kötelező gépjármű-felelősségbiztosítási kötvényeket nyilvántartó szerv feladatait;
- i) ellátja a központi útiokmány-nyilvántartó szerv feladatait, illetve ellátja az országos aláíró hitelesítő hatósági és a nemzeti dokumentum aláíró hatóság, valamint az országos ellenőrző-hitelesítő hatósági és a nemzeti dokumentumellenőrző-hitelesítő hatósági feladatokat, valamint - országos illetékességgel - a magán-, a szolgálati és a hajós szolgálati útlevél, továbbá a határátlépési igazolvány kiállításával, illetőleg visszavonásával, törésével kapcsolatos hatósági feladatokat; a magán-, a szolgálati és a hajós szolgálati útlevél kiadásával összefüggő, hatáskörébe utalt feladatokat;
- j) ellátja a magyar igazolványi és a magyar hozzátartozói igazolványt nyilvántartó szerv feladatait, valamint - országos illetékességgel - a magyar igazolvány és magyar hozzátartozói igazolvány kiadásával, cseréjével, pótlásával és visszavonásával összefüggő első fokú hatósági feladatokat;
- k) végzi a szabad mozgás és tartózkodás jogával rendelkező személyekről, harmadik országbeli állampolgárok beutazásáról, tartózkodásáról a jogszabályban meghatározott adatkezelési és adatfeldolgozó feladatokat;
- l) ellátja a szabálysértési nyilvántartó feladatait, elsősorban az arra jogosultak részére a szabálysértési nyilvántartási rendszerből adatszolgáltatást végez és elbírálja a szabálysértési nyilvántartási rendszer adatai alapján kérelmezett hatósági bizonyítvány iránti kérelmeket;
- m) ellátja az Ügyfélkapu, illetve a Hivatali kapu regisztrációval kapcsolatos feladatokat, biztosítja az elektronikus közszolgáltatásokhoz való hozzáférést, ehhez kapcsolódóan elektronikus tájékoztató szolgáltatást működtet, továbbá csatlakozott szervként eleget tesz egyéb jogszabályi kötelezettségeinek is;
- n) ellátja az országos telefonos ügyfélszolgálat (Kormányzati Ügyfélvonal) feladatait, tájékoztatási feladatai körében információt nyújt közigazgatási eljárásokról, a kormányablakokban intézhető ügyekről; támogatást nyújt az elektronikus közszolgáltatások használatához; biztosítja az ügyfél részére a jogszabályban meghatározott, más hatóságok hatáskörébe tartozó eljárások tekintetében az ügyintézési lehetőségeket;
- o) vezeti és működteti a kormányzati portálról bárki számára ingyenesen elérhető és nyilvános elektronikus adatházist azokról az érdekvédelmi és társadalmi

szervezetekről, amelyek az adatbázis alapján történő értesítés érdekében adataikat elektronikus úton bejelentették a KEKKH-hoz;

p) ellátja a jogszabály alapján nyújtott általános nyomtatványkitöltő űrlap benyújtás támogatás szabályozott elektronikus ügyintézési szolgáltatás nyújtásánál jogszabály alapján az ügyfél-regisztrációs adatbázissal, az abban kezelt adatokkal és az elektronikus közszolgáltatások működtetésével, valamint az elektronikus közszolgáltatást nyújtó rendszerek informatikai biztonsági követelményeivel kapcsolatos egyéb feladatokat;

q) okmány ügyintézési feladatainak ellátása és egyéb szolgáltatásainak nyújtása érdekében működteti a Központi Okmányirodát, gondoskodik a központi adatkitöltésű okmányok előállításáról, nyilvántartásáról, előkészíti azok kibocsátásával kapcsolatos intézkedéseket, felelős a fővárosi és megyei kormányhivatali járási hivatalainak szervezeti egységeiként működő okmányirodák feladataiért és szakmai irányítást gyakorol az okmányirodák ügyfélszolgálati tevékenysége, működése felett; ellátja az ügyfélszolgálati működés fejlesztésére, elemzésére, monitoringjára vonatkozó feladatokat; biztosítja az okmányirodák feladatainak ellátásához a vonatkozó rendeletben meghatározott technikai eszközöket, helyi kiállítású bírák okmányokat, tartozékokat, kellékeket, valamint a biztonsági nyomtatóhoz szükséges biztonsági kellékanyagokat;

r) ellátja a SIS II nemzeti alrendszere központi elemcinek működtetéséhez kapcsolódó, a külön jogszabály által az N.SIS II Hivatal hatáskörébe utalt feladatokat, valamint a KEKKH hatáskörébe utalt schengeni jelzéskezelési feladatokat;

s) a vonatkozó jogszabály alapján működteti a választási rendszer központi és végponti infrastruktúráját, végzi a választójoggal nem rendelkező nagykorú polgárok nyilvántartásának vezetésével és működtetésével összefüggő feladatokat;

sz) ellátja Nemzeti Vízum- és Okmánybiztonság igazgatási és adminisztratív feladatait (NVOB Titkárság);

t) külön jogszabály, illetve nemzetközi szerződés rendelkezéseinek megfelelően a KEKKH hatáskörébe tartozóan biztosítja az Európai Unió rendszereivel, valamint a harmadik országok hatóságaival való információcserét;

u) gondoskodik a kezelésében lévő, a nemzeti adatvagyon körébe tartozó nyilvántartások fokozott védelméről, valamint a vonatkozó adatvédelmi és adatbiztonsági rendelkezések betartásáról, továbbá biztosítja a kezelésében lévő közérdekű adatok nyilvánosságát, továbbá a hatályos jogszabályok alapján a kezelésében lévő közérdekű és közérdekből nyilvános adatok közzétételét;

ü) gondoskodik a minősített adatok védelméhez szükséges jogszabályokban meghatározott személyi, fizikai, adminisztratív és elektronikus biztonsági feltételek megteremtéséről;

v) ellátja a fővárosi és megyei kormányhivatalokról, valamint a fővárosi és megyei kormányhivatalok kialakításával és a területi integrációval összefüggő törvénymódosításokról szóló 2010. évi CXXVI. törvényben, valamint a kapcsolódó végrehajtási rendeleteiben meghatározott feladatokat;

w) ellátja az oktatási igazolványok megszemélyesítésével, a megszemélyesítéshez szükséges fénykép és aláírás nyilvántartásával, a gyártás, előállítás koordinációjával, a terjesztéssel és a logisztikával kapcsolatos adatfeldolgozó feladatokat;

x) adatfeldolgozási tevékenységet végez a nemzeti konzultációk lebonyolítása során;

15. A költségvetési szerv foglalkoztatottjainak foglalkoztatási jogviszonyai  
 - a közszolgálati tisztviselőkről szóló 2011. évi CXCV. törvény alapján;  
 - a köznevelési törvényről, kormányzati ügykezelők;  
 - a munka törvénykönyvről szóló 2012. évi I. törvény alapján; munkavállalók.

14.1. A KEKKN-1 elnök vezeti. Az elnökök a Miniszter nevez ki és menti fel.  
 valamint gyakorolja feltevé az egyéb munkáltatási jogokat.  
 14.2. Az elnök tevékenységét elnökhelyettesek segítik. Az elnökhelyetteseket az elnök  
 javaslata a Miniszter nevez ki és menti fel. Az egyéb munkáltatási jogokat feltevé  
 az elnök gyakorolja.

14. A költségvetési szerv vezetőjének kinevezési rendje  
 A vállalkozási tevékenységből származó éves kiadás nem haladhatja meg a KEKKN  
 módosított kiadási előirányzatának 15%-át.

13. A költségvetési szerv vállalkozási tevékenysége  
 013390 Egyéb kiegészítő szolgáltatások  
 011120 Kormányzati igazgatási tevékenység

a) A költségvetési szerv kormányzati funkciói szerinti besorolása:  
 841129 Egyéb kormányzati kiegészítő szolgáltatás

b) Az alapvető tevékenység kormányzati funkciói szerinti besorolása:  
 12. Államháztartási szakágazati és kormányzati funkció szerinti besorolás

2013. évi LXXVI. törvény 120. §-a rendelkezésnek megfelelően 2014. július  
 1-jétől működési az elektronikus anyakönyvi nyilvántartás, ellátás az anyakönyvi  
 eljárásról szóló 2010. évi I. törvényben hatáskörébe utalt további feladatok:  
 2) az egyes kormányrendeleteknek a kormányzati szervezeti feladatokkal  
 összefüggő módosításáról szóló 22/2014. (IX. 4.) Korm. rendeletnek megfelelően  
 2014. szeptember 10-ától működési a Foglalkoztatási és Közfoglalkoztatási Adatbázis  
 a 169/2011. (VIII. 24.) Korm. rendelet alapján;  
 25) a Miniszter közfoglalkoztatási feladatai ellátása érdekében a 323/2011. (XII.  
 28.) Korm. rendelet 23/A. § (2) bekezdése alapján 2014. szeptember 10-ától a  
 költségvetési szerv működési a Nemzeti Munkaügyi Hivatal, a munkaadói központ,  
 a közfoglalkoztatási feladatok ellátásával kapcsolatos információs és szolgáltató  
 rendszereket (Foglalkoztatási és Közfoglalkoztatási Adatbázis), továbbá ennek  
 körében lefolytatott, tesztelt és módosítja a programrendszerket és az ebben a pontban  
 meghatározott információs rendszerekkel összefüggésben teljesíti az adatok  
 igénylésére jogosult szervek megkeresésén az egyes kormányrendeleteknek a  
 kormányzati szervezeti feladatokkal összefüggő módosításáról szóló 22/2014. (IX. 4.)  
 Korm. rendeletnek megfelelően.

16. Jelen Alapító Okirat a törzskönyvi nyilvántartásba történő bejegyzés napján lép hatályba és egyidejűleg hatályát veszti a 2013. május 8. napján aláírt, IX-09/3/14/2013. számú, egységes szerkezetű Alapító Okirat.

Budapest, 2014. május 13. napján

  
Dr. Pintér Sándor  
belügyminiszter

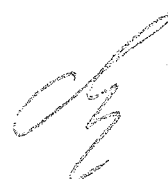

Budapest Főváros VIII. kerület Józsefvárosi Polgármesteri Hivatal  
Gazdálkodási Ügyosztály  
1082 Budapest  
Baross utca 63-67.



### K É R E L E M

a Józsefvárosi Önkormányzat tulajdonában lévő közterület használatához

*Kérjük a nyomtatványt olvashatóan, nyomtatott betűvel kitölteni!*

#### Gazdasági társaságok, egyéni cég, társadalmi és egyéb szervezetek esetében:

Kérelmező neve: Corvin Udvar Kft. telefon: 06-30-370-6680

Kapcsolattartó ügyintéző neve: Orbán Péter telefon: 06-30-370-6680

Székhelye: irsz.: 1063 helység: Budapest (u., tér): Révay u. szám: 10.

Céggjegyzék szám/ Nyilvántartási szám: 01-09-201510

Bankszámlaszám: 10918001-000000077-01520008

Adószáma: 25129874-2-42

#### Egyéni vállalkozás esetében:

Kérelmező neve: ..... telefon: .....

Lakcíme: irsz.: ..... helység: ..... (u., tér): ..... szám: .....

Vállalkozó nyilvántartási száma: .....

Adószáma: .....

Bankszámlaszám: .....

#### Magánszemélyek esetében:

Kérelmező neve: ..... telefon: .....

Lakcíme: irsz.: ..... helység: ..... (u., tér): ..... szám: .....

Születési helye: ..... ideje: ..... év ..... hó ..... nap, anyja neve: .....

**Megjegyzés:** Fenti adatok közlése a közterület-használati kérelmek elbírálásához, valamint a közterület-használati hozzájárulásokban foglaltak ellenőrzéséhez szükségesek. Az adatokat a Polgármesteri Hivatal Gazdálkodási, illetve Kiszámlázás-felügyeleti Ügyosztálya kezeli az információ átvisszatartás jogáról és az információszabadságról szóló 2011. évi CXII. törvény alapján.

**Közterület-használat ideje:** 2015. év 12. hó 07. naptól - 2016. év 04. hó 30. napig

(Több időpont-, helyszín esetén kérünk listát mellékelni!)

**Közterület-használat célja:** Homlokzati állvány elhelyezése

**Kérelemmel érintett közterület nagysága:** 75 m<sup>2</sup>/db (60-75)

**Közterület helye:** Budapest, VIII. kerület Práter u. 6-8., VIII. kerület Nap u. 7. szám előtti: járdán, úttesten, zöldterületen vagy .....

**Megjegyzés (Egyéb tény, körülmény, LEVELEZÉSI CÍM, amennyiben a fenti adatoktól eltér, stb.):**

Levelezési cím: 1054 Budapest, Akadémia u. 7.

**Kérjük a túloldalon jelzett mellékleteket csatolni, és a kérelemnyomtatványt aláírni szíveskedjék!**



**A kérelmező tudomásul veszi, hogy**

- a kérelem benyújtása nem jogosítja fel a közterület használatára,
- a Józsefvárosi Önkormányzat tulajdonában lévő közterületek használatáról és használatának rendjéről szóló 18/2013. (IV. 24.) önkormányzati rendelet 17. § (1) bekezdése szerint a közterület használatiért közterület-használati díjat köteles fizetni,
- a közterületen kizárólag a kereskedelmi tevékenységek végzésének feltételeiről szóló 210/2009.(IX.29.) Kormányrendelet 12. § (1) bekezdése alapján a rendelet 5. mellékletében meghatározott termékek árusíthatók.

**A kérelemhez a kérelmezőnek az alábbi melléleteket kell csatolnia: (A csatolt mellékletet kérjük X-el jelölni)**

1. A közterületen folytatni kívánt tevékenység gyakorlására feljogosító egyszerű okirat másolatát: - egyéni vállalkozás esetén: vállalkozói igazolványt, - gazdasági társaság, egyéni cég esetén: 30 nappal nem régebbi cégkivonatot, aláírási címpéldányt, - társadalmi és egyéb szervezetek esetében: a nyilvántartásba-vételüket igazoló okiratot, - őstermelők esetén őstermelői igazolványt, - vendéglátó terasz létesítése esetén, az azt üzemeltetni kívánó kereskedelmi-vendéglátó egység érvényes bejelentés köteles kereskedelmi tevékenység bejelentését igazoló dokumentumot vagy a Működési Engedélyt	X
2. Az igényelt területre vonatkozó helyszínt ábrázoló vázlatot, amelyen szerepelnie kell a környező utcáknak is. A vázlaton az igényelt területnek - a szükséges méretekkel - úgy kell szerepelnie, hogy annak nagysága, elhelyezkedése egyértelműen megállapítható legyen (TERASZ, PAVILON ESETÉN: annak szélessége, hosszúsága; a terasz, pavilon szélének az épület homlokzati falától és a járda szélével való távolsága; terasz esetén annak az üzletnek a bejáratától való távolsága, amelyikhez tartozik; méterben mérve).	X
3. Az elhelyezni kívánt építmény, létesítmény, berendezés műszaki leírását és tervét; <i>teraszkérelmekhez a helyszínt fotóját is csatolni szükséges.</i>	
4. Meglévő létesítményre vonatkozó közterület-használati hozzájárulás megújítása esetén - városképvédelmi szempontok figyelembevétele miatt - fényképfelvételt kell becsatolni.	
5. <i>Építési engedélyhez kötött építmény esetében vagy építési munkálatokkal összefüggő közterület-használat esetében az építésteről kapott meghatalmazást és a jogszabályban előírt esetekben a jogerős építészeti hatósági engedélyt csatolni szükséges.</i>	X
6. Közmű igénybevétele esetén - a 2. pontban foglalt helyszínrajzon túl - a vonatkozó helyszínt ábrázoló förgalomtechnikai vázrajzot, amely beszerezhető a BKK Közbiztonsági Igazgatóság Közbiztonsági Főosztály, Förgalomtechnikai Osztályán.	X

**Figyelmeztetés:**

*A hivatalomtól külföldi kérelmenyomtatvány és az előírt melléletek csatolásán túl, a pontos és egyértelmű helymeghatározás valamint a meglévő létesítmény fotója elengedhetetlen a benyújtott kérelem érdemi elbírolásához!*

**A közterület-használatot - különösen - az alábbi jogszabályok szabályozzák:**

- Magyarország helyi önkormányzatairól szóló 2011. évi CLXXXIX. törvény
- a Józsefvárosi Önkormányzat tulajdonában lévő közterületek használatáról és használatának rendjéről szóló 18/2013. (IV.24.) önkormányzati rendelet
- Józsefvárosi Körületi Építési Szabályzatáról szóló 66/2007.(XII.12.) önkormányzati rendelet
- Budapesti Városrendezési és Építési Keretszabályzatról szóló 47/1998.(X.15.) Főv. Kgy. rendelet
- A reklámok, reklámberendezések és cégérek elhelyezésének szabályairól szóló 55/2013. (XII.20.) önkormányzati rendelete

**NYILATKOZAT**

Alulírott, az általam benyújtott közterület-használati kérelem elbírálásának céljából **hozatalomok** személyes adataim történő kezeléséhez, valamint ahhoz, hogy az így tudomásra jutott személyes adataimat a Polgármesteri Hivatal az eljárásban részt vevő szakhatósági állásfoglalások bekérése véget továbbítsa az illetékes hatóságok felé.

Kérelem benyújtásakor a Polgármesteri Hivatal Gazdálkodási Ügyosztály ügyintézőjétől tájékoztatást kaptam - amelyet **tudomásul vettem** - az eljárás megindításának napjáról, az ügyintézési határidőről, az ügyemre irányadó jogszabályi rendelkezésekről, jogaimról és kötelezettségimről, továbbá kötelezettségem elmulasztásának jogkövetkezményeiről, valamint a hivatali elérhetőségéről.

**Kijelentem**, hogy kérelem teljesítése esetén a közigazgatási hatósági eljárás és szolgáltatás általános szabályairól a 2004. évi CXLI. törvény 2004. évi CXLI. törvény 73/A. § (1) bekezdés b) pontja alapján a fellebbezési jogomról lemondok. **Tudomásul veszem**, hogy ezáltal az ügyemben hozott határozat annak közlésékor jogerőre emelkedik.

Budapest, 2015. év 11. hó 30. nap.

**Corvin Udvar Kft.**

1088 Budapest, Révay u. 10.

Adószám: 25129874-2-42  
KÉRELMEZŐ ALÁÍRÁSA

## Aláírási Címpéldány

Aláírott Szabó Balázs János (születési helye és ideje: [REDACTED] anyja neve: [REDACTED] szám alatti lakos, mint a Corvin Udvar Korlátolt Felelősségű Társaság ügyvezetője, a társaságot alként jegyzem, hogy a társaság kézzel vagy géppel előírt, előnyomott vagy nyomtattott cégnevéhez a nevetem önállóan írom alá az alábbiak szerint:

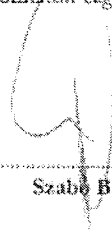

Szabó Balázs János



Dr. Kapási Olga közjegyzői iroda  
1051 Budapest, Nádor utca 20. I. emelet 19.  
1245 Budapest 5., Pf. 1148.  
Telefon: 302-5223, 331-9418, Fax: 269-4690  
E-mail: [kapasi@t-online.hu](mailto:kapasi@t-online.hu)

## Tanúsítvány

Ügyszám: 11012/H/1547/2015.

Aláírott közjegyzőhelyettes tanúsítom, hogy ezt a fenti aláírási címpéldányt: [REDACTED] Szabó Balázs János magyar állampolgár (születési helye és ideje: [REDACTED] anyja neve: [REDACTED]) [REDACTED] szám alatti lakos, aki személyazonosságát az előttem felmutatott [REDACTED] számú személyazonosító igazolványával, lakcímét pedig az előttem felmutatott [REDACTED] számú lakcímet igazoló hatósági igazolványával igazolta, a mai napon előttem saját kezű névaláírásával látta el. Az Ügyfél tudomásul vette a közjegyzőhelyettes tájékoztatását a közjegyzőkről szóló 1991. évi XI.I. törvény 122. § (2)-(10) bekezdéseiben foglaltakról, vagyis a személyazonosság online ellenőrzésére vonatkozó rendelkezésekről. Kelt Budapesten, 2015. (kettedezer-dízenötödik) év május hónap 20. (huszadik) napján.

Díjjegyzék	
Munkadíj (16 §)	1.000,- Ft
Köszönetlevél (22 §)	400,- Ft
Levél (21. §)	100,- Ft
<b>Összesen:</b>	<b>1.500,- Ft</b>



  
Dr. Kuti Szilvia  
közjegyzőhelyettes



*[Handwritten signature]*

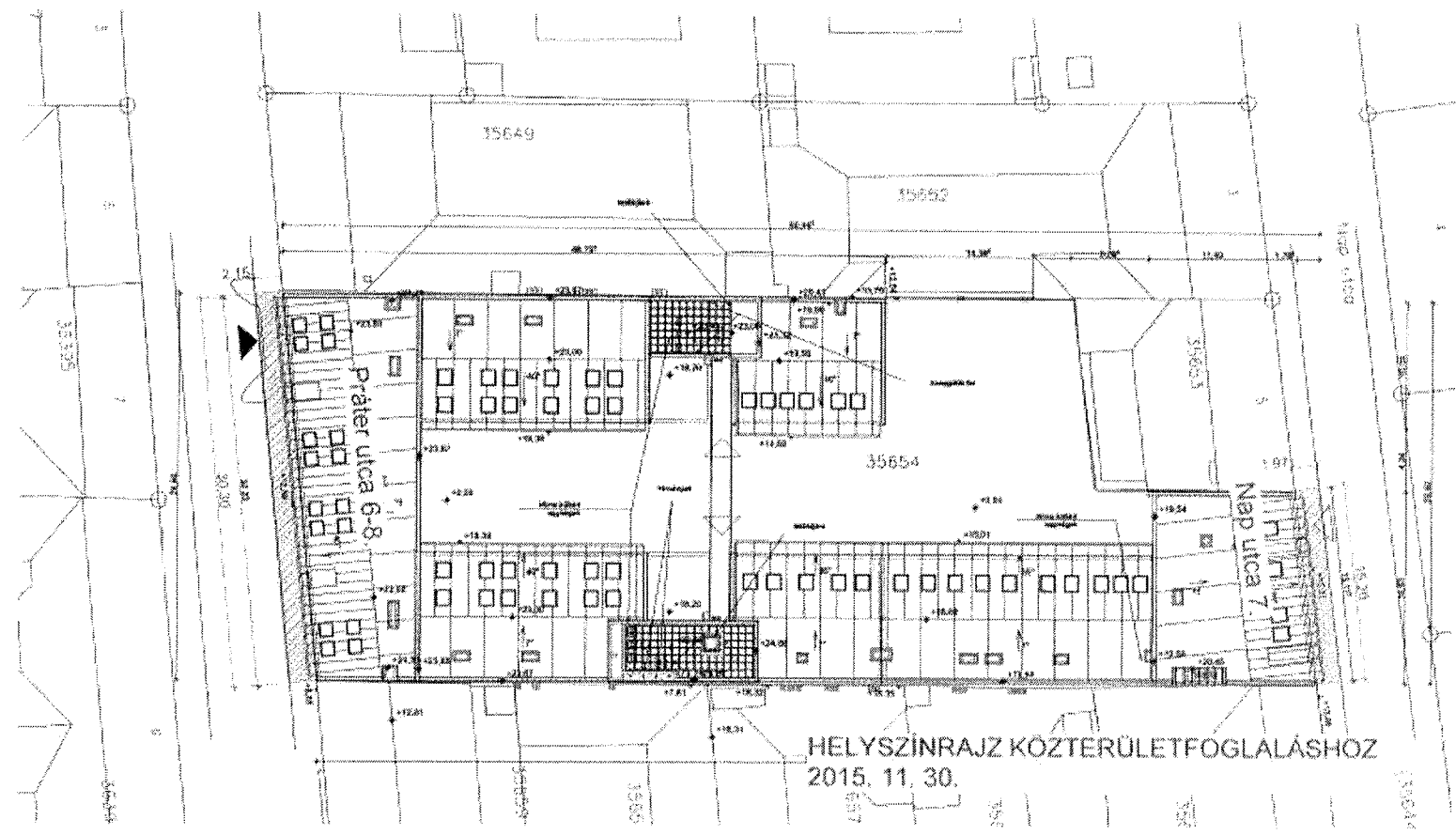

HELYSZINRAJZ KÖZTERÜLETFOGLALÁSHOZ  
2015. 11. 30.





*Handwritten signature*

2015 NOV 23  
2015 NOV 23

Időtartama: 2015.11.23 - 2015.11.23

Edzői feladat: Edzői feladat

Tevékenységek megnevezése: Helyi feladat

Igényelt terület nagysága: 4x4 m = 16 m<sup>2</sup>

Telefonszáma: 309648-828

Címe: MCG 3F. Gyarmat u. 4/c

Igénylő neve: Gyarmat u. 4/c

2015 NOV 23

Megjelenítés

Közzétételi információ megjelenítése:

Nem 

**Corvin Udvar Korlátolt Felelősségű Társaság**  
(1065 Budapest, Révay utca 10.) Adószám: 25129874-2-42

Cégbivonat 2015.12.04.-i időállapotban

**1 ÁLTALÁNOS ADATOK**

Cégbiztosítási szám: 01 09 201510 (Hatályos)

Cégforma: Korlátolt felelősségű társaság

Alakulás dátuma: 2015.01.22.

Bejegyzés dátuma: 2015.01.26.

**2 A CÉG ELNEVEZÉSE**

2/1 Corvin Udvar Korlátolt Felelősségű Társaság

Bejegyzés kelte: 2015.01.26.

Hatályos: 2015.01.26. - ...

**3 A CÉG RÖVIDÍTETT ELNEVEZÉSE**

3/1 Corvin Udvar Kft.

Bejegyzés kelte: 2015.01.26.

Hatályos: 2015.01.26. - ...

**5 A CÉG SZÉKHELYE**5/1 1065 Budapest, Révay utca 10.

Bejegyzés kelte: 2015.01.26.

Hatályos: 2015.01.26. - ...

**8 A TÁRSASÁGI SZERZŐDÉS (ALAPSZABÁLY, ALAPÍTÓ OKIRAT, LÉTESÍTŐ OKIRAT) KELTE**

8/1 2015.01.22

Bejegyzés kelte: 2015.01.26.

Hatályos: 2015.01.26. - ...

8/2 2015.04.30.

Bejegyzés kelte: 2015.05.11

Hatályos: 2015.05.11. - ...

**9 A CÉG TEVÉKENYSÉGI KÖRE(I)**

9/1 6810'08 Saját tulajdonú ingatlan adásvétele (Főtevékenység)

Bejegyzés kelte: 2015.01.26.

Hatályos: 2015.01.26. - ...

**11 A CÉG JEGYZETT TŐKÉJE**

11/1 Összesen: 3 000 000 HUF  
Bejegyzés kelte: 2015.01.26.  
Hatályos: 2015.01.26. - ...

**13 A CÉGJEGYZÉSRE JOGOSULT(AK) ADATAI**

13/1 **Szabó Balázs (an: Karancsy Éva)** \* Gyvezető (vezető tisztségviselő) **1025**  
**Budapest, Karszt utca 5.**  
Születés ideje: 1971.02.18.  
Adóazonosító jel: 8380034388  
A képviselet módja: önálló.  
A jogviszony kezdete: 2015.01.22.  
Bejegyzés kelte: 2015.01.26.  
Hatályos: 2015.01.26. - ...

**20 A CÉG STATISZTIKAI SZÁMJELE**

20/1 25129874-6810-113-01.  
Bejegyzés kelte: 2015.01.26.  
Hatályos: 2015.01.26. - ...

**21 A CÉG ADÓSZÁMA**

21/1 25129874-2-42.  
HU25129874.  
Adószám státusza: érvényes adószám  
Státusz kezdete: 2015.01.23.  
Bejegyzés kelte: 2015.01.26.  
Hatályos: 2015.01.26. - ...

**32 A CÉG PÉNZFORGALMI JELZŐSZÁMA**

32/2 11711003-20015477-00000000  
OTP Budapesti r., XI. Bartók B. út (1113 Budapest, Bartók Béla út 92-94.; 01 10 041585)  
A számla nyitási dátuma: 2015.07.15.  
Bejegyzés kelte: 2015.07.20.  
Hatályos: 2015.07.20. - ...

32/3 56600551-11235880-00000000  
Duna Takarékszövetkezet (1054 Budapest, Aulich u. 7.; 08 02 000914)  
A számla nyitási dátuma: 2015.07.21.  
Bejegyzés kelte: 2015.07.31.  
Hatályos: 2015.07.31. - ...

**45 A CÉG ELEKTRONIKUS ELÉRHETŐSÉGE**

45/1 E mail: [yasss.viktoria@access.hu](mailto:yasss.viktoria@access.hu)  
Bejegyzés kelte: 2015.01.26.  
Hatályos: 2015.01.26. - ...

**49 A CÉG CÉGJEGYZÉKSZÁMAI**

49/1





01 09 201510

Vezetve a(z) Fővárosi Törvényszék Cégbírósága nyilvántartásában.

Bejegyzés kelte: 2015.01.26.

Hatályos: 2015.01.26. - ...

**Cégformától függő adatok****1 A TÁRSASÁG TAGJAINAK ADATAI**

(09)

1(09)/3 **Orbán Károly Béláné (an: Polgár Julianna)** ✪ **1021 Budapest, Labanc utca 23.**

Születés ideje: 1941.02.03.

A tagsági jogviszony kezdete: 2015.01.22.

Bejegyzés kelte: 2015.01.26.

Hatályos: 2015.01.26. - ...

1(09)/4 **[01 10 046168]** ✪ ✪ **ABC HUNGARY Kereskedelmi és Szolgáltató Zártkörűen Működő Részvénytársaság HU 1054 Budapest, Akadémia utca 7-9.**

Szavazati jog mértéke minősített többségű befolyást biztosít.

A tagsági jogviszony kezdete: 2015.01.22.

Változás időpontja: 2015.04.30.

Bejegyzés kelte: 2015.05.11.

Hatályos: 2015.04.30. - ...

**2 AZ ÜZLETRÉSZEN ALAPÍTOTT ZÁLOGJOG ADATAI**

(09)

2(09)/1 Az üzletrész tulajdonosának (zálogkötőfelelő) adatait tartalmazó rovat száma: 1/3  
A zálogjogosult adatai: **[01 10 041585]** ✪ ✪ **OTP Bank Nyrt. HU 1051 Budapest, Nádor u. 16.**

Változás időpontja: 2015.07.24.

Bejegyzés kelte: 2015.08.26.

Hatályos: 2015.07.24. - ...

2(09)/2 Az üzletrész tulajdonosának (zálogkötőfelelő) adatait tartalmazó rovat száma: 1/4  
A zálogjogosult adatai: **[01 10 041585]** ✪ ✪ **OTP Bank Nyrt. HU 1051 Budapest, Nádor u. 16.**

Változás időpontja: 2015.07.24.

Bejegyzés kelte: 2015.08.26.

Hatályos: 2015.07.24. - ...

**37 PÉNZÜGYI MODUL**

Létszám: 1 fő

Az adatok az OPTEN Kft. Cégtár rendszeréből származnak, amely cégek esetén a Cégek közlönyben megjelent hivatalos adatokat tartalmazza, más szervezetek esetén egyéb forrásból származó hivatalos és gyűjtött információk láthatók.

---

Lekérdezés időpontja: 2015.12.04 14:10

Utolsó feldolgozott Cégek közlöny megjelenési dátuma: 2015.12.03.

Adatbázis utolsó aktualizálási dátuma: 2015.12.04 12:13

---

OPTEN Kft.®

