

Budapest Főváros VIII. kerület Józsefvárosi Önkormányzat Képviselő-testületének  
Városgazdálkodási és Pénzügyi Bizottsága

Előterjesztő: Józsefvárosi Gazdálkodási Központ Zrt.

4.4 .....sz. napirend

### ELŐTERJESZTÉS

A Városgazdálkodási és Pénzügyi Bizottság 2016. február 15-i ülésére

**Tárgy: Javaslat a Budapest VIII. kerület, József körút 19. szám alatti üres, nem lakás céljára szolgáló helyiség bérbeadására vonatkozó pályázat eredményének megállapítására**

Előterjesztő: Józsefvárosi Gazdálkodási Központ Zrt., Kovács Ottó vagyongazdálkodási igazgató

Készítette: Balog Erika referens

A napirendet nyilvános ülésen kell tárgyalni.

A döntés elfogadásához egyszerű szavazattöbbség szükséges.

Melléklet: pályázat bontási jegyzőkönyv, pályázat értékelési jegyzőkönyv, pályázat

**Tisztelt Városgazdálkodási és Pénzügyi Bizottság!**

#### I. Tényállás és a döntés tartalmának részletes ismertetése

A Budapest Főváros VIII. kerület Józsefvárosi Önkormányzat tulajdonát képezi a Budapest VIII. kerület, József körút 19. szám alatti, 36415/0/A/1 hrsz.-ú, 131 m<sup>2</sup> alapterületű, utcai bejárátú, földszinti helyiség, amely az ingatlan-nyilvántartásban egyéb besorolással szerepel. A társasház osztatlan közös tulajdonában lévő 141 m<sup>2</sup> alapterületű pincszinti helyiséget az előző bérlő előtti bérlő a helyiséggel engedély nélkül földemáttöréssel összenyitotta.

Társaságunk Önkormányzati Házkezelő Irodája a fenti helyiséget 2014. március 13-án vette birtokba. A birtokbavételi jegyzőkönyv tanúsága szerint felújításra szoruló, közepes (3) besorolású, a fűtés és elektromos rendszer felülvizsgálata szükséges, rendeltetésszerű használatra alkalmas.

A Városgazdálkodási és Pénzügyi Bizottság a 903/2015. (IX. 07.) határozatában felkérte a Józsefvárosi Gazdálkodási Központ Zrt.-t a fenti helyiség bérbeadására vonatkozó nyilvános pályázat kiírására, 190.133,- Ft/hó + ÁFA bérleti díj összegben. A kiíró kikötötte, hogy a helyiségre nem adható be olyan ajánlat, amely a Képviselő-testület 248/2013. (VI. 19.) határozatának 8. pontja szerinti 12 és 25%-os bérleti díj kategóriába tartozó, illetve nyilvános internet szolgáltatás (internet kávézó, call center, stb.) tevékenység végzésére vonatkozik.

A Kiíró kikötötte, hogy az osztatlan közös tulajdonú pincerész használatának tekintetében a pályázó kötelessége és felelőssége a társasházzal történő megállapodás megkötése, a társasház által kikötött feltételekkel, a birtokbavételt követő 15 napon belül, amennyiben ez nem valósul meg, a pince földszint felőli lejáratának megszüntetéséről a bérlőnek saját költségén kell gondoskodnia.

A Városgazdálkodási és Pénzügyi Bizottság 68/2016. (I. 25.) határozatában a helyiség bérbeadására kiírt nyilvános pályázat eredményének megállapítására vonatkozó határidőt 2016. február 29. napjáig meghosszabbította.

A pályázat közzétételére 2015. október 16-án került sor, az ajánlat benyújtásának határideje 2015. november 04. 11<sup>30</sup> óra volt, a benyújtás helye a Józsefvárosi Gazdálkodási Központ Zrt. 1083 Budapest, Losonci u. 2. szám alatti irodája.

A pályázati hirdetésben foglalt határidőn belül az alábbi ajánlattevőtől érkezett be ajánlat.

Ajánlattevő neve: MAKROTEX Kft. (cégjegyzékszám: 01-09-865922)

Székhelye: 1084 Budapest, Mátyás tér 17.

Képviseli: Kozma Viktor ügyvezető

Ajánlott nettó bérleti díj (Ft/hó): 300.000,- Ft

Bérbevétele időtartama: 5 + 5 év határozott idő

Tevékenység: számítástechnikai bolt üzemeltetés, számítástechnikai termékek értékesítése és szerviz

Egyéb vállalások: a helyiség alatt elhelyezkedő osztatlan közös tulajdonú pincét nem kívánják bérbe venni, erre tekintettel a pályázati felhívásnak megfelelően a

pincelejáratot megszüntetik. A helyiség felújítására vonatkozóan bérbeszámítással kívánnak élni, az alábbiak szerint: a helyiség felújítására és értéknövelő beruházására 12.994.182,- Ft + ÁFA összeget fordítanak, ezt 100%-ban a pályázó MAKROTEX Kft. finanszírozná, amelyhez a bérbeadó 50 %-ban hozzájárul, úgy, hogy az összeg a bérleti díjba jóváírásra kerül a teljes (60 hónap) bérleti időszakra vonatkozóan, havi lebontásban.

A pályázó a pályázatbontáson nem jelent meg.

A Józsefvárosi Gazdálkodási Központ Zrt. Önkormányzati Házkezelő Irodája a beadott árajánlat alapján bruttó 2.876.641,- Ft (nettó 2.265.072,- Ft + 611.569,- Ft ÁFA) összeg elszámolására tett javaslatot az alábbi részletezés alapján:

**Bérbeadóra tartozó munkák (anyag- és munkadíj nettó összesen):**

Elektromos energia ellátás, világítás:	760.725,- Ft
Általános épületgépészeti szerelés:	22.660,- Ft
Épületgépészeti csővezeték szerelés:	385.638,- Ft
Épületgépészeti szerelvények, berendezések:	287.600,- Ft
Helyszíni beton és vasbeton munkák (bontás):	13.440,- Ft
<u>Kőműves munkák:</u>	<u>795.009,- Ft</u>
Összesen (anyag és munkadíj):	2.265.072,- Ft
ÁFA:	611.569,- Ft
<b>Összesen:</b>	<b>2.876.641,- Ft</b>

Fentiek értelmében **javasoljuk**, hogy a Bizottság a 903/2015. (IX. 07.) VPB határozatában foglaltak alapján kiírt nyilvános egyfordulós pályázatot nyilvánítsa érvényesnek és eredményesnek.

A lefolytatott pályázati eljárás, valamint a bíráló bizottság értékelése alapján **javasoljuk** a Budapest VIII. kerület, József körút 19. szám alatti, 36415/0/A/1 hrsz.-ú, 131 m<sup>2</sup> alapterületű, utcai bejáratú, földszinti, üres, nem lakás célú önkormányzati tulajdonú helyiség vonatkozásában a **MAKROTEX Kft.**-vel a bérleti szerződés megkötését határozott időre, 2025. december 31. napjáig, számítástechnikai bolt üzemeltetés, számítástechnikai termékek értékesítése és szerviz tevékenységek céljára, **300.000,- Ft/hó + ÁFA bérleti díj + közüzemi- és költszolgáltatási díjak** összegben.

Tekintettel arra, hogy a pályázatra egy darab ajánlat érkezett be, amely a minimális bérleti díjnál magasabb ajánlatot tartalmazott és érvényes volt, javasoljuk a MAKROTEX Kft. által ajánlott bérleti díjon bérbe adni a nevezett helyiséget.

**Javasoljuk** az Önkormányzati Házkezelő Iroda által javasolt, bruttó 2.876.641,- Ft (nettó 2.265.072,- Ft + 611.569,- Ft ÁFA) felújítási és értéknövelő költség bérleti díjba történő beszámítását 15 hónap alatt, valamint a bérbeszámítási megállapodás MAKROTEX Kft.-vel való megkötését a helyiség tekintetében, amennyiben a kérelmező a megállapodás megkötését követően a felújítási munkákat elvégzi, melynek teljesítését a benyújtott számlák alapján az Önkormányzati Házkezelő Iroda igazolja le.

A benyújtott iratok alapján megállapítható, hogy a MAKROTEX Kft. a nemzeti vagyonról szóló 2011. évi CXCVI. törvény 3. § (1) bekezdés 1. pontja szerint átlátható szervezetnek minősül, ellene végrehajtás-, csőd- és felszámolási eljárás nincs folyamatban, társasági adó bevallási kötelezettségének 2013. és 2014. évben eleget tett. A társaság 2005. december 28-án került a cégbíróságon bejegyzésre.

Javasoljuk az Önkormányzati Házkezelő Iroda által javasolt bérbeszámítási összeg elfogadásával a bérbeszámítási megállapodás megkötését, tekintettel arra, hogy a pályázó gondoskodik az engedély nélküli összenyitás megszüntetéséről, és az önkormányzati tulajdonú helyiséget felújítja, csökkentve ezzel az Önkormányzat kiadásait.

## **II. A betérjesztés indoka**

A nem lakás céljára szolgáló helyiség bérbeadására kiírt nyilvános pályázat lezárásához, az eredmény megállapításához, valamint a bérbeszámítási megállapodás megkötéséhez bérbeadói döntés szükséges, amely döntés meghozatalára a Tisztelt Bizottság jogosult.

### III. A döntés célja, pénzügyi hatása

A helyiség mielőbbi bére adásából befolyó bérleti díj fedezi az Önkormányzat közös költség fizetési terhét, és plusz bevétele is keletkezik, illetve a helyiséget a bérlő felújítja, állagát folyamatosan karbantartja. Amennyiben nem adja bére a helyiséget az Önkormányzat, kiadásként havonta közös költség fizetési kötelezettsége keletkezik.

A határozati javaslat elfogadása a 2016. évi bérleti díj bevételt negatívan, a bérbeszámítási időszak leteltét követően pozitívan befolyásolja.

A döntés pénzügyi fedezetet igényel, amely az Önkormányzat 2016. évi költségvetésben a 11602 – Helyiség bérleti díj bérbeszámítás címen rendelkezésre áll.

### IV. Jogszabályi környezet

Az Önkormányzat vagyonáról és a vagyon feletti rendelkezési jogok gyakorlásáról szóló 66/2012. (XII. 13.) önkormányzati rendelet 17. § (1) bekezdés ab) pontja alapján 100 millió Ft forgalmi érték alatti vagyon hasznosítása esetén a Városgazdálkodási és Pénzügyi Bizottság jogosult döntést hozni.

Az Önkormányzat tulajdonában álló nem lakás céljára szolgáló helyiségek bérbeadásának feltételeiről szóló 35/2013. (VI. 20.) önkormányzati rendelet (a továbbiakban: Rendelet) 2. § (1) bekezdése értelmében a Kt. – a rendeletben meghatározott feladat- és hatáskör megosztás szerint – önkormányzati bérbeadói döntésre a Városgazdálkodási és Pénzügyi Bizottságot jogosítja fel, továbbá a bérbeadás módját a 7. § (1) bekezdés a) pontja határozza meg, amelynek értelmében a helyiséget csak versenyeztetés alapján lehet bére adni, ha a beköltözhető forgalmi értéke eléri vagy meghaladja a 25 millió forintot.

A Képviselő-testület 248/2013. (VI. 19.) határozatának (a továbbiakban: Képviselő-testületi határozat) 31. pontja értelmében a bérleti díj mértékéről és megfizetésének ütemezéséről, vagy bármilyen más bérleti díjat érintő kérdésben bérbeadói döntésre van szükség, a bérbeadással megbízott vagyonkezelő szervezet javaslatára az Önkormányzat Tulajdonosi/Bérbeadói jogokat gyakorló szervezete dönt.

A Képviselő-testületi határozat 34. pontja értelmében a bérlő kérelme alapján a bérbeadói jogkör gyakorlója hozzájárulhat a bérbeadót terhelő munkálatok költségének a bérlőt terhelő helyiség bérleti díjba történő beszámításához.

A jelen pont szerinti hozzájárulás esetén az írásbeli megállapodás (a továbbiakban: megállapodás) abban az esetben köthető meg, ha:

- a) a bérlő az elvégezni kívánt bérbeadót terhelő munkálatok költségét előzetesen tételes költségvetés benyújtásával hitelt érdemlően igazolja
- b) az épületen végzendő munkálatokhoz a társasházi alapító okirat vagy szervezeti és működési szabályzatának ilyen értelmű kikötése esetén a társasházi közgyűlés hozzájárult;
- c) a hatósági engedélyhez kötött munkálatok esetén azok elvégzésére jogerős és végrehajtható építési (létesítési) engedély birtokában kerül sor; továbbá a bérlő vállalja a használatbavételi engedély megszerzését,
- d) a bérlőnek a munkálatokról való megállapodáskor az Önkormányzattal vagy a bérbeadó szervezettel szemben nem áll fenn lejárt bérleti díj és ehhez kapcsolódó díjakkal összefüggő tartozása;
- e) a bérlő vállalja, hogy a bérleti szerződés mellett közjegyző előtt egyoldalú kötelezettségvállaló nyilatkozatot tesz a saját költségén, amennyiben erre a bérleti jogviszony alatt még nem került sor.

A Képviselő-testületi határozat 39. pontja szerint a bérleti díjba beszámítható költségeket úgy kell meghatározni és havonta levonni a bérleti díjból, hogy a munkálatok elvégzése után fizetendő bérleti díjba beszámítható költségek – ha a bérbeadói jogkör gyakorlója másként nem dönt – az alábbiak szerint térüljenek meg a bérlők számára, figyelembe véve, hogy a megállapodás időtartama nem tarthat tovább a bérleti jogviszony lejáratánál:

- a) jogi személy, jogi személyiséggel nem rendelkező szervezet és egyéni vállalkozó bérlő esetében legfeljebb 4 év alatt,
- b) magánszemély bérlők esetében legfeljebb 3 év alatt.

A nyilvános pályázat lebonyolításának szabályait a versenyeztetési eljárásokról szóló 47/2015. (II. 19.) Képviselő-testületi határozat (továbbiakban: Versenyeztetési Szabályzat) tartalmazza, melyet a Budapest Főváros VIII. kerület Józsefvárosi Önkormányzat tulajdonában álló vagyonelemek hasznosítása és tulajdonjogának átruházása esetén a hasznosító és a tulajdonjogot szerző személyének kiválasztására kell alkalmazni, ha a versenytárgyalás tartása jogszabály alapján kötelező, vagy a tulajdonosi jogkörgyakorló előírta, hogy a vagyonelemet versenyeztetési eljárással kell hasznosítani vagy a tulajdonjogát átruházni.

A Versenyeztetési Szabályzat III. Fejezete alapján történt a pályázat bontása, a pályázati ajánlatok elbírálása és az ehhez kapcsolódó jegyzőkönyvek elkészítése.

A Rendelet 14. § (2) bekezdés alapján a leendő bérlő a bérleti szerződés megkötését megelőzően köteles a bérbeadónak 3 havi bruttó bérleti díjnak megfelelő összeget óvadékként megfizetni, valamint a 17. § (4) bekezdés alapján közjegyző előtt egyoldalú kötelezettségvállalási nyilatkozatot aláírni.

Fentiek alapján kérem a Tisztelt Bizottságot, hogy döntését meghozni szíveskedjen.

### Határozati javaslat

.....év. (...hó....nap). számú Városgazdálkodási és Pénzügyi bizottsági határozat:

A Városgazdálkodási és Pénzügyi Bizottság úgy dönt, hogy:

- 1.) a **Budapest VIII. kerület, József körút 19.** szám alatti, 36415/0/A/1 hrsz.-ú, 131 m<sup>2</sup> alapterületű, utcai bejáratú, földszinti, üres, önkormányzati tulajdonú helyiség bérbeadására, a 903/2015.(IX.07.) VPB határozat alapján kiírt nyilvános pályázatot **érvényesnek és eredményesnek** nyilvánítja.

Felelős: Józsefvárosi Gazdálkodási Központ Zrt. vagyongazdálkodási igazgatója  
Határidő: 2016. február 15.

- 2.) megállapítja, hogy a **pályázat nyertese a MAKROTEX Kft.**

Felelős: Józsefvárosi Gazdálkodási Központ Zrt. vagyongazdálkodási igazgatója  
Határidő: 2016. február 15.

- 3.) felkéri a Józsefvárosi Gazdálkodási Központ Zrt.-t a **Budapest VIII. kerület, József körút 19.** szám alatti, 36415/0/A/1 hrsz.-ú, 131 m<sup>2</sup> alapterületű, utcai bejáratú földszinti, üres, nem lakás céljára szolgáló helyiség bérbeadására kiírt nyilvános pályázat nyertesével, a **MAKROTEX Kft.-vel** való bérleti szerződés megkötésére, határozott időre, 2025. december 31. napjáig, **számítástechnikai bolt üzemeltetés, számítástechnikai termékek értékesítése és szerviz tevékenységek** céljára, **300.000,- Ft/hó + ÁFA bérleti + közüzemi és különszolgáltatási díjak** összegben.

Felelős: Józsefvárosi Gazdálkodási Központ Zrt. vagyongazdálkodási igazgatója  
Határidő: 2016. március 31.

- 4.) **hozzájárul** a Budapest VIII. kerület, 36415/0/A/1 helyrajzi számon nyilvántartott, **Budapest VIII. kerület, József körút 19. szám** alatt található, 131 m<sup>2</sup> alapterületű, önkormányzati tulajdonú, utcai, földszinti, nem lakás céljára szolgáló helyiség felújításához.

Felelős: Józsefvárosi Gazdálkodási Központ Zrt. vagyongazdálkodási igazgatója  
Határidő: 2016. február 15.

- 5.) hozzájárul továbbá a **MAKROTEX Kft.-vel** a 3.) pont szerinti helyiség tekintetében történő bérbeszámítási megállapodás megkötéséhez, és a bérbeadóra tartozó felújítási munkák költségének bérleti díjba történő bérbeszámításhoz 15 hónap alatt **2.265.072,- Ft + 611.569,- Ft + ÁFA** összegben. Az elszámolás feltétele, hogy a bérlő a felújítási munkákat elvégezze és a teljesítést a benyújtott számlák alapján a Józsefvárosi Gazdálkodási Központ Zrt. Önkormányzati Házkezelő Irodája leigazolja.

Felelős: Józsefvárosi Gazdálkodási Központ Zrt. vagyongazdálkodási igazgatója  
Határidő: 2016. február 15.

6.) felkéri a Józsefvárosi Gazdálkodási Központ Zrt.-t az 5.) pont szerinti bérbeszámítási megállapodás megkötésére.

Felelős: Józsefvárosi Gazdálkodási Központ Zrt. vagyongazdálkodási igazgatója

Határidő: 2016. február 15.

7.) A bérleti szerződésben rögzíteni kell, hogy a **MAKROTEX Kft.** vállalja a bérleti szerződés megkötését követően a pince földszint felőli lejáratának megszüntetését saját költségén.

Felelős: Józsefvárosi Gazdálkodási Központ Zrt. vagyongazdálkodási igazgatója

Határidő: 2016. február 15.

8.) a jelen határozat 3.) pontja szerinti bérleti szerződés megkötésének feltétele, hogy az Önkormányzat tulajdonában álló nem lakás céljára szolgáló helyiségek bérbeadásának feltételeiről szóló 35/2013. (VI. 20.) önkormányzati rendelet 14. § (2) bekezdése alapján 3 havi bérleti díjnak megfelelő óvadék megfizetését, valamint a 17. § (4) bekezdése alapján közjegyző előtt egyoldalú kötelezettségvállalási nyilatkozat aláírását vállalja a leendő bérlő.

Felelős: Józsefvárosi Gazdálkodási Központ Zrt. vagyongazdálkodási igazgatója

Határidő: 2016. március 31.

A döntés végrehajtását végző szervezeti egység: Józsefvárosi Gazdálkodási Központ Zrt.

A lakosság széles körét érintő döntések esetén javaslata a közzététel módjára

nem indokolt hirdetőtáblán honlapon

Budapest, 2016. február 8.

**Kovács Ottó**

vagyongazdálkodási igazgató

KÉSZÍTETTE: JÓZSEFVÁROSI GAZDÁLKODÁSI KÖZPONT ZRT.

LEÍRTA: BALOG ÉRIKA REFERENS

PÉNZÜGYI FEDEZETET IGÉNYEL / NEM IGÉNYEL, IGAZOLÁS: *csak a 1162*

JOGI KONTROLL: *0*

ELLENŐRIZTE: *Dr. Mészár Erika*

DR. MÉSZÁR ERIKA  
ALJEGYZŐ

BETERJESZTÉSRE ALKALMAS:

DANADA-RIMÁN EDINA

JEGYZŐ

TARTÓS TÁVOLLÉTÉBEN

*Dr. Mészár Erika*

DR. MÉSZÁR ERIKA  
ALJEGYZŐ

JÓVÁHAGYTA:

SZÓCS GYÖRGY

A VÁROSGAZDÁLKODÁSI ÉS PÉNZÜGYI BIZOTTSÁG ELNÖKE

## Pályázat bontási jegyzőkönyv

amely 2015. november 05-én, a Józsefvárosi Gazdálkodási Központ Zrt. hivatalos helyiségében készült a Budapest VIII. kerület József krt. 19. szám alatti önkormányzati tulajdonú üres nem lakás céljára szolgáló helyiség bérleti jogának megszerzésével kapcsolatosan kiírt nyilvános egyfordulós pályázat kapcsán.

### Jelen vannak:

A jelenléti ív szerint.

A pályázatbontó bizottság tagjai:

- Markó Tímea a pályázatot lebonyolító Józsefvárosi Gazdálkodási Központ Zrt. Helyiség Bérbeadási Irodavezetője, a pályázatbontó bizottság elnöke,
- Balog Erika a pályázatot lebonyolító Józsefvárosi Gazdálkodási Központ Zrt. Helyiség Bérbeadási Iroda részéről, a pályázatbontó bizottság tagja.
- Dr. Kerényi Géza ügyvéd, a Józsefvárosi Gazdálkodási Központ Zrt. jogi képviselője, a pályázatbontó bizottság tagja.

Markó Tímea, a pályázatbontó bizottság elnöke megnyitja a bizottság ülését. Felkéri Balog Erikát a pályázatbontásról készülő jegyzőkönyv vezetésére.

Markó Tímea ismerteti a pályázati kiírásban szereplő adatokat. A pályázat kiírója a Budapest Főváros VIII. Kerület Józsefvárosi Önkormányzat. A pályázat lebonyolítója a Józsefvárosi Gazdálkodási Központ Zrt.

A pályázat célja: a Budapest Főváros Józsefvárosi Önkormányzat Képviselő-testület Városgazdálkodási és Pénzügyi Bizottságának 903/2015. (IX. 07.) számú döntése alapján a tulajdonát képező Budapest VIII., 36415/0/A/1 helyrajzi szám alatt felvett, a Budapest VIII., József krt. 19. szám alatti, 131 m<sup>2</sup> alapterületű üres, önkormányzati tulajdonú nem lakás céljára szolgáló helyiség bérbeadása nyilvános egyfordulós pályázat útján.

A pályázatot az nyeri, aki a pályázati felhívásban rögzített feltételek teljesítése mellett a bérleti díjra a legmagasabb ajánlatot teszi. A pályázat egyéb feltételeit, az ajánlattevő által megvásárolt pályázati dokumentáció tartalmazza.

Markó Tímea előadja, hogy az ajánlattételi eljárás nyilvános, a Kiíró a pályázati felhívást közzétette Budapest Józsefvárosi Önkormányzat Polgármesteri Hivatalban, a Józsefváros honlapján ([www.jozsefvaros.hu](http://www.jozsefvaros.hu)), továbbá a Józsefvárosi Gazdálkodási Központ Zrt. honlapján ([www.kisfalu.hu](http://www.kisfalu.hu)), és a Bp. VIII. Losonci u. 2. sz. alatti irodájának hirdetőtábláján, valamint a Polgármesteri Hivatal költségmentes hirdetési felületein.

Cím	Hrsz	Alapterület m <sup>2</sup>	Fekvés	Rendeltetés	Minimális nettó bérleti díj (Ft/hó)	Ajánlati biztosíték (Áfás összeg)
József krt.19.	36415/0/A/1	131 + 141	földszint + társasház tulajdonát képező pince	egyéb	190.133,- Ft	724.407,- Ft

Markó Tímea ismerteti, hogy az ajánlat benyújtásának határideje 2015. november 04. 11<sup>30</sup> óra volt. A benyújtás helye a Józsefvárosi Gazdálkodási Központ Zrt. 1083 Budapest, Losonci u. 2. alatti, Helyiség Bérbeadási Irodája.

A pályázat bontó bizottság elnöke ismerteti, hogy a pályázattal érintett földszinti önkormányzati tulajdonú nem lakás célú helyiség a fűdémáttörésével összenyitásra került társasház osztatlan közös tulajdonában lévő 141 m<sup>2</sup> alapterületű pinceszinti helyiséggel. Tekintettel erre a hasznosítás csak együtt lehetséges.

A Kiíró kiköti, hogy az osztatlan közös tulajdonú pincerész használatának tekintetében a pályázó kötelessége és felelőssége a társasházzal történő megállapodás megkötése, a társasház által kikötött feltételekkel, a birtokbavételt követő 15 napon belül, amennyiben ez nem valósul meg, a pince földszint felőli lejáratainak megszüntetéséről a bérlőnek saját költségén kell gondoskodnia.

A Társasház a pinceszinti rész bérbeadásához az alábbi feltételek teljesülése mellett járul hozzá:

- a pince bérleti díja az önkormányzati bérleti díj 50%-a,
- a helyiségben nem végezhető vendéglátás, hangos tevékenység, alkoholos italok kereskedelme,
- a helyiségek szellőzése az utca felé történjen,
- 2 havi bérleti díj hátralék esetén a szerződés felmondásra kerül.

Tekintettel erre a Kiíró kikötötte, hogy az osztatlan közös tulajdonú pincerész használatának tekintetében a pályázó kötelessége és felelőssége a társasházzal történő megállapodás megkötése, a társasház által kikötött feltételekkel, a birtokbavételt követő 15 napon belül, amennyiben ez nem valósul meg, a pince földszint felőli lejáratainak megszüntetéséről a bérlőnek saját költségén kell gondoskodnia.

Markó Tímea ismerteti továbbá, hogy Kiíró kikötötte, hogy a helyiségben nem végezhető a Képviselő-testület 248/2013. (VI. 19.) számú határozatának 8. pontja szerinti 12 és 25 %-os bérleti díj kategóriába tartozó, illetve nyilvános internet szolgáltatás (internet kávézó, call center, stb.) tevékenység.

Az ilyen tevékenységre vonatkozó ajánlatot Kiíró érvénytelennek nyilvánítja.

A fenti helyiségre vonatkozó pályázati dokumentációt két cég vásárolta meg.

Határidőben a Budapest VIII., 36415/0/A/1 helyrajzi szám alatt felvett, a Budapest VIII., József krt. 19. szám alatti, 131 m<sup>2</sup> alapterületű, üres nem lakás céljára szolgáló helyiségre 1 db pályázat érkezett be az alábbi ajánlattevőtől:

1.)

Ajánlattevő neve: MAKROTEX Kft.

Székhelye: 1084 Budapest, Mátyás tér 17.

Ajánlott nettó bérleti díj (Ft/hó): 300.000,-Ft

Bérbevétel időtartama: 5 + 5 év határozott idő

Tevékenység: számítástechnikai bolt üzemeltetése, számítástechnikai termékek értékesítése és szerviz (nem kíván forgalmazni szeszesitalt)

Egyéb vállalások: földszinti helyiséget kívánják bérbé venni, ezért vállalják a pince lejárata megszüntetését.

12.994.182,-Ft + Áfa összegben kívánják a helyiséget felújítani, amelynek 50%-át bérbeszámítás útján kérik érvényesíteni, ehhez kapcsolódóan költségvetést nyújtottak be.

D m

*[Handwritten signature]*

A pályázatbontáson a pályázó képviselője nem jelent meg.

A bizottság megállapítja, hogy az ajánlattevő a pályázati kiírásnak megfelelően nyújtotta be a pályázatát ezért hiánypótlásra nincs szükség.

A Budapest, VIII. József krt. 19. szám alatti, 36415/0/A/1 hrsz-ú 131 m<sup>2</sup> alapterületű nem lakás célú helyiség bérbeadására kiírt nyílt egyfordulós pályázat elbírálásának határideje, és a várható eredményhirdetés 2016. január 31-e.

Markó Tímea a pályázatbontó bizottság elnöke a fenti helyiségre vonatkozó pályázat bontó ülést bezárja.

k. m. f.

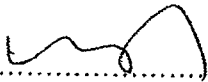

.....  
Markó Tímea irodavezető  
a pályázatbontó bizottság elnöke



.....  
Balog Erika referens  
jegyzőkönyvvezető





.....  
Dr. Kerényi Géza ügyvéd  
jegyzőkönyv hitelesítő

*Handwritten mark*  
8



## Jelenléti ív

amely 2015. november 05-én, a Józsefvárosi Gazdálkodási Központ Zrt. hivatalos helyiségében készült a fenti címen lévő önkormányzati tulajdonú üres nem lakás céljára szolgáló helyiség bérleti jogának megszerzésével kapcsolatosan kiírt nyilvános pályázatról.

Markó Tímea irodavezető a pályázatbontó bizottság elnöke	
Balog Erika referens a pályázatbontó bizottság tagja	
Dr. Kerényi Géza ügyvéd a pályázatbontó bizottság tagja	



## ÉRTÉKELÉSI JEGYZŐKÖNYV

**Készült:** 2015. december 03-án 13<sup>45</sup> órakor a Józsefvárosi Gazdálkodási Központ Zrt. (1083 Budapest, Losonci u. 2.) hivatalos helyiségében.

**Tárgy:** Budapest VIII., József krt. 19. szám alatti, 36415/0/A/1 hrsz-ú helyiség bérbeadására kiírt nyilvános pályázat értékelése.

**Jelen vannak:** jelenléti ív szerint

Markó Tímea ismerteti a pályázati kiírásban szereplő adatokat. A pályázat kiírója a Budapest Józsefvárosi Önkormányzat.

A Budapest Főváros VIII. Kerület Józsefvárosi Önkormányzat Képviselő testület Városgazdálkodási és Pénzügyi Bizottság 903/2015. (IX. 07.) számú határozata alapján a pályázat célja, a tulajdonát képező Budapest VIII., 36415/0/A/1 helyrajzi szám alatt felvett, a Budapest VIII., József krt. 19. szám alatti, 131 m<sup>2</sup> alapterületű, üres, önkormányzati tulajdonú nem lakás céljára szolgáló helyiség bérbeadása nyilvános egyfordulós pályázat útján. A minimális bérleti díj 190.133,- Ft/hó + Áfa összegben került megjelölésre.

Kiíró kikötötte, hogy a helyiségben nem végezhető a Képviselő-testület 248/2013. (VI. 19.) számú határozatának 8. pontja szerinti 25 %-os bérleti díj kategóriába tartozó, illetve nyilvános internet szolgáltatás (internet kávézó, call center, stb.) tevékenység.

Az ilyen tevékenységre vonatkozó ajánlatot Kiíró érvénytelennek nyilvánítja.

A fenti határozat alapján elkészítésre került a helyiségre vonatkozó pályázati kiírás, amely közzétételre került a Budapest Józsefvárosi Önkormányzat Polgármesteri Hivatalban, a Józsefváros honlapján ([www.jozsefvaros.hu](http://www.jozsefvaros.hu)), valamint a Józsefvárosi Gazdálkodási Központ Zrt. honlapján ([www.kisfalu.hu](http://www.kisfalu.hu)), és a Budapest VIII., Losonci u. 2. szám alatti iroda hirdetőtábláján, valamint a Józsefváros című újságban és a Polgármesteri Hivatal költségmentes hirdetési felületein, valamint az ingatlan.com hirdetési portálon.

A pályázati felhívás a Józsefváros újság 2015. október 14-i számában került megjelentetésre.

A pályázati dokumentáció 2015. október 16-tól volt megvásárolható, a beadási határidő 2015. november 04. 11<sup>30</sup> óra volt. Az ajánlati biztosíték beérkezésének határideje: 2015. november 04. A pályázat bontásra 2015. november 05-én került sor.

A pályázattal érintett földszinti önkormányzati tulajdonú nem lakás célú helyiség a földemáttörésével összenyitásra került társasház osztatlan közös tulajdonában lévő 141 m<sup>2</sup> alapterületű pincszinti helyiséggel. Tekintettel erre a hasznosítás csak együtt lehetséges.

Az osztatlan közös tulajdonú pincerész használatának tekintetében a pályázó kötelessége és felelőssége a társasházzal történő megállapodás megkötése, a társasház által kikötött feltételekkel, a birtokbavételt követő 15 napon belül, amennyiben ez nem valósul meg, a pince földszint felőli lejáratának megszüntetéséről a bérlőnek saját költségén kell gondoskodnia.

A Társasház a pincszinti rész bérbeadásához az alábbi feltételek teljesülése mellett járul hozzá:

- a pince bérleti díja az önkormányzati bérleti díj 50%-a,
- a helyiségben nem végezhető vendéglátás, hangos tevékenység, alkoholos italok kereskedelme,
- a helyiségek szellőzése az utca felé történjen,
- 2 havi bérleti díj hátralék esetén a szerződés felmondásra kerül.

Tekintettel erre a Kiíró kikötötte, hogy az osztatlan közös tulajdonú pincerész használatának tekintetében a pályázó kötelessége és felelőssége a társasházzal történő megállapodás megkötése, a társasház által kikötött feltételekkel, a birtokbavételt követő 15 napon belül, amennyiben ez nem

valósul meg, a pince földszint felőli lejáratának megszüntetéséről a bérlőnek saját költségén kell gondoskodnia.

A Kíró kikötötte, hogy a helyiségben nem végezhető a Képviselő-testület 248/2013. (VI. 19.) számú határozatának 8. pontja szerinti 12 és 25 %-os bérleti díj kategóriába tartozó, illetve nyilvános internet szolgáltatás (internet kávézó, call center, stb.) tevékenység. Az ilyen tevékenységre vonatkozó ajánlatot Kíró érvénytelennek nyilvánítja.

A fenti helyiségre vonatkozó pályázati dokumentációt két cég vásárolta meg.

A határidőben beérkezett ajánlatok száma: 1 db

**Az ajánlat rövid ismertetése:**

Ajánlattevő neve: MAKROTEX Kft.

Székhelye: 1084 Budapest, Mátyás tér 17.

Ajánlott nettó bérleti díj (Ft/hó): 300.000,-Ft

Bérbevétel időtartama: 5 + 5 év határozott idő

Tevékenység: számítástechnikai bolt üzemeltetése, számítástechnikai termékek értékesítése és szerviz (nem kíván forgalmazni szeszesítalt)

Egyéb vállalások: földszinti helyiséget kívánják bérbe venni, ezért vállalják a pince lejárát megszüntetését.

12.994.182,-Ft + Áfa összegben kívánják a helyiséget felújítani, amelynek 50%-át bérbeszámítás útján kéri érvényesíteni, ehhez kapcsolódóan költségvetést nyújtottak be.

A pályázó a pályázatbontáson nem jelent meg.

A 2015. november 05-i pályázat bontási jegyzőkönyvben rögzítésre került, hogy a Bizottság megállapította, hogy az ajánlattevő a pályázati kiírásnak megfelelően nyújtotta be a pályázatát ezért hiánypótlásra nem volt szükség.

Értékelés: a pályázat érvényes

A legjobb ajánlatra vonatkozó javaslat indokai: A pályázati kiírás alapján az értékelés szempontja a legmagasabb bérleti díj volt.

A döntés indoka: a legmagasabb bérleti díj ajánlatot és a kiírásnak megfelelő pályázatot benyújtó ajánlattevő kiválasztása.

Míndeze tekintetében a pályázatértékelő bizottság javasolja a Budapest Főváros VIII. Kerület Józsefvárosi Önkormányzat Képviselő-testületének, hogy a fenti helyiség bérbeadására kiírt nyilvános pályázatot nyilvánítsa érvényesnek és eredményesnek, állapítsa meg, hogy a pályázat nyertese a MAKROTEX Kft. és a bérleti szerződés megkötésére kérje fel a Józsefvárosi Gazdálkodási Központ Zrt-t az ajánlatban és a vonatkozó jogszabályokban meghatározott feltételek mellett.

Tekintettel arra, hogy egyéb észrevétel nincs, az értékelés vezetője az értékelést 2015. december 03-án 14<sup>00</sup> órakor lezárja.

K.m.f.



Markó Tímea  
irodavezető  
pályázatértékelő bizottság elnöke

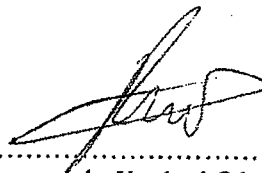

dr. Kerényi Géza  
jegyzőkönyv hitelesítő



Batog Erika  
jegyzőkönyvvezető

# Jelenléti ív

amely 2015. december 04-én, a Józsefvárosi Gazdálkodási Központ Zrt. irodájában készült, a Budapest VIII. kerület, József krt. 19. szám alatti önkormányzati tulajdonú üres nem lakás céljára szolgáló helyiség bérbeadásával kapcsolatosan kiírt nyilvános pályázatának értékelése

Markó Tímea a pályázatértékelő bizottság elnöke

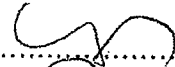

.....

Balog Erika a pályázatértékelő bizottság tagja

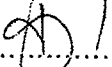

.....

Dr. Kerényi Géza ügyvéd, a pályázatértékelő bizottság tagja



.....

# PÁLYÁZAT

## Tárgy:

**903/2015. (IX.07) határozat alapján kiírt nyílt pályázat a HRSZ.: 36415/0/A/1 természetben a VIII. ker. József krt. 19 sz. alatt található , egyéb tevékenységre szolgáló ingatlan bérbevétele.**

## Pályázó:

MAKROTEX KFT.  
székhely:1084 Budapest Mátyás tér 17.  
cég.: 01-09-865922  
asz: 1364496-2-42  
OTP Bank : 117190012990300500000000  
telephely/levelezés:1085 Budapest József krt. 35.  
tel: +3613142095,+3612104795,+3616308075  
email: [kapcsolat@makrotex.hu](mailto:kapcsolat@makrotex.hu)  
kapcsolattartó/ügyv.ig.: Kozma Viktor  
mobil.: +36703102373

Budapest, 2015. November 2.

**MAKROTEX KFT.**  
1085 Budapest, Mátyás tér 17.  
cég. sz.: 13644961-2-42  
cég.: 01-09-865922  
0001-29903005 OTP

Cégünk, a **MAKROTEX Kereskedelmi és Szolgáltató Kft.**

(székhely: 1084 Budapest, Mátyás tér. 17. adószám: 13644961-2-42)

(telephely: 1085 Budapest, József krt. 35. ) képviselője: **Kozma Viktor**

2005-ben alakult meg. Alapvetően használt és új számítástechnikai termékek kereskedelmével kezdtünk meg tevékenységünket a VIII. kerületi Mátyás téren, ami még mai napig is telephelyünként szolgál.

Cégünket igen hátrányosan érintette, mikor a teret lezárták, és sétálóutcát alakítottak ki, megszüntetve ezzel a bolt előtti parkolás lehetőségét. A 7 év alatt felépített ügyfélkörünk veszélybe került, így kénytelenek voltunk új helyiség után nézni. Ezzel egy időben meghoztuk a legfontosabb döntésünket, és a 3 boltból álló hálózatunkat egyesítettük a mostani üzletünkbe, a József krt. 35. sz. alá.

Ezt az ingatlant 3 éve béreljük. A bérleti szerződésünk a közeljövőben jár le. A szerződés hosszabbításának az az akadálya, hogy a közelmúltban tulajdonosváltás következett be, az új tulajdonos pedig saját üzletmenetében kívánja hasznosítani az ingatlant, megszüntetve a további bérbeadást. Természetesen mindig pontosan betartottuk a fizetési határidőket, és megfelelő gondossággal üzemeltettük az ingatlant. Ennek megfelelően a tulajdonos hajlandó pályázatunkat referencialevéllel is támogatni. A pályázatban kiírt ingatlanra is legalább 5 éves bérleti szerződést szeretnénk kötni, amit akár 5 évvel meg is hosszabbítanánk. Szeretjük a VIII. kerületet és a József krt. is meghozta a hozzá fűzött elvárásainkat.

Saját márkával büszkélkedhetünk, / **WPOWER®** termékcsalád megalkotója és tulajdonosa a MAKROTEX Kft./ és szeretnénk egy biztos pontot, melyhez köthető arculatunk, és állandó vásárlóink számára.

MAKROTEX Kft. K. I.  
1084 Budapest, Mátyás tér 17.  
Adósz. 13644961-2-42  
Cg. 01-09-865922  
387 77-719001-29903013 csm

Vállalkozásunk legsikeresebb üzletkötése a közelmúltban történt, melynek keretében a SAGEMCOM Magyarországgal együttműködve fejlesztettük ki az első akkumulátorokat az online kasszák AEE egységeihez, és ezeket / több mint 30.000 db-ot / be is üzemeltet, mai napig is működnek. Ez mellett a számítástechnikai kiegészítők piacán is egyre ismertebbek vagyunk. Ezen a területen is folyamatosan növekedés tudunk felmutatni.

Pályázatunk további részében bemutatásra kerül, mi hogyan látnánk a bérlésre kínált helyiség külső és belső képét. Milyen állagmegóvó és értéknövelő beruházásokat kívánunk tenni.

### 1, Jelenlegi állapotfelmérés eredményei:

- Az ingatlan igen rossz állapotban van, több éve használaton kívüli helyiségről van szó. Az állagmegóvás érdekében történő intézkedést a bejárás során nem véltük felfedezni pl.: temperáló fűtés, szellőztetés, stb.

Az ingatlan belső része teljesen elzárt zajtól, természetes fénytől, szellőzéstől.

Az évek során igen komoly károk keletkeztek a pára kiszellőztetésének hiányából fakadóan. Omlik a vakolat, salétromosak a falak, ez látható a több helyen eltávolított szigetelés mentén. Valószínűsíthető, hogy volt egy komolyabb beázás a felső szintről, mert a fsz.-i 2 nm-es raktár mennyezetén ázási nyomok / folt, vakolat leválás, födém gerenda rozsdásodása / láthatóak.

- A legszembetűnőbb, hogy a földszinti részen egy födémáttörés történt a pince irányában. Erről sem építési terveket, engedélyeket, sem pedig statikai szakvéleményt, hozzájárulást nem kaptuk. Nem tudták megerősíteni, hogy a födémáttörés szabályosan, a megfelelő biztonsági – statikai szabályok betartásával, megfelelő körülményekkel történt.

- Az utcai üvegportál szerkezeti felépítése ismeretlen. A külső szemrevételezés során graffiti-vel borított karcos üvegfelület látható. Az üveget cserélni kell. Az üzlet szempontjából a legfontosabb, hogy egy szép, tiszta üvegfelület legyen az

MAKROTEX KFT.  
1085 Budapest, Mátyás tér 17.  
Tel.: 01-314-2095  
Fax: 01-210-4795  
E-mail: makrotextkft@gmail.com



utcafront felé. Belső oldalról válaszfalat, szigetelést, térelválasztót építettek, de ez csak az esetleges bontás során deríthető ki, hogy egyáltalán mi is ez valójában.

- Az elektromos hálózat egyértelműen cserére szorul. A kábelezés és a szelvények is igen korszerűtlenek. A bekötésekről leírás nem található, a biztosítékok is már nagyon régiak.

- A fűtés megoldása nem tisztázott, de véleményünk szerint egy gazdaságos, a mai kornak megfelelő fűtést kell kialakítani.

- A szellőztetést a meglévő szellőzőrendszeren keresztül meg lehet valósítani remélhetőleg, de a teljes állapotfelméréshez az álmennyezet megbontása szükséges.

A jelenlegi állapotról csatolunk egy vázlatot mely arányaiban megegyezik az alaprajzzal, de nem méretpontos.

## 2., A felújítás, beruházás folyamata

### Bontási munkálatok:

A bontási és átalakítási munkálatokat mindenképpen el kell végezni, hiszen az üzlethelyiség jelen állapotban bármilyen tevékenység folytatására alkalmatlan.

Az ingatlant több részre tagolták. Véleményünk szerint egy utcafronti üzlethelyiségek esetében (mint amilyen ez is), a vevőkiszolgáló, eladó részről nem tanácsos teret leválasztani. A mellékelt vázlatok alapján, lehet látni a pillanatnyi állapotot, ill. az általunk elképzelt, praktikusabb üzletileg életképebb elrendezést.

Egy mai, modern üzlet látképébe nem fér bele a toalett, mosdó, ezért azt az emeletre helyezzük át, a már meglévő vizesblokk mellé. A galéria szinten is elég kaotikus helyzetképpel szembesültünk. Több kis, külvilágtól teljesen elzárt helyiségből áll, amely alkalmatlan gazdasági tevékenység végzésére. A helyiségek kis alapterületűek, sötétek, a falfelületek áporodottak, folyamatos emberi tartózkodásra nem használhatók. A tagoltság, illetve az üzlethelyiségen belüli elhelyezkedés (emelet) alkalmatlanná teszi komolyabb raktározás helyszínének. Az álmennyezeteket elbontjuk, ezáltal növeljük a belső tér magasságát. Több levegő jut majd a helyiségekbe és valamelyest csökken a bezártság érzete is.

A mellékelt építési ajánlatunkban részletesen megtalálják a munkálatokat, ill. annak költségeit.

### **Építés, beruházás:**

- **Helyiségek:** A földszinten két különálló helyiséget alakítunk ki. Az egyik eladótérként, a másik része pedig raktárként funkcionál. A galéria szinten található helyiségek egybenyitásával, az üvegfelületek előtt lévő elválasztó, és a hangszigetelő fal elbontásával egy kellemes, egybefüggő teret kapunk, amely tökéletes teret biztosít iroda és tárgyaló számára egyaránt. A meglévő, esztétikai szempontból rendkívül hátrányos, nagy és leromlott állapotú, utólag épített falépcsőt egy modern fa-fém csigalépcsőre cseréljük, mely segítségével növeljük a terek méretét, és az üzlet arculatát is kellemes elemmel gazdagítjuk, javítjuk. A födémáttörés állapotát megszüntetjük, visszaállítva a szabályos helyzetet..

- **Falazat burkolata:** A mostani babarózsa színvilágot egy nagyon világos, a fehérhez igen közel álló barna árnyalatú színre cseréljük, valamint az idejemúlt, esztétikailag előnytelen vakolatot hagyományos, sík vakolatra módosítjuk. A salétromos falakat leverjük, szigeteljük valamint egy Ytong falat húzunk elé. Soha többet nem jelent majd problémát a vizesedés.

**Vizesblokkok:** Kézmosási lehetőséget a földszinti majdani raktárhelyiségbe helyezük át. A galéria szinten a meglévő vizesblokkot, toalettet felújítjuk és kibővítjük még egy toalettal.

**Fűtés:** A fűtést korszerű és gazdaságos infra film padlófűtéssel oldjuk meg. Ez a fűtéstípus környezetbarát módon növeli a bent tartózkodók komfortérzetét.

**Szellőztetés:** A meglévő szellőző csatornák felújítását követően csőventilátorokkal oldjuk meg a friss levegő beáramlását ill. az elhasznált levegő kijutását. Az átalakítások jótékony hatása miatt a légtechnikát minimálisan kell majd üzemeltetni.

**Portálszerkezet:** Bizonyosak vagyunk abban, hogy a fémszerkezetet fel kell újítani (rozsa eltávolítása, festés, stb.). A földszinten található, három szelvényre tagolt üvegfelületek cseréjét javasoljuk. Az üvegportál felső részét egységessé tesszük az alsóval.

MAKROTEX KFT.  
1085 Budapest, Mátyás tér 17.  
Tel.: 06-1-314-2095  
Fax: 06-1-210-4795  
E-mail: 001-29903005 OTM

**Egyéb:** A házzal közös helyiséget / pince / nem kívánjuk kibérelni mivel annak bérleti díja, megközelíthetősége és üzemeltetése igen költséges. A lejárati 10 nm hasznos területet vesz el a bérlemény leglényegesebb részéből, folyamatosan szellőztetni kell, és még a szigetelését is meg kellene oldani. Áttekintve, a pincehelyiség adta plusz nm-ek nem ellensúlyozzák a pince hátrányait. A pályázati felhívásnak megfelelően megszüntetjük a pincelejárati az üzlethelyiségből.

### **Összefoglaló:**

Az átalakítások, felújítások szükséges feltételei annak, hogy az ingatlan bárki részére kiadható legyen. Az értéknövelő beruházások a bérleményt, funkcionalitását tekintve általános jellegűvé teszik.

5+5 éves bérleti szerződést kívánunk kötni az üzlethelyiségre, mely szerint az első öt év után a bérlő azaz MAKROTEX Kft. kérésére a bérbeadó köteles további 5 év bérleti jogviszonyt biztosítani a bérlő számára, azonos feltételekkel, mint az eredeti bérleti konstrukció.

Havi bérleti díj javaslatunk 300.000 + ÁFA; azaz háromszázezer forint + ÁFA.

Az ingatlan felújítására és értéknövelő beruházására 12.994.182 Ft. + ÁFA-t, azaz tizenhárommillió Forint plusz ÁFA-t kívánunk fordítani. Ezen beruházások 100% - át a MAKROTEX Kft. finanszírozza, de a bérbeadó 50% mértékben hozzájárul a költségekhez oly módon, hogy ezen összeget a bérleti díjba jóváírja egységesen a teljes bérleti időszakra havi lebontásban.

### **Díjkalkuláció:**

Futamidő: 60 hónap

Ajánlott bérleti díj: 300.000 Ft.+ ÁFA

Felújítás összege : 12.994.182 Ft.+ÁFA

Átvállalás összege 50-50% : 6.497.091Ft. +ÁFA

Bérbeadói átvállalás összege havi lebontásban: 108.285 Ft.+ÁFA

A bérlő által fizetendő tényleges havi bérleti díj: 191.715 Ft + ÁFA

Pályázati felhívásban szereplő bérleti díj: 190.133 Ft.+ÁFA

19

**A bérlő által fizetendő tényleges havi bérleti díj: 191.715 Ft. + ÁFA**

Megtérülés a pályázatban kiírt bérleti díjhoz képest:

A bérlő által fizetendő tényleges havi bérleti díj: 191.715 Ft + ÁFA (1.582 Ft díjtöbblet/hó)

futamidő \* díjtöbblet = teljes futamidőre a díjtöbblet **60 hó \* 1.582 Ft**  
**= 94.929 Ft.+ÁFA**

**Továbbá a bérleti jogviszony lejáratát követően a bérlő, összességében egy 13.000.000 Ft-os értéknövelő beruházáshoz jut 0 Ft befektetéssel.**

**Csatolt dokumentumok:**

- jelenlegi állapot vázlat rajza: 1 oldal
- átépítési terveink vázlatosan: 1 oldal
- látványtervek: 4 oldal
- árajánlat építési munkálatokra: 15 oldal
- aláírási címpéldány: 1 oldal
- cégkivonat 3 oldal
- 0-ás igazolás Budapest Főváros Főpolgármesteri Hivatal: 1 oldal
- 0-ás igazolás NAV együttes : 1 oldal
- 0-ás igazolás Józsefvárosi önkormányzat : 1 oldal
- OTP Bank igazolás, pályázati letét átutalásáról: 1 oldal
- nyugta a pályázati anyag átvételéről: 1 oldal
- 2. számú melléklet: 1 oldal
- 3. számú melléklet: 1 oldal
- 4. számú melléklet: 1 oldal
- 5. számú melléklet: 1 oldal
- 6. számú melléklet: 1 oldal
- 7. számú melléklet: 1 oldal
- 8. számú melléklet: 1 oldal
- 9. számú melléklet: 1 oldal

	Budapest, 2015. November 02.
Kozma Viktor ügyvezető igazgató Telefon: 06-70-310-2373 E-mail: makrotexkft@gmail.com	<b>MAKROTEX KFT.</b> 1084 Budapest, Mátyás tér 17. Adósz.: 13644961-2-42 <del>Cgk: 01-09-865922</del> Hsz: 11719001-29903005 OTP



Jelenlegi állapot

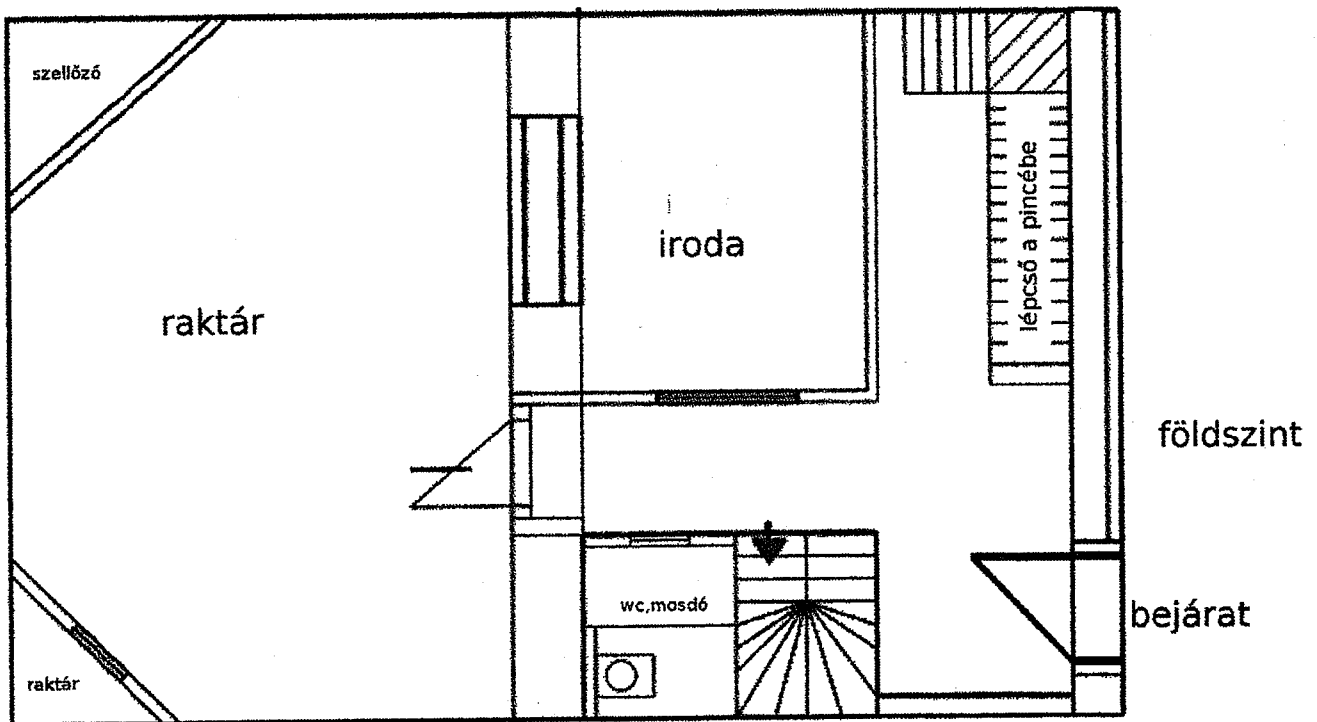
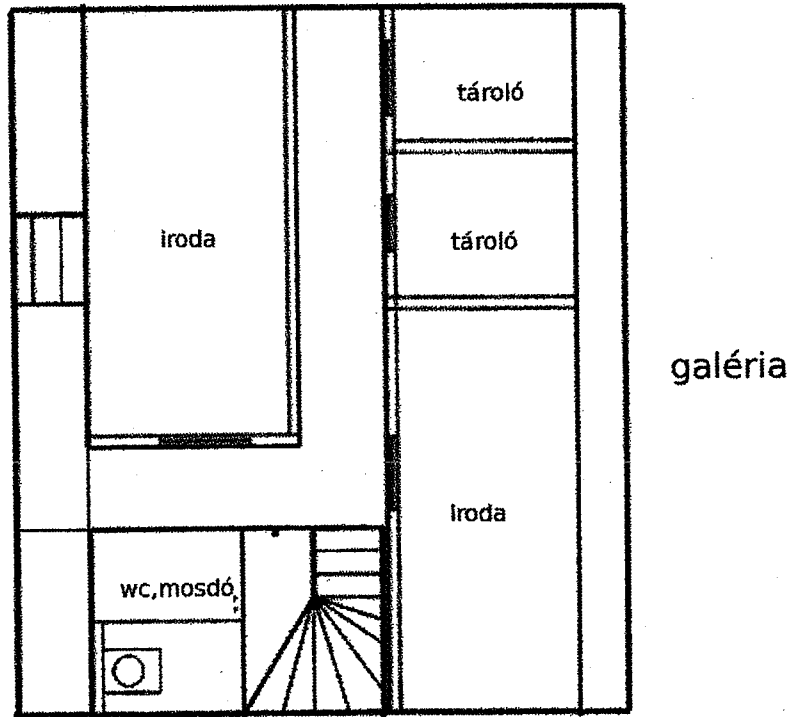

MAKROTEX Kft.  
1084 Budapest, Mátyás utca 17.  
Adósz.: 1364496-2-2  
Cg.: 01-09-86542  
T: 01-4719001-29903200



Handwritten signature and the number 21.

Átépitett állapot

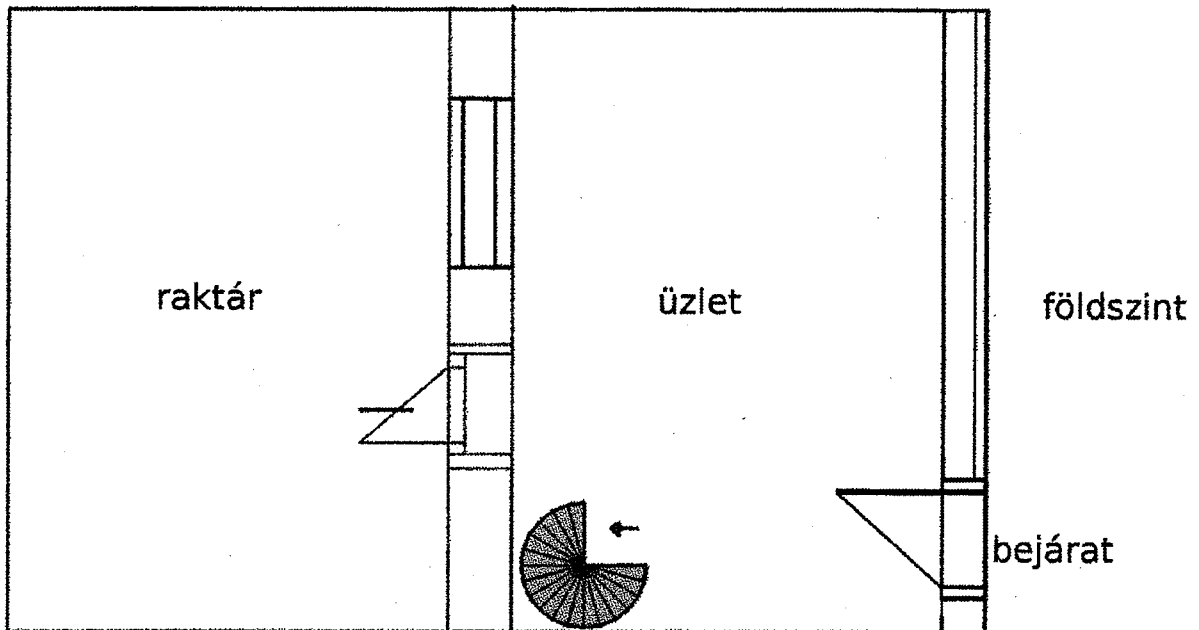
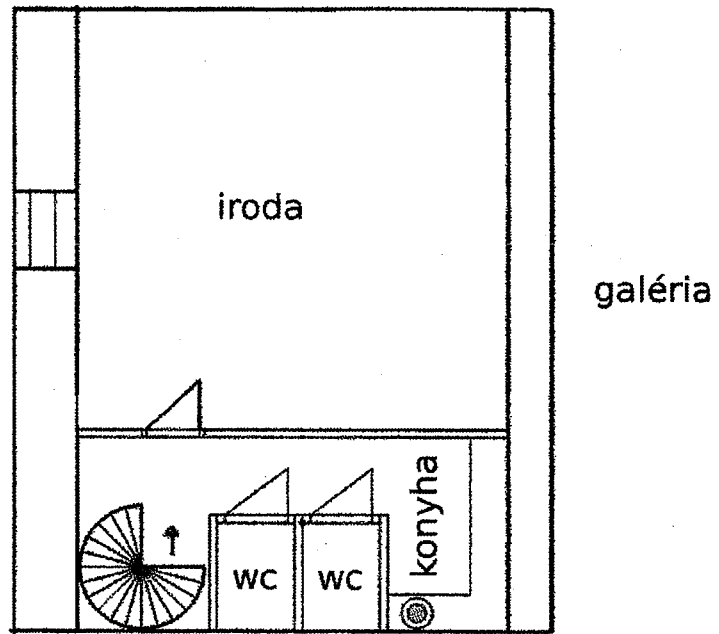

MAKROTEX Kft.  
1084 Budapest, Mátyás tér 17.  
Adósz.: 13644961-2-42  
Cg.: 01-09-865922  
Tsz. sz.: 9001-29903005 0711

9

22

# MPOWER

Több mint energia

töltő  
tablet tok  
akkubank  
akkumulátor

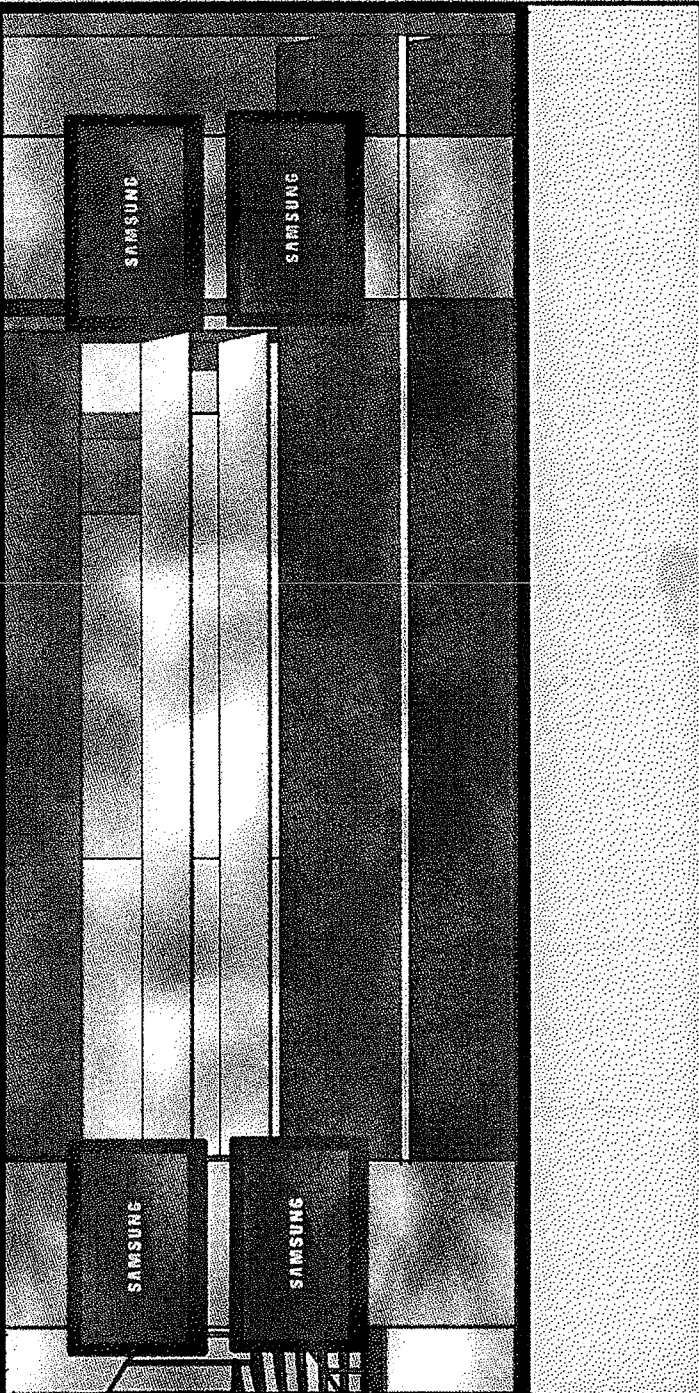
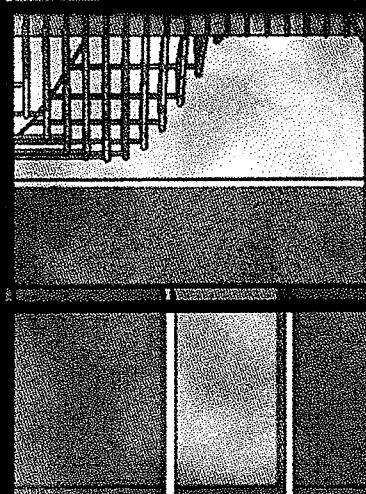

10



# POWER

Több mint energia

töltő

tablet tok

akkubank

akkumulátor

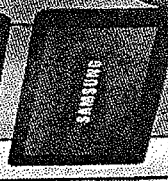



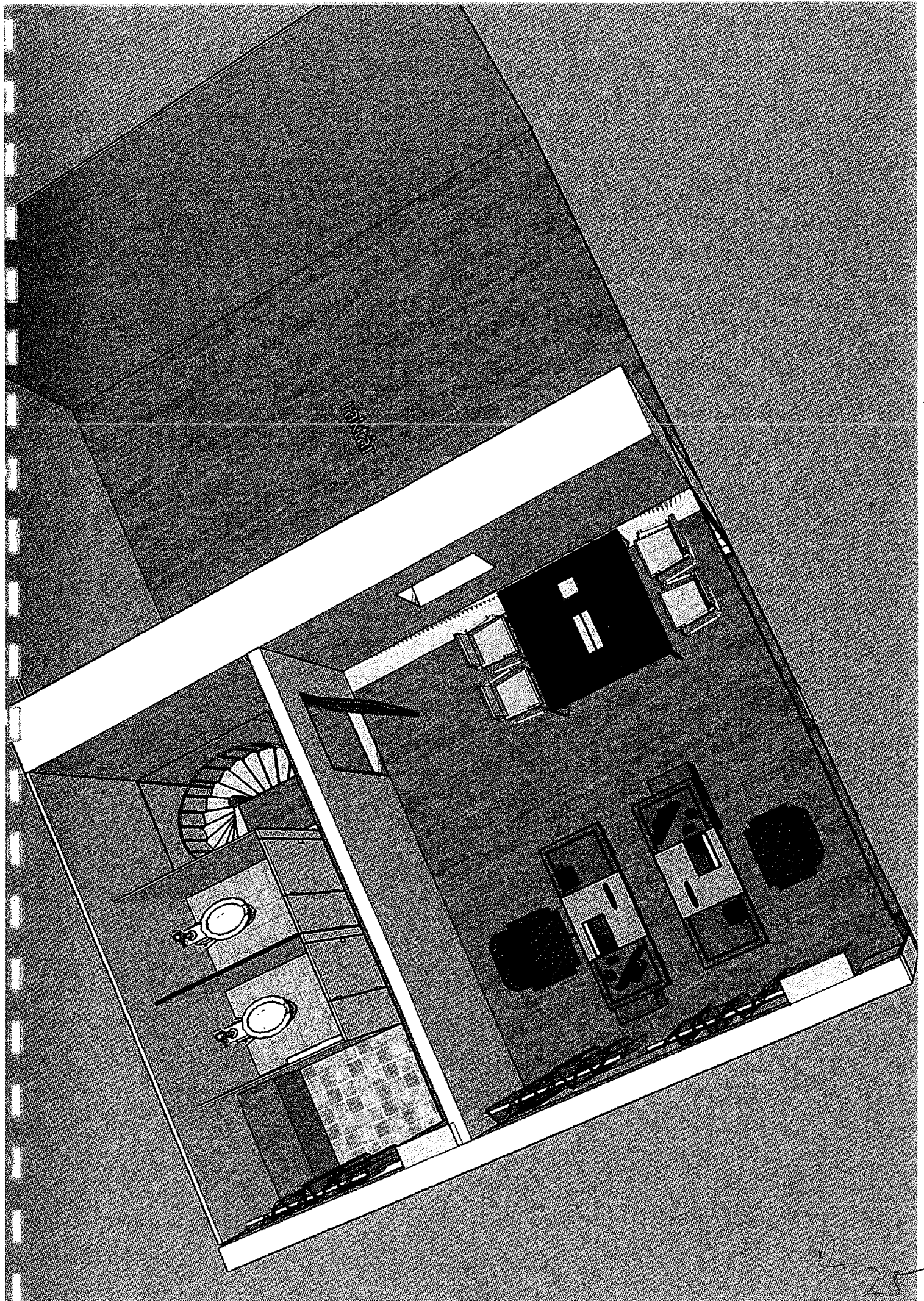

12  
25

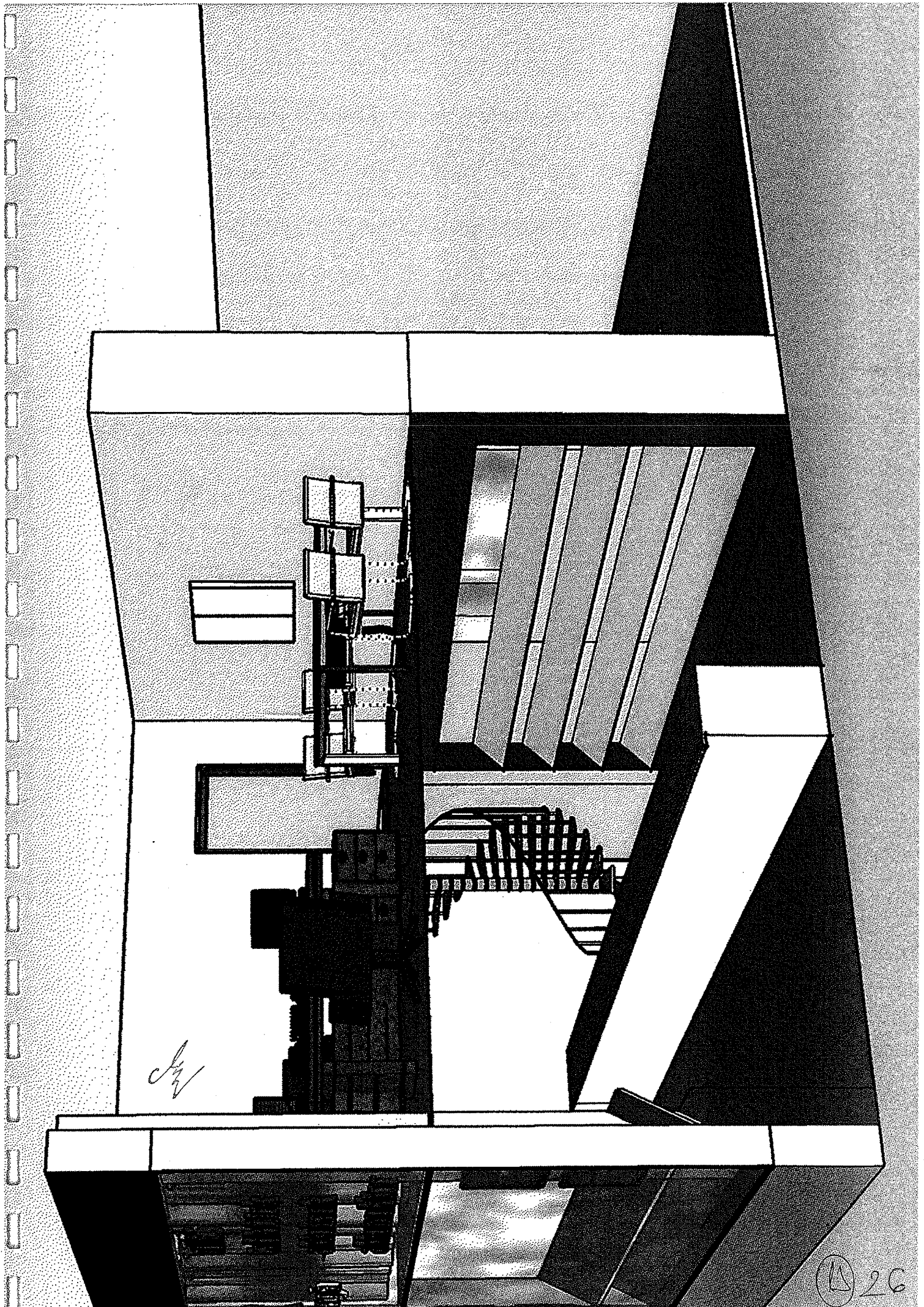

*Jan*



Név: MAKROTEX KFT  
1085 Budapest József krt. 35

Kelt: 2015 év November hó 02 nap

A munka leírása:

Munkavégzés helye :Budapest, VIII József krt. 19

Üzlethelyiség teljes körű felújítása

Készült:

Költségvetés főösszesítő

Megnevezés	Anyagköltség	Díjköltség
1. Építmény közvetlen költsége	5.470.862	7.523.320
1.3 Építés közvetlen költségei	5.470.862	7.523.320
1.4 Közvetlen önköltség összesen	5.470.862	7.523.320
2.1 Árkockázati fedezet vet.alap	5.470.862	
2.3 Anyagigazgatási ksg. vet.alap	5.470.862	
2.5 Fedezet vetítési alap 1.4		7.523.320
3.1 Tartalékkeret vetítési alap	12.994.182	
4.1 ÁFA vetítési alap	12.994.182	
4.2 Áfa	27.00 %	3.508.429
5. A munka ára		16.502.611

MAKROTEX KFT.  
1084 Budapest, Mátyás tér 17.  
Adósz. 136449042  
Cg.: 01-09-863922  
95711710001-29903005 OTP

*Handwritten signature*

114  
27

Munkanem összesítő

Munkanem száma és megnevezése	Anyagköltség	Díjköltség
12 Felvonulási létesítmények	20.000	23.353
15 Zsaluzás és állványozás	25.000	14.400
31 Helyszíni beton és vasbeton munkák	577.250	423.297
32 Előre gyártott épületszerkezeti elem elhelyezése és szerelése	60.500	43.008
33 Falazás és egyéb kőműves munkák	68.948	179.991
34 Fém- és könnyű épületszerkezetek szerelése	0	108.000
36 Vakolás és rabilolás	151.520	542.400
39 Szárazépítés	614.200	555.240
42 Aljzatkészítés, hideg- és meleg burkolatok készítése	845.885	448.464
44 Asztalos szerkezetek elhelyezése	321.000	59.040
45 Lakatosszerkezetek elhelyezése	628.800	463.872
46 Üvegezés	25.500	19.200
47 Felületképzés (festés, mázolás, tapétázás, korrózióvédelem)	281.508	565.613
71 Elektromos energia ellátás, világítás	391.269	369.456
72 Épületautomatika, felügyelet (gyengeáram)	455.000	3.120.000
80 Általános épületgépészeti szerelés	7.060	15.600
81 Épületgépészeti csővezeték szerelése	170.060	215.578
82 Épületgépészeti szerelvények és berendezések szerelése	193.832	93.768
84 Légkondicionáló berendezések	342.530	75.840
88 Rögzítések, tömítések	11.000	28.800
90 Takarítási munkák	0	24.000
91 Kert és parképítési munkák	280.000	134.400
<b>Munkamenetek összesen</b>	<b>5.470.862</b>	<b>7.523.320</b>

MAKROTEX KFT.  
 1084 Budapest, Mátyás tér 17.  
 Adósz.: 13644961-2-42  
 Cg.: 01-09-865922  
 382-11719001-200071-15 2000

*Handwritten signature*

15

**12. Felvonulási létesítmények**

Ssz.	Tételszám Tételkiírás	Egységre jutó		A tétel ára összesen	
		Anyag	Munkadíj	Anyag	Munkadíj
1	12-001-1 Fel-levonulás, ideiglenes áram ,víz, mosdó kialakítása 1 Tétel	20.000	20.953	20.000	20.953
2	12-006-1-0451007 Közterület foglalása, ügyintézésel, állvány, konténer kihelyezés 1 hó	0	2.400	0	2.400
<b>Munkanem összesen:</b>				<b>20.000</b>	<b>23.353</b>

**15. Zsaluzás és állványozás**

Ssz.	Tételszám Tételkiírás	Egységre jutó		A tétel ára összesen	
		Anyag	Munkadíj	Anyag	Munkadíj
1	15-016-2.2-0023128 Guruló állvány,(bérleti díjjal, oda vissza szállítással) 2,50x1,50 m-es járólappal, 2,00 kN/m, terhelhetőséggel, 6,6 m KRAUSE guruló állvány 1 hó	25.000	14.400	25.000	14.400
<b>Munkanem összesen:</b>				<b>25.000</b>	<b>14.400</b>

**31. Helyszíni beton és vasbeton munkák**

Ssz.	Tételszám Tételkiírás	Egységre jutó		A tétel ára összesen	
		Anyag	Munkadíj	Anyag	Munkadíj
1	31-000-1.1.1 Beton bontása, 15 cm vastagságig, (födém lezárásához *gerendák felfektetése, fészek képzés) 0.5 m3	0	26.088	0	13.044
2	31-000-13.2 Beton aljzatok bontása 10- cm vastagságig, víz, lefolyók, villany-vezetékek részére 8 fm	0	1.680	0	13.440
3	31-000-14.2 Aljzatok, bontása 2-3 cm vastagságig , üzlet. teljes területén , (régii burkolat alatti réteg feljavítása miatt) 130 m2	0	1.008	0	131.040
4	31-021-4.1.1-0222110 Aljzatbeton javító réteg készítése, kézi erővel, 2-3 cm vastagságig zsákos betonjavító, tapadó híd felhordásával, az aljzatbeton helyreállítása, fűtés alá 119.5 m2	2.500	1.488	298.750	177.816
5	31-032-1.3.2-0212511 Ajzat szigetelés, hő visszaverő tükör készítése elektromos fűtés alá (infra film padlófűtéshez) 130 m2	1.200	480	156.000	62.400
6	31-032-1.5-0110485 Statikai számítások, terv készítése becsült költség, 70.000 Ft 1 tétel	70.000	0		
7	31-032-2.1.2.1-0215001 *födém beton készítése kézi feldolgozással, C20 szilárdsági				

70.000  
**MAKROTEX KFT.**  
 1084 Budapest, Mátyás utca 170  
 Adósz. 13644841-2-42  
 Cg. 01-09-865922  
 357-11719001-29903005 OTP

16/29

osztálynak megfelelően, 6 cm vastagság felett, vasalással  
10.5 m2 5.000 2.434 52.500 25.557

Munkanem összesen: 577.250 423.297

### 32. Előre gyártott épületszerkezeti elem elhelyezése és szerelése

Ssz.	Tételszám Tételkiírás	Egységre jutó		A tétel ára összesen		
		Anyag	Munkadíj	Anyag	Munkadíj	
1	32-003-1.1.2-0112542 Nagyüzemi előregyártású vízszintes tartószerkezeti elem elhelyezése, előre elkészített gyámoltó szerkezetre, kézi erővel, csomóponti kötés nélkül, előre gyártott feszített vasbeton födémgerenda elhelyezése, 4 db 7.000	4.152	28.000	16.608		
2	32-003-1.11.1.3-0112121 Nagyüzemi előregyártású vízszintes tartószerkezeti elem elhelyezése, előre elkészített gyámoltó szerkezetre, kézi erővel, csomóponti kötés nélkül, vasbeton mesterfödém gerenda 1 db 10.000	4.800	10.000	4.800		
3	32-004-1.1.1.3-0012017 Üzemben előre gyártott béléstest elhelyezése kiselemes "kézi" födémekbe, gerendák közé, gerendavállakra, a felfekvési egyenetlenséget kiküszöbölő és az együttdolgozást biztosító habarcsréteg bedolgozásával, szimplán kiosztott előfeszített vasbeton gerendák közé, 15 kg/db tömeg alatt, beton béléstest 9 m2 2.500	2.400	22.500	21.600		
Munkanem összesen:				60.500	43.008	

### 33. Falazás és egyéb kőműves munkák

Ssz.	Tételszám Tételkiírás	Egységre jutó		A tétel ára összesen	
		Anyag	Munkadíj	Anyag	Munkadíj
1	33-000-21.1.1.1.1.1 Válaszfal bontása, égetett agyag-kerámia termékekből, erősítő pillérrel vagy erősítő pillér nélkül falazva, 15 cm vastagságig, 58 m2 0	1.200	0	69.600	
2	33-011-1.2.2.1.1.1-0120071 Válaszfal építése, 100 mm falvastagságban hőszigetelő habarcsba falazva YTONG, sarok bekötésekkel, iroda leválasztása 12.5 m2 4.100	2.160	51.250	27.000	
3	33-061-1.1-0920003 Egyéb épületgépészeti szerkezetek elhelyezése fészekvéséssel és helyreállítással, csőbilincs elhelyezése, általános költség 30 db 105	360	3.150	10.800	
4	33-062-1.3.1-2110002 Áttörés vezeték részére, helyreállítással, 0,1 m./db méretig, felmenő vegyes kő és betonfalba 6 db 1.120	6.000	6.720	36.000	
5	33-063-1.1.2 Faláttörés 30x30 cm méretig, téglafalban, betonfalban, 12,01-25 cm falvastagság között, földm áttörés 1 db 0	1.200	0	1.200	
6	33-063-1.2.1 Faláttörés 30x30 cm méretig, vegyes vagy kőfalban, 40 cm falvastagságig				

	1 db	0	7.416	0	7.416	
7	33-063-21.2.2 Fészekvésés, villanyszereléshez	30 db	0	480	0	14.400
8	33-063-31.1 Mérési jelölés, kirajzolás horonyvéséshez	115 m	0	24	0	2.760
9	33-063-32.1 Mérési jelölés, kirajzolás dobozhely részére	30 db	0	48	0	1.440
10	33-063-32.2 Mérési jelölés, kirajzolás fal-, és földmáttörés részére	3 db	0	120	0	360
11	33-064-1.1.2 Lyukfúrás, téglafalban, 21-30 mm átmérő között	1.5 fm	0	2.194	0	3.291
12	33-091-1.1.1-1110002 Teherhordó és kitöltő falazat, égetett agyag-kerámia termékekből, nyílásbefalazás, nyílásszűkítés vagy kisebb falpótlások,	0.3 m3	26.092	19.080	7.828	5.724
<b>Munkanem összesen:</b>					<b>68.948</b>	<b>179.991</b>

### 34. Fém- és könnyű épületszerkezetek szerelése

Ssz.	Tételszám Tételkiírás	Egységre jutó		A tétel ára összesen		
		Anyag	Munkadíj	Anyag	Munkadíj	
1	34-000-3.3 Könnyszerkezetes térelhatároló elemek, szerelt (díszítő-, védő-, kéreg-) szerkezetek bontása oldalfalak, hangszigetelés borító	150 m2	0	720	0	108.000
<b>Munkanem összesen:</b>					<b>0</b>	<b>108.000</b>

### 36. Vakolás és rabilolás

Ssz.	Tételszám Tételkiírás	Egységre jutó		A tétel ára összesen		
		Anyag	Munkadíj	Anyag	Munkadíj	
1	36-000-1.1.1 Vakolat leverése oldalfalról vagy mennyezetről 1,5 cm vastagságig falazó, cementes mészhabarcs, feltáskásodott, ázott vakolat	100 m2	0	720	0	72.000
2	36-000-18 Téglafelület fugáinak tisztítása 2 cm mélységben, dohos részek	80 m2	0	480	0	38.400
3	36-001-1.1.1-0550030 Sima oldalfalvakolat és mennyezet, készítése kézi felhordással, belső, vakoló cementes mészhabarccsal, téglafelületen, 1,5 cm vastagságban	160 m2	438	1.920	70.080	307.200
4	36-001-33 Szárító vakolat készítése terrsan vakoló rendszer, adalékszerrel, helyszíni keveréssel, 2,5 cm vastagságban, dohos részek	15 m2	3.700	2.400		36.000

MAKROTEX KFT.  
1084 Budapest, Mátyás utca 17.  
Adósz.: 52644001-2-2  
Cég-PT: 090865922  
+36001-29903005 OTP

*[Handwritten signature]*  
*[Handwritten initials]*

5	36-063-3.2.2 Horonyvésés tégla v. beton falba, villanszereléshez, víz 150 fm	0	240	0	36.000
6	36-090-2.1.2 Vakolatok pótlása, keskenyvakolatok pótlása oldalfalon, 11-20 cm szélesség között 30 m	198	480	5.940	14.400
7	36-090-10-0415907 Só közömbösítő folyadék kétszeri felhordása előkészített felületre (fluórozás), száradás utáni só kiváltás letakarításával (stop só), dohos részek 80 m2	250	480	20.000	38.400
<b>Munkanem összesen:</b>				<b>151.520</b>	<b>542.400</b>

**39. Szárazépítés**

Ssz.	Tételszám Tételkiírás	Egységre jutó		A tétel ára összesen	
		Anyag	Munkadíj	Anyag	Munkadíj
1	39-000-2 Álmennyezetek fém vagy faváz bontása 130 m2	0	960	0	124.800
2	39-001-1.1.1.3-0120012 Gipszkarton álmennyezet, fém vázszerkezetre, függesztve, szerelt 1 rtg. normál, 12,5 mm vtg. gipszkarton borítással, 70 m2	2.400	2.400	168.000	168.000
3	39-001-2.2.2-0213001 UA fém vázszerkezetre szerelt válaszfal 2 x 1 rtg. impregnált, 12,5 mm vtg. gipszkarton borítással, csavarfejek és illesztések glettelve (Q2), egyszeres, sűrített, (40 vagy 41,7 cm bordatávolság) UA 75-20 mm vtg. tartóvázal, *mosdok, raktárak leválasztása 65 m2	4.980	3.144	323.700	204.360
4	39-002-1.2.1.1-0120065 Gipszkarton burkolat fém vázszerkezetre, takarások 15 m2	1.500	1.920	22.500	28.800
5	39-003-21.6 Kiegészítő és mellékmunkák, légtechnikai berendezések helyének kialakítására, meglévő rendszerhez való, esetleges rácsatlakozás 20 fm	5.000	1.464	100.000	29.280
<b>Munkanem összesen:</b>				<b>614.200</b>	<b>555.240</b>

**42. Aljzatkészítés, hideg- és meleg burkolatok készítése**

Ssz.	Tételszám Tételkiírás	Egységre jutó		A tétel ára összesen	
		Anyag	Munkadíj	Anyag	Munkadíj
1	42-000-2.1 Lapburkolatok bontása, padlóburkolat bármely méretű kőanyag, mozaik... 5 m2	0	1.056	0	5.280
2	42-000-2.2 Lapburkolatok bontása, fal-, pillér- és oszlopburkolat, bármely méretű 15 m2	0			25.920

**MAKROTEX KFT.**  
 1084 Budapest, Mátyás tér 17.  
 Adósz.: 13644961-2-42  
 Cg.: 01-09-865922  
 +3611-29903005 OTP

19

32



3	42-000-3.4 Fa-, hézagmentes műanyag- és szőnyegburkolatok bontása,... burkolat tekerécsből, lapokból vagy lépcsőn betétként	120 m <sup>2</sup>	0	768	0	92.160
4	42-002-1.8.2.1-0512034 Padlóburkolat készítése,	8.5 m <sup>2</sup>	5.550	4.320	47.175	36.720
5	42-002-2.1.4.1 Lábazta készítése burkolathoz	4 m	780	816	3.120	3.264
6	42-011-1.1.1.1-0151721 Fal-, pillér és oszlopburkolat hordozószerkezetének felület előkészítése beltérben, felület előkészítő alapozó és tapadó híd felhordása egy rétegben	20 m <sup>2</sup>	122	336	2.440	6.720
7	42-012-1.1.2.1.1.3-0212010 Fal-, pillér- és oszlopburkolat készítése beltérben, gipszkarton alapfelületen, mázas kerámiával, kötésben vagy hálósan, 3-5 mm vtg. ragasztóba rakva, 1-10 mm fugaszélességgel, 25x25 - 40x40 cm közötti lapmérettel PROFIFLEX/Profi flex ragasztó, flexibilis, megcsúszás mentes, Colorin flex fugázó, fehér	20 m <sup>2</sup>	5.200	4.416	104.000	88.320
8	42-041-3.1.2.1-1310357 Meglévő aljzat kiegyenlítése, rugalmas burkolat alá, parketta és laminált padló úsztatott fektetéséhez, önterülő aljzatkiegyenlítő, szálerősített, HENKEL	110 m <sup>2</sup>	1.545	720	169.950	79.200
9	42-042-4.3.3-0111701 Parkettafektetés laminált padló (parkettapanel) úsztatott fektetése kiegyenlített aljzatra, nűtban ragasztva (ragasztó anyag külön tételben kiírva) HDF alapú laminált parketta, 7-8 mm vastag, 110 féle színben	110 m <sup>2</sup>	4.521	1.008	497.310	110.880
10	42-042-4.3.9-0310161 Parkettafektetés, laminált padló (parkettapanel) úsztatott fektetése kiegyenlített aljzatra, ajánlott ragasztó és fugázó laminált padló (parkettapanel) fektetéséhez	110 m <sup>2</sup>	199	0	21.890	0
<b>Munkanem összesen:</b>					<b>845.885</b>	<b>448.464</b>

#### 44. Asztalos szerkezetek elhelyezése

Ssz.	Tételszám Tételkiírás	Egységre jutó		A tétel ára összesen		
		Anyag	Munkadíj	Anyag	Munkadíj	
1	44-000-1.2 Nyílászáró szerkezetek bontása, ajtó, ablak vagy kapu, 2,01-4,00 m, között	6 db	0	2.640	0	15.840
2	44-011-1.1.1-0166231 Főlázott beltéri nyílászárók, ajtók, elhelyezése előre kihagyott fa nyílásba, színes	6 db	53.500	7.200	321.000	43.200
<b>Munkanem összesen:</b>					<b>321.000</b>	<b>59.040</b>

MAKROTEX KFT.  
1103 Budapest, Mátyás tér 17.  
Adósz.: 13644961-2-42  
Cg.: 01409-865922  
347-11719004-29903005 OTT

*(Handwritten signature and initials)*

33

Ssz.	Tételszám Tételkiírás	Egységre jutó		A tétel ára összesen	
		Anyag	Munkadíj	Anyag	Munkadíj
1	45-000-1.2.2 Fém nyílászáró szerkezetek bontása, fém portálok, üvegfalak, 2,01-5,00 m, felület között, elszállítással 52.8 m2	0	1.920	0	101.376
2	45-000-2.3 Bejárati ajtó rácsok, korlátok, kerítések bontása, ablakrács, szállítással 2 db	0	7.200	0	14.400
3	45-000-3.4 Meglévő lépcső szerkezet bontása 1 t	0	36.000	0	36.000
4	45-001-11.5.1.1-0134162 Kültéri ajtó, felújítása, visszahelyezéssel 1 db	20.000	12.000	20.000	12.000
5	45-002-1.1.1.1-0134076 Acél fix ablaktokok elhelyezése szerelt falak esetén 205 mm falvastagságig, 8 m névleges méretig, egyoldali üvegezéssel, mázolásal, fix ablaktok + szállítás 52.8 db	8.500	4.320	448.800	228.096
6	45-090-8.2.1-0230105 Csiga lépcső, földszint és tetőtér közlekedés komplett beépítéssel, szállítással 1 db	160.000	72.000	160.000	72.000
<b>Munkanem összesen:</b>				<b>628.800</b>	<b>463.872</b>

#### 46. Üvegezés

Ssz.	Tételszám Tételkiírás	Egységre jutó		A tétel ára összesen	
		Anyag	Munkadíj	Anyag	Munkadíj
1	46-002-3.2.1-0112204 Acélportálok, bejárati ajtó mázolása, üvegezése üvegszorító lécs rögzítéssel, szilikonos tömítéssel, 6 vagy 8 mm üvegvastagsággal, 2 m,	10.500	5.280	21.000	10.560
2	46-007-8 Régi tapaszeltávolítása, horonytisztítással, vas vagy vasbeton szerkezetben, homlokzatban maradt vasszerkezet 90 m	50	96	4.500	8.640
<b>Munkanem összesen:</b>				<b>25.500</b>	<b>19.200</b>

**MAKROTEX KFT.**  
 1034 Budapest, Mátyás tér 17.  
 Adósz.: 13644961-2-42  
 Cg.: 01-09-865922  
 387-11-299001-29903005 OTT



**47. Felületképzés (festés, mázolás, tapétázás, korrózióvédelem)**

Ssz.	Tételszám Tételkiírás	Egységre jutó Anyag	Munkadíj	A tétel ára összesen Anyag	Munkadíj
1	47-000-1.3.1.2 Belső festéseknél felület előkészítése, részmunkák; falfesték lekaparása, a megmaradt vakolt felületről 100 m2	0	432	0	43.200
2	47-000-1.6.1.2 Belső festéseknél felület előkészítése, részmunkák; penészgátló felhordása új vagy lekaptart felületen, vakolt, becsült felület 80 m2	200	288	16.000	23.040
3	47-000-1.99.1.2.1.2-0218023 Felület glettelése zsákos kiszerezésű anyagból ,(becsült felület, javított falrészek) 100 m2	400	480	40.000	48.000
4	47-010-2.1.2-0418312 Enyhén nedvszívó vagy sima falfelületek tapadásközvetítő alapozása, vizes-diszperziós akril bázisú alapozóval, oldalfalak és mennyezet 400 m2	162	240	64.800	96.000
5	47-011-1.5.2.2.1-0159519 Falfestés két rétegben, egy szín, fehér 500 m2	200	528	100.000	264.000
6	47-021-11.1 *Acélfelületek előkezelése, festéshez műhelyalapozóval, acél nyílászáró szerkezeten bent maradó részek 2. 52.8 m2	180	432	9.504	22.810
7	47-021-11.3 Acélfelületek előkezelése, festéshez műhelyalapozóval, rácson, korláton, kerítésen, sodronyhálón, -tok 4.2 m2	320	504	1.344	2.117
8	47-021-11.6 Acélfelületek előkezelése, festéshez műhelyalapozóval, fekete, ventilátoron, *szellőző légcSATORNÁN 55 m2	180	480	9.900	26.400
9	47-021-12.1.2-0143623 Mázolás acél nyílászáró szerkezeten, műgyanta kötőanyagú, vizes hígítású festékekkel Supralux fedőfestés 30.8 m2	633	480	19.496	14.784
10	47-021-12.3.2-0137141 bejárati ajtó tok. fedőmázolás, műgyanta kötőanyagú, vizes hígítású, selyemfényű 4.2 m2	682	672	2.864	2.822
11	47-031-1.3.1.2-0130751 Belső fafelületek fedőmázolása , matt vagy selyemfényű, légcSATORNÁK, szellőzők 55 m2	320	408	17.600	22.440
<b>Munkanem összesen:</b>				<b>281.508</b>	<b>565.613</b>

**71. Elektromos energia ellátás, világítás**

Ssz. Tételszám

Egységre jutó

 MAKROTEX KFT.  
 1084 Budapest, Mátyás tér 17.  
 Adósz.: 13644961-2-42  
 Cg.: 01-09-865922  
 287-11719000-299030

A tétel ára összesen

22

35

Tételkiírás	Anyag	Munkadíj	Anyag	Munkadíj
1 71-000-1.1.1 Vezetékek, kábelek és szerelvények bontása; védőcső leszerelése műanyag csőből, falhoronyból 150 m	0	144	0	21.600
2 71-000-1.1.2 Vezetékek, kábelek és szerelvények bontása; védőcső leszerelése műanyag csőből, tartószerkezetről 50 m	0	240	0	12.000
3 71-000-4.1 Hőkészülékek leszerelése, melegvíztárolók, elektromos kikötéssel 1 db	0	5.280	0	5.280
4 71-000-5 Műszerdobozok leszerelése, áramerősség mérő, fogyasztásmérő,... stb.* leszerelése, áramtalanítás 8 db	0	4.800	0	38.400
5 71-001-1.1.1.1.2-0110129 Merev, simafalú műanyag védőcső elhelyezése, elágazó dobozokkal, előre elkészített falhoronyba, vékonyfalú kivitelben, könnyű mechanikai igénybevételre, Névleges méret: 21-29 mm 200 m	155	432	31.000	86.400
6 71-001-1.2.1.2 Merev, simafalú műanyag védőcső elhelyezése, elágazó dobozokkal, falon kívül, előre elkészített tartó szerkezetre szerelve, erősített falú kivitelben, közepes mechanikai igénybevételre, Névleges méret: 21-29 mm 35 m	450	960	15.750	33.600
7 71-001-1.3.1-0110052 Merev, simafalú műanyag védőcső elhelyezése, elágazó dobozokkal, könnyűszerkezetes (szerelt) falszerkezetbe, Névleges méret: 11-16 mm 15 m	155	336	2.325	5.040
8 71-002-1.3-0210016 Szigetelt vezeték elhelyezése védőcsőbe húzva vagy vezetékcsatornába fektetve, rézvezetővel, leágazó kötésekkel, szigetelés ellenállás méréssel, a szerelvényekhez csatlakozó vezetékvégek bekötése nélkül, keresztmetszet: 10-16 mm vastag elemi szálak rézből 50 m	477	240	23.850	12.000
9 71-002-2.1-0211002 Szigetelt vezeték elhelyezése közvetlen falhoronyba vagy falra fektetve, vakolat alá, 1-3 erű tömör rézvezetővel, dobozokkal és leágazó kötésekkel, szigetelési ellenállás méréssel, a szerelvényekhez csatlakozó vezetékvégek bekötése nélkül, keresztmetszet: 1,5-2,5 mm, MMFAlCu 450/750V 1x2,5 mm, tömör rézvezetővel 20 m	165	288	3.300	5.760
10 71-003-1.3-0611726 Sorozatkapocs tömb elhelyezése kapcsolótáblába, szekrénybe, 2 db	480	912	960	1.824
11 71-003-5 Vezeték és kábeljelölő elhelyezése, pattintható kivitelben 12 db	100	24	1.200	288
12 71-003-11-0631072 Vezeték bekötő saru elhelyezése kismegszakítókhoz bekötő saru,				

	12 db	455	48	5.460	576
13	71-003-13.1-0630016 Fésűs sín felszerelése kismegszakítókra, 13 modul méretig				
	1 db	1.866	888	1.866	888
14	71-003-14-0631052 Bekötősínek és kalapsínek felszerelése kismegszakítókhoz és biztosító aljzatokhoz, elosztószekrényben, normál kivitel				
	12 m	483	1.512	5.796	18.144
15	71-005-1.1.1.1-0561890 Komplett világítási szerelvények; Fali kapcsolók elhelyezése, süllyesztve, 10A egypólusú kapcsoló, nyomó kerettel, fehér, R: 693704				
	10 db	4.560	960	45.600	9.600
16	71-005-1.1.1.2-0561895 Komplett világítási szerelvények; Fali kapcsolók elhelyezése, süllyesztve, 10A kétpólusú kapcsolók, kerettel, fehér, R: 693710				
	2 db	5.732	960	11.464	1.920
17	71-005-1.1.1.5-0561887 Komplett világítási szerelvények; Fali kapcsolók elhelyezése, süllyesztve, 10A alternatív (váltókapcsoló) kerettel, fehér, R: 693701				
	2 db	5.089	960	10.178	1.920
18	71-005-1.11.1.1.1-0318225 Komplett világítási szerelvények; Csatlakozóaljzat elhelyezése, süllyesztve, 16A, földelt, egyes csatlakozóaljzat (2P+F)				
	3 db	1.418	960	4.254	2.880
19	71-005-1.31.2-0533640 Komplett világítási szerelvények; Telefon és PC csatlakozóaljzat elhelyezése (egy/kettős), informatikai aljzat				
	3 db	3.200	960	9.600	2.880
20	71-005-2.99-0210021 Összeépíthető világítási szerelvények elemei; Kiegészítők elhelyezése, jelzőlámpabúra - 3 szögletű, piros, R: 074732				
	1 db	1.967	960	1.967	960
21	71-006-13.1-0160410 Termosztátok, helyiség hőmérséklet érzékelők elhelyezése, falra szerelve manuális szabályozás, fűtés-hűtés,				
	1 db	8.797	4.800	8.797	4.800
22	71-008-9.4.1-0623301 Kismegszakítók elhelyezése kalapsínes szerelőlapra, "B", "C" és "D" jellegűvel, 10 kA zárlati szilárdsággal,				
	12 db	1.876	1.488	22.512	17.856
23	71-009-1.2.2-0411012 Áramköri kiselosztók falba süllyesztett kivitelben, (kismegszakítók, védőkapcsolók, távkapcsolók stb. számára), üresen, 12 modulos süllyesztett elosztó doboz füstszűrő ajtóval,				
	1 db	5.556	6.360	5.556	6.360
24	71-009-13.2-0622171 Fogyasztásmérő szekrény elhelyezése, (fogyasztásmérő beépítése nélkül) IP 54 védelemmel, műanyagból, 300 x 600 mm felett, fogyasztásmérő szekrény, *háromfázisú nappali, *egyfázisú éjsz.mérő számára,				
	1 db	58.744			19.200
25	71-009-13.2-0622173				

MAKROTEX KFT. 58.744  
 Budapest, Mátyás tér 17.  
 Adósz.: 1364496142-42  
 Cg.: 01-09-865922  
 Tel.: 19001-29903005 OTP

*[Handwritten signature]*  
 (24) 37

Fogyasztás mérő, háromfázisú fejlesztési hozzájárulás befizetéssel, ügyintézésrel 32A-ig díjmentes, többlet 4500Ft/A+áfa

1 db	72.000	24.000	72.000	24.000
------	--------	--------	--------	--------

26 71-010-16.1.1-0159084

Falilámpák elhelyezése beltérben, izzólámpás kivitelben, normál és halogén izzós

10 db	3.109	2.520	31.090	25.200
-------	-------	-------	--------	--------

27 71-010-16.3

Falilámpák elhelyezése beltérre, vegyes fényforrású

4 db	4.500	2.520	18.000	10.080
------	-------	-------	--------	--------

<b>Munkanem összesen:</b>			<b>391.269</b>	<b>369.456</b>
---------------------------	--	--	----------------	----------------

72. Épületautomatika, felügyelet (gyengeáram)

Ssz.	Tételszám Tételkiírás	Egységre jutó		A tétel ára összesen	
		Anyag	Munkadíj	Anyag	Munkadíj
1	72-031-1.4.1.1.1-0221005 Épület elektromos rendszerek, fűtés, vezérlés, elhelyezése, rendszerbe illesztése, bekötése, infrafilmm padló fűtés 130 m2	3.500	24.000	455.000	3.120.000
<b>Munkanem összesen:</b>				<b>455.000</b>	<b>3.120.000</b>

80. Általános épületgépészeti szerelés

Ssz.	Tételszám Tételkiírás	Egységre jutó		A tétel ára összesen	
		Anyag	Munkadíj	Anyag	Munkadíj
1	80-009-1.3.1.1-0611315 Gépészeti szerelvények, fvek, idomok hőszigetelése polietilén védőcsőhéjjal, NÁ 48 mm csőátmérőig POLIFOAM PE-plusz falvastagság: 4 mm, 20 db	178	288	3.560	5.760
2	80-009-1.3.3.2.1-0112705 Gépészeti szerelvények, fvek, idomok hőszigetelése polietilén tekercscsel 10 db	350	984	3.500	9.840
<b>Munkanem összesen:</b>				<b>7.060</b>	<b>15.600</b>

81. Épületgépészeti csővezeték szerelése

Ssz.	Tételszám Tételkiírás	Egységre jutó		A tétel ára összesen	
		Anyag	Munkadíj	Anyag	Munkadíj
1	81-000-1.1.1 Csővezetékek bontása, horganyzott vagy fekete acélcsővek tartószerkezetéről, vagy padlócsatornából 20 m	0	600	0	12.000
2	81-000-1.2.3 Csővezetékek bontása, csővezeték leszerelése átmérőre való tekintet nélkül, meglévő lépcső oldalfala lépcső 15 m	0	2.160	0	32.400
3	81-000-1.5.1 Csővezetékek bontása, ragasztott vagy gumigyűrűs tömítésű PVC csővezeték leszerelése, DN 25 - 50 között 10 m	0			

MAKROTEX KFT.  
504 Budapest, Mátyás tér 17.  
Adatsz.: 13644961-2-42  
Cé.: 01-09-865922  
347-1119001-29903005

5.040

25

38

4	81-000-1.6 Csővezetékek bontása, vízvezeték elzárás és nyitás, javítási munkák előtt és után	4 db	0	624	0	2.496
5	81-001-1.3.6.1.2.1.3-0333049 Ivóvíz vezeték, Ötrétegű cső szerelése, PE-RT/Al/PE-HD, PE-Xc/Al/PE-HD vagy PE-Xb/Al/PE-HD anyagból, préselt csőkötésekkel, csőidomok és szerelvények elhelyezése, préselt kötéssel csatlakozó idomok, DN 20 Ipa-Press	30 m	4.482	3.600	134.460	108.000
6	81-001-1.4.1.1.1.7-0130007 Ivóvíz vezeték, PVC cső szerelése, ragasztott kötésekkel, cső elhelyezése csőidomokkal, szakaszos nyomáspróbával, tartószerkezetre, DN 50	10 m	2.478	1.512	24.780	15.120
7	81-002-3.1.1.1.4-0131114 PVC lefolyóvezeték szerelése, ragasztott kötésekkel, cső elhelyezése csőidomokkal, szakaszos tömörségi próbával, falhoronyba vagy padlócsatornába (horonyvésés külön tételben),	8 m	790	2.808	6.320	22.464
8	81-002-3.1.1.1.7-0131117 PVC lefolyóvezeték szerelése, ragasztott kötésekkel, cső elhelyezése csőidomokkal, szakaszos tömörségi próbával, DN 100	3.6 m	1.250	5.016	4.500	18.058
<b>Munkanem összesen:</b>					<b>170.060</b>	<b>215.578</b>

## 82. Épületgépészeti szerelvények és berendezések szerelése

Ssz.	Tételszám Tételkiírás	Egységre jutó Anyag	Munkadíj	A tétel ára összesen Anyag	Munkadíj	
1	00-009-11.1.1.1-0110251 WC csésze elhelyezése és bekötése, öblítőtartály, sarokszelep, WC ülőke, porcelánból, alsókifolyású, lapos öblítésű kivitelben	2 db	11.500	4.800	23.000	9.600
2	82-000-3.2 Vízellátás berendezési tárgyak leszerelése, falikutak, mosdók	1 db	0	1.824	0	1.824
3	82-000-3.4 Vízellátás berendezési tárgyak leszerelése, WC csésze tartozékokkal	1 db	0	4.272	0	4.272
4	82-000-3.6 Vízellátás berendezési tárgyak leszerelése, öblítőtartály tartozékokkal	1 db	0	2.088	0	2.088
5	82-000-3.11.2 Vízellátás berendezési tárgyak leszerelése, elektromos meleg víz boiler, vízdali kikötése	1 db	0	5.280	0	5.280
6	82-004-1.3-0230012 Meglévő * Elektromos melegvíztermelő és tároló berendezés elhelyezése, tartozékokkal, szerelvényekkel, víz és elektromos oldali bekötéssel, e	1 db	3.500	14.400	14.400	14.400
7	82-009-2.2.1.2-0214051 Mosogató elhelyezése és bekötése, hideg-meleg vízre, csaptelep					

MAKROTEX KFT  
1053 Budapest, Mátyás tér 17.  
Adósz.: 13644961-2-42  
Cg.: 01-09-865922  
Tel.: 19991-29903005

14.400

14.400

39

	nélkül,	2 db	11.900	7.152	23.800	14.304
8	82-009-12.1-0120096 WC-csésze kiegészítő szerelvényeinek elhelyezése, WC-ülőke OMNIA compact WC-ülőke króm zsanérral,	2 db	11.825	768	23.650	1.536
9	82-009-12.2.1-0320071 WC-csésze kiegészítő szerelvényeinek elhelyezése, WC csatlakozó, alsó kifolyású WC-hez WC-leültető gumi	2 db	910	480	1.820	960
10	82-009-12.3-0231121 WC-csésze kiegészítő szerelvényeinek elhelyezése, Wc öblítő cső, sima 32 mm	2 db	1.606	720	3.212	1.440
11	82-009-13.1-0118041 WC öblítőtartály felszerelése és bekötése, falsík elé szerelhető, falon kívüli WC-öblítőtartály, 6/9 literes, alacsonyan szerelhető, fehér, cső nélkül,	2 db	17.000	1.440	34.000	2.880
12	82-009-17.1-0110162 Berendezési tárgyak szerelvényeinek felszerelése, sarokszelep szerelés Mofem *	7 db	1.730	1.296	12.110	9.072
13	82-009-17.1-0317054 Berendezési tárgyak szerelvényeinek felszerelése, szifon	3 db	2.833	1.296	8.499	3.888
14	82-009-19.3.2-0318027 Csaptelepek és szerelvényeinek felszerelése, mosdó csaptelepek,	2 db	14.180	3.888	28.360	7.776
15	82-009-19.5.2-0318070 Csaptelepek és szerelvényeinek felszerelése, mosogató csaptelepek,	1 db	16.052	3.888	16.052	3.888
16	82-016-1.1.1-0220501 Piperetárgyak elhelyezése egy-három helyen felerősítve, papírtartó Krómozott	2 db	2.123	1.320	4.246	2.640
17	82-016-1.1.3-0220301 Piperetárgyak elhelyezése egy-három helyen felerősítve, szappantartó Krómozott	3 db	2.367	1.320	7.101	3.960
18	82-016-1.1.7-0220112 Piperetárgyak elhelyezése egy-három helyen felerősítve, törölközőtartó Nikkelezett	3 db	1.494	1.320	4.482	3.960
<b>Munkanem összesen:</b>					<b>193.832</b>	<b>93.768</b>

#### 84. Légkondicionáló berendezések

Ssz.	Tételszám Tételkiírás	Egységre jutó		A tétel ára összesen	
		Anyag	Munkadíj	Anyag	Munkadíj
I	84-001-3.2.2-0247633 Oldalfali mono és multi split klímák elhelyezése, csővezetés nélkül, multi split klímák, egy kültéri és két beltéri egységgel, hőszivattyús				

MAKROTEX KFT.  
 1084 Budapest, Mátyás tér 17.  
 Adósz.: 13644961-2-42  
 Cg.: 01-09-865922  
 157 0001-29903000

(27)  
 40



kivitelben, össz. hűtő-/fűtőteljesítmény: 25 kW / 30 kW-ig ARTEL  
RDM13RN oldalfali splitklíma, hőszivattyús, hűtő/fűtő teljesítmény:  
2\*3,6/2\*4,0 kW, Cikkszám: ART033

1 db	342.530	36.000	342.530	36.000
------	---------	--------	---------	--------

2 84-001-5.1.1

Légcsatornára csatlakoztatható split klímák elhelyezése, csővezetés  
nélkül, mono split klímák, csak hűtős kivitelben, hűtőteljesítmény: 30  
kW-ig

1 db	0	39.840	0	39.840
------	---	--------	---	--------

<b>Munkanem összesen:</b>			342.530	75.840
---------------------------	--	--	---------	--------

88. Rögzítések, tömítések

Ssz.	Tételszám Tételkiírás	Egységre jutó		A tétel ára összesen	
		Anyag	Munkadíj	Anyag	Munkadíj
1	88-006-1.1.2-0473843 Rögzítő elem elhelyezése acélszerkezetben fúrás nélkül, csavartechnikával HILTI S-MP 52Z 6,3x50 horganyzott önmetsző csavar, tömítéssel, Csz.: 375283	55	144	11.000	28.800
	200 db			11.000	28.800
<b>Munkanem összesen:</b>				11.000	28.800

90. Takarítási munkák

Ssz.	Tételszám Tételkiírás	Egységre jutó		A tétel ára összesen	
		Anyag	Munkadíj	Anyag	Munkadíj
1	90-001-1 Járdák, térburkolatok seprése, többszöri takarítás	0	2.400	0	24.000
	10 alak.			0	24.000
<b>Munkanem összesen:</b>				0	24.000

91. Kert és parképítési munkák

Ssz.	Tételszám Tételkiírás	Egységre jutó		A tétel ára összesen	
		Anyag	Munkadíj	Anyag	Munkadíj
1	91-000-2.5.1 Építési törmelék elszállítása hivatalos lerakóba, törmelék kihordása utcára, kézi erővel konténerbe	3.500	1.680	280.000	134.400
	80 m3			280.000	134.400
<b>Munkanem összesen:</b>				280.000	134.400

MAKROTEX KFT  
1083 Budapest, Mátyás utca 17.  
Adósz.: 1364496  
Cg.: 01-09-8659  
Tel.: 11719001-29903

*[Handwritten signature]*  
28/41



**Igazságügyi Minisztérium**  
Céginformációs és az Elektronikus Cégeljárásban Közreműködő Szolgálat  
1055 Budapest, Kossuth tér 4.

## Cégkivonat

A Cg.01-09-865922 cégjegyzékszámú **MAKROTEX Kereskedelmi és Szolgáltató Korlátolt Felelősségű Társaság** (1084 Budapest, Mátyás tér 17.) cég 2015. október 20. napján hatályos adatai a következők:

### I. Cégformától független adatok

1. **Általános adatok**  
Cégjegyzékszám: 01-09-865922  
Cégforma: Korlátolt felelősségű társaság  
Bejegyzve: 2005/12/28
2. **A cég elnevezése**  
2/2. **MAKROTEX Kereskedelmi és Szolgáltató Korlátolt Felelősségű Társaság**  
Hatályos: 2005/12/28 ...
3. **A cég rövidített elnevezése**  
3/2. **MAKROTEX Kft.**  
Hatályos: 2005/12/28 ...
5. **A cég székhelye**  
5/1. 1084 Budapest, Mátyás tér 17.  
Hatályos: 2005/12/28 ...
6. **A cég telephelye(i)**  
6/5. 1085 Budapest, József körút 35. fszt.  
A változás időpontja: 2013/06/17  
Bejegyzés kelte: 2013/07/05 Közzétéve: 2013/07/25  
Hatályos: 2013/06/17 ...
8. **A létesítő okirat kelte**  
8/1. 2005. december 16.  
Hatályos: 2005/12/28 ...  
8/2. 2008. június 25.  
Bejegyzés kelte: 2008/08/05 Közzétéve: 2008/09/18  
Hatályos: 2008/08/05 ...  
8/3. 2011. június 1.  
Bejegyzés kelte: 2011/06/20 Közzétéve: 2011/07/07  
Hatályos: 2011/06/20 ...  
8/4. 2012. január 10.  
Bejegyzés kelte: 2012/02/27 Közzétéve: 2012/03/15  
Hatályos: 2012/02/27 ...  
8/5. 2012. március 8.  
Bejegyzés kelte: 2012/04/17 Közzétéve: 2012/05/03  
Hatályos: 2012/04/17 ...  
8/6. 2013. június 17.  
Bejegyzés kelte: 2013/07/05 Közzétéve: 2013/07/25  
Hatályos: 2013/07/05 ...

## Cégkivonat

- 8/7. 2014. március 12.  
Bejegyzés kelte: 2014/03/27 Közzétéve: 2014/04/10  
Hatályos: 2014/03/27 ...
902. A cég tevékenysége  
9/109. 4741 '08 Számítógép, periféria, szoftver kiskereskedelme  
Főtevékenység.  
Bejegyzés kelte: 2013/02/17 Közzétéve: 2013/04/18  
Hatályos: 2013/02/17 ...
- 9/110. 3312 '08 Ipari gép, berendezés javítása  
Bejegyzés kelte: 2013/02/17 Közzétéve: 2013/04/18  
Hatályos: 2013/02/17 ...
- 9/111. 4665 '08 Irodabútor-nagykereskedelem  
Bejegyzés kelte: 2013/02/17 Közzétéve: 2013/04/18  
Hatályos: 2013/02/17 ...
- 9/112. 4666 '08 Egyéb irodagép, -berendezés nagykereskedelme  
Bejegyzés kelte: 2013/02/17 Közzétéve: 2013/04/18  
Hatályos: 2013/02/17 ...
- 9/113. 4742 '08 Telekommunikációs termék kiskereskedelme  
Bejegyzés kelte: 2013/02/17 Közzétéve: 2013/04/18  
Hatályos: 2013/02/17 ...
- 9/114. 4743 '08 Audio-, videoberendezés kiskereskedelme  
Bejegyzés kelte: 2013/02/17 Közzétéve: 2013/04/18  
Hatályos: 2013/02/17 ...
- 9/115. 4754 '08 Villamos háztartási készülék kiskereskedelme  
Bejegyzés kelte: 2013/02/17 Közzétéve: 2013/04/18  
Hatályos: 2013/02/17 ...
- 9/116. 4759 '08 Bútor, világítási eszköz, egyéb háztartási cikk kiskereskedelme  
Bejegyzés kelte: 2013/02/17 Közzétéve: 2013/04/18  
Hatályos: 2013/02/17 ...
- 9/117. 4763 '08 Zene-, videofelvétel kiskereskedelme  
Bejegyzés kelte: 2013/02/17 Közzétéve: 2013/04/18  
Hatályos: 2013/02/17 ...
- 9/118. 4777 '08 Óra-, ékszer-kiskereskedelem  
Bejegyzés kelte: 2013/02/17 Közzétéve: 2013/04/18  
Hatályos: 2013/02/17 ...
- 9/119. 4778 '08 Egyéb m.n.s. új áru kiskereskedelme  
Bejegyzés kelte: 2013/02/17 Közzétéve: 2013/04/18  
Hatályos: 2013/02/17 ...
- 9/120. 6201 '08 Számítógépes programozás  
Bejegyzés kelte: 2013/02/17 Közzétéve: 2013/04/18  
Hatályos: 2013/02/17 ...
- 9/121. 6203 '08 Számítógép-üzemeltetés  
Bejegyzés kelte: 2013/02/17 Közzétéve: 2013/04/18  
Hatályos: 2013/02/17 ...



- 9/122. 6311 '08 Adatfeldolgozás, web-hozszing szolgáltatás  
Bejegyzés kelte: 2013/02/17 Közzétéve: 2013/04/18  
Hatályos: 2013/02/17 ...
- 9/123. 6312 '08 Világháló-portál szolgáltatás  
Bejegyzés kelte: 2013/02/17 Közzétéve: 2013/04/18  
Hatályos: 2013/02/17 ...
- 9/124. 7021 '08 PR, kommunikáció  
Bejegyzés kelte: 2013/02/17 Közzétéve: 2013/04/18  
Hatályos: 2013/02/17 ...
- 9/125. 7022 '08 Üzletviteli, egyéb vezetési tanácsadás  
Bejegyzés kelte: 2013/02/17 Közzétéve: 2013/04/18  
Hatályos: 2013/02/17 ...
- 9/126. 7311 '08 Reklámügynöki tevékenység  
Bejegyzés kelte: 2013/02/17 Közzétéve: 2013/04/18  
Hatályos: 2013/02/17 ...
- 9/127. 7312 '08 Médiareklám  
Bejegyzés kelte: 2013/02/17 Közzétéve: 2013/04/18  
Hatályos: 2013/02/17 ...
- 9/128. 7490 '08 M.n.s. egyéb szakmai, tudományos, műszaki tevékenység  
Bejegyzés kelte: 2013/02/17 Közzétéve: 2013/04/18  
Hatályos: 2013/02/17 ...
- 9/129. 8560 '08 Oktatást kiegészítő tevékenység  
Bejegyzés kelte: 2013/02/17 Közzétéve: 2013/04/18  
Hatályos: 2013/02/17 ...
- 9/130. 9511 '08 Számítógép, -periféria javítása  
Bejegyzés kelte: 2013/02/17 Közzétéve: 2013/04/18  
Hatályos: 2013/02/17 ...

## 11. A cég jegyzett tőkéje

11/1.

Megnevezés	Összeg	Pénznem
Pénzbeli hozzájárulás	3 000 000	Ft
Összesen	3 000 000	Ft

Hatályos: 2005/12/28 ...

## 13. A képviselőre jogosult(ak) adatai

13/4.

Kozma Viktor (an.: *Bujtor Erzsébet*)  
Születési ideje: 1978/04/10  
1066 Budapest, Jókai utca 36. 1. em. 8.  
Adóazonosító jel: 8406410744  
A képviselő módja: önálló  
A képviselőre jogosult tisztsége: ügyvezető (vezető tisztségviselő)

Jogviszony kezdete: 2011/06/01

A változás időpontja: 2012/03/08

Bejegyzés kelte: 2012/04/17 Közzétéve: 2012/05/03

Hatályos: 2012/03/08 ...

## 14. A könyvvizsgáló(k) adatai

14/1.

Soltész Judit (an.: *Schneider Mária*)  
2200 Monor, Erzsébet királyné utca 31.



## Cégkivonat

Jogviszony kezdete: 2012/01/10  
 Jogviszony vége: 2017/05/31  
 A változás időpontja: 2012/01/10  
 Bejegyzés kelte: 2012/02/27 Közzétéve: 2012/03/15  
 Hatályos: 2012/01/10 ...

## 20. A cég statisztikai számjele

20/3. 13644961-4741-113-01.  
 Bejegyzés kelte: 2008/08/27  
 Hatályos: 2008/08/27 ...

## 21. A cég adószáma

21/4. Adószám: 13644961-2-42.  
 Közösségi adószám: HU13644961.  
 Adószám státusza: érvényes adószám  
 Státusz kezdete: 2005/12/22  
 A változás időpontja: 2006/01/30  
 Bejegyzés kelte: 2012/02/28 Közzétéve: 2012/03/15  
 Hatályos: 2006/01/30 ...

## 32. A cég pénzforgalmi jelzőszáma

32/1. 11719001-29903005-00000000  
 A számla megnyitásának dátuma: 2005/12/21.  
 A pénzforgalmi jelzőszámot az OTP Kerületi fiók, XIX. ker Üllői 285. (1195 Budapest, Üllői út 285. ) kezeli.  
 Cégjegyzékszám:   
 Hatályos: 2005/12/28 ...

32/3. 10918001-00000134-56700002  
 A számla megnyitásának dátuma: 2012/06/15.  
 A pénzforgalmi jelzőszámot az UniCredit Bank Hungary Zrt. SZABADSÁG TÉRI FIÓK (1054 BUDAPEST, SZABADSÁG tér 5-6.) kezeli.  
 Cégjegyzékszám:   
 Bejegyzés kelte: 2012/06/25 Közzétéve: 2012/07/12  
 Hatályos: 2012/06/25 ...

## II. Cégmentől függő adatok

## 1. A tag(ok) adatai

1/7. Kozma Viktor (an.: Bujtor Erzsébet)  
 Születési ideje: 1978/04/10  
 1066 Budapest, Jókai utca 36. 1. em. B.  
 A tagsági jogviszony kezdete: 2005/12/16  
 A változás időpontja: 2012/03/08  
 Bejegyzés kelte: 2012/04/17 Közzétéve: 2012/05/03  
 Hatályos: 2012/03/08 ...

Az IM Céginformációs Szolgálat hivatalosan igazolja, hogy ezen kiadmány adatai az illetékes cégbíróság jogerős végzésein alapulnak. A cégügyben el nem bíralt módosítás nincs folyamatban.



Készült: 2015/10/20 15:43:07. A szolgáltatott adatok a kibocsátás időpontjában megegyeznek a cégnyilvántartó rendszer adataival.

Microsec Céginformációs szolgáltató

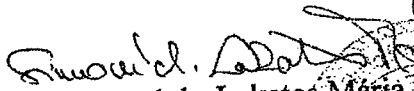

dr. Virág Rudolfné dr. Kántor Ilona  
közjegyző  
1088 Budapest, Krády Gy. u. 16-18. fsz./5.  
1431 Budapest, Pf. 186  
Tel./Fax.: 318-4292  
337-8086

11028/H/1363/2015. ügyszám -----  
Alulírott Simonné dr. Lakatos Mária, mint dr. Virág Rudolfné dr. Kántor Ilona  
budapesti közjegyző mellett működő közjegyzőhelyettes a közjegyzőkről szóló 1991.  
XLI. törvény 136. §. (1) bekezdés i.) pontjában foglalt jogkörben eljárva tanúsítom,  
hogy ez az idefűzött négy oldalból álló Cégkivonat az Igazságügyi Minisztérium  
Céginformációs és az Elektronikus Cégeljárásban Közreműködő Szolgálat által 2015.  
(kettőezer-tizenötödik) év október hó 20. (huszadik) napján nyilvántartott  
adatokkal mindenben megegyezik. -----  
Kelt Budapesten, 2015. (kettőezer-tizenötödik) év október hó 20. (huszadik) napján.---

  
Simonné dr. Lakatos Mária  
közjegyzőhelyettes  

Díjjegyzék: (4 old.hít.)  
14.§.(1) munkadíj 300x4 1200Ft  
22.§. átalány 480Ft  
21.§. leírás 100Ft  
-----  
1780Ft





11028/H/1363/2015

47

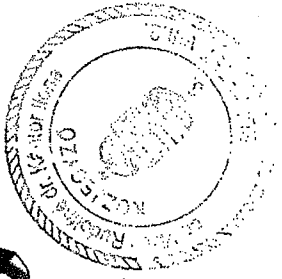

## ALÁÍRÁSI CÍMPÉLDÁNY

Alulírott, Kozma Viktor ( ) anyja neve: ( )  
( ) szám alatti lakos, magyar állampolgár,  
mint a **MAKROTEX Kereskedelmi és Szolgáltató Korlátolt Felelősségű Társaság**  
(rövidített elnevezése: MAKROTEX Kft., székhelye: 1084 Budapest, Mátyás tér 17.,  
cégjegyzékszám: Cg.01-09-865922) **ügyvezetője**, képviselője a céget akként  
jegyzem, hogy az előírt, előnyomott vagy nyomtatott cégszöveg alá/főlé nevemet  
**önállóan** írom az alábbiak szerint:

  
Kozma Viktor



**dr. Virág Rudolfné dr. Kántor Ilona közjegyző**  
1088 Budapest, Krúdy Gy. u. 16-18. fsz./5.  
1431 Budapest, Pf. 186  
Tel./Fax.: 318-4292  
337-8086

11028/H/1364/2015. ügyszám -----  
Alulírott Simonné dr. Lakatos Mária, mint dr. Virág Rudolfné dr. Kántor Ilona  
budapesti közjegyző mellett működő közjegyzőhelyettes tanúsítom, hogy ezt az  
aláírási címpéldányt Kozma Viktor ( ) anyja neve:  
( ) szám alatti  
lakos, magyar állampolgár, aki személyazonosságát a ( ) számú  
személyazonosító igazolvánnyal, lakcímét pedig a ( ) számú lakcímet és  
személyi azonosítót igazoló hatósági igazolvánnyal igazolta, előttem - tudomásul véve  
a közjegyzőkről szóló 1991. évi XLI. törvény 122. §. (2)-(10) bekezdéseiben  
foglaltakról, vagyis a személyazonosság elektronikus úton történő ellenőrzésére  
vonatkozó rendelkezésekről szóló közjegyző-helyettesi tájékoztatást - saját kezűleg  
írta alá. -----  
Kelt Budapesten, 2015. (kettőezer-tizenötödik) év október hó 20. (huszadik) napján.---

  
Simonné dr. Lakatos Mária  
közjegyzőhelyettes

Díjjegyzék:  
16. §. Munkadíj 1000 Ft  
22. §. Átalány 400 Ft  
21. §. Leírás 100 Ft  
-----  
1500 Ft



 (32)  
48



**MAKROTEX Kereskedelmi És Szolgáltató KFT**

Budapest  
Mátyás tér 17.  
1084

nyilv. szám: 01-2015/010255/012

hiv. szám: 01-2015/008724/011

ügyintéző: Nagyné Jaskó Judit

telefon: 411-70-27

adószám: 13644961

tárgy: adóigazolás

## ADÓIGAZOLÁS

A rendelkezésemre álló adatok alapján igazolom, hogy

Név: **MAKROTEX Kereskedelmi És Szolgáltató KFT**

Cím: **1084 Budapest, Mátyás tér 17.**

Folyószámlaszám: **110925666**

adózónak 2015.10.29. napján nyilvántartott adótartozása nincs.

Az adóigazolást az adózás rendjéről szóló 2003. évi XCII. tv. 5/A § (1) és (5) bekezdése, a 85/A § (1) és (4) bekezdése, valamint a közigazgatási hatósági eljárás és szolgáltatás általános szabályairól szóló 2004. évi CXL. tv. 83. § (1) bekezdése alapján adtam ki.

Budapest, 2015.10.29.

Sáradi Kálmánné dr.  
főjegyző megbízásából:



p.h.

*Nagyné Jaskó Judit*  
Nagyné Jaskó Judit  
ügyintéző



NEMZETI ADÓ- ÉS VÁMHIVATAL  
KELET-BUDAPESTI ADÓIGAZGATÓSÁGA  
ÜGYFÉLKAPCSOLATI OSZTÁLY 1.  
1073 BUDAPEST KERTÉSZ UTCA 35.  
Telefon:4319933 Telefax:2616454

- 1/1 -



Nemzeti Adó-  
és Vámhivatal

A DOKUMENTUM  
ELEKTRONIKUSAN  
HITELESÍTETT

A HITELESSÉG ELLENŐRZÉSÉRE  
KATTINTSON IDE



Ügyszám: 1936359829  
Ügyintéző: Nagyné M. Zs.

Ügyiratszám: 5475679540

### EGYÜTTES ADÓIGAZOLÁS

A rendelkezésemre álló dokumentumok - nyilvántartások, folyószámlák, bevallások, bevallást pótló bevallások, önellenőrzések, átvezetési kérelmek, jogerős határozatok - alapján igazolom, hogy:

**MAKROTEX KERESKEDELMI ÉS SZOLGÁLTATÓ KORLÁTOLT FELELŐSSÉGŰ TÁRSASÁG**  
(13644961-2-42)  
1084 BUDAPEST MÁTYÁS TÉR 17.

adóalanyként a Nemzeti Adó- és Vámhivatalnál ezen igazolás kiadásának napján nyilvántartott adótartozása és vámtartozása nincs.

Ezen igazolást az adóalany kérelmére önkormányzat felé történő felhasználás céljára adtam ki.

Ez az igazolás nem szolgál bizonyítási alappal a tartozás beszedésére irányuló eljárásokban.

Ezen igazolás tartalmazza az adózás rendjéről szóló 2003. évi XCII. törvény (Art.) 72. § (1) bekezdése alapján a Nemzeti Adó- és Vámhivatal adóztatási szervének hatáskörébe tartozó, a 4. § (1) - (3) bekezdésében meghatározott adó, bírság, pótlék, adók módjára behajtandó köztartozás megfizetésére vonatkozó adatokat, továbbá az Art. 79. § (1) bekezdése alapján a Nemzeti Adó- és Vámhivatal vámszervének hatáskörébe tartozó adó, bírság, pótlék, valamint a közösségi vámjog végrehajtásáról szóló törvény hatálya alá tartozó kötelező befizetések (adó, illeték, díj, hozzájárulás, költség, bírság, kamat) megfizetésére vonatkozó adatokat.

Budapest, 2015. október 30.

Ellenőrzési azonosító: 7990239406455975724292658

Erről értesülnek:

- 1./ Címzett
- 2./ Irattár

*Handwritten signature*

36  
50



• VAGYONGAZDÁLKODÁSI IGAZGATÓSÁG •

**MAKROTEX Kft.**

**Budapest**  
Mátyás tér 17.  
1084

Üi.: Vörös Réka  
Tárgy: Igazolás szerződéssel  
kapcsolatban

**Tisztelt Ügyfelünk!**

Kérésére igazoljuk, hogy a **MAKROTEX Kft.** (Székhely: 1084 Budapest, Mátyás tér 17. adószám: 13644961-2-42, cg.: 01 09 865922) a Budapest Józsefvárosi Önkormányzat megbízásából a Józsefvárosi Gazdálkodási Központ Zrt. által ellátott bérbeadási tevékenységek tekintetében szerződéses jogviszonnyal nem rendelkezik, így pénzügyi kötelezettség nem áll fent Társaságunk felé.

Az igazolást helyiség bérbevételi pályázat benyújtásához adtam ki.

Budapest, 2015. október 28.

Tisztelettel:

Józsefvárosi 27  
Gazdálkodási Központ Zrt.

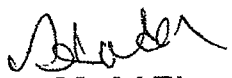
  
**Markó Tímea**  
irodavezető

  
**Vörös Réka**  
referens

Az igazolást átvettem:



Név: MAKROTEX KERESKEDELMI ÉS SZOLG.  
KFT  
Város: BUDAPEST  
Utca, házszám: MÁTYÁS TÉR 17  
Irányítószám: 1084

Számlavezető fiók: VIII. KERÜLETI FIÓK  
Ügyintéző: Bognár Imre  
TEL.: 411-2700 FAX: 317-5174  
Iktatószám: 172/2015

### IGAZOLÁS

Ügyfelünk kérésére igazoljuk, hogy a(z) MAKROTEX KERESKEDELMI ÉS SZOLG. KFT az OTP Bank Nyrt-nél vezetett alábbiakban megadott bankszámlájáról az alábbi átutalások (egyszeri) visszavonhatatlanul teljesült(ek):

Számlaszám	Számlatulajdonos / Számia neve	Dátum
11719001-29903005	MAKROTEX KERESKEDELMI ÉS SZOLG. KFT / MAKROTEX KER. ÉS SZOLG. KFT	2015.10.29
Tranzakció Kedvezményezett számla Közlemény:	Kedvezményezett név / számlanév	Összeg
NAPKÖZBENI ÁTUTALÁS 14100309-92110549-15000001 zdálkodási Közp. EB VIII. József krt. 19. ingatl an bérbeadása.	Józsefvárosi Ga	724.407 HUF

Az igazolást Ügyfelünk kérésére a(z) ügyfél számára igazolás céljából, 1 példányban állítottuk ki.

BUDAPEST, 2015. október 30.

Tisztelettel:

OTP BANK NYRT.

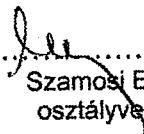
  
Szamosi Etelka  
osztályvezető

Budapesti Régió  
VIII. József krt. 33. Fiók

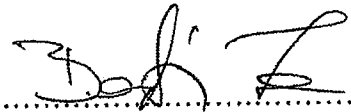
  
Bognár Imre  
számlavezetési vezető tanácsadó

VIII. KERÜLETI FIÓK

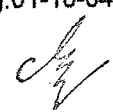
 (16)  
52

Nyugta  
2. példány

Pénztár: Losonci u.pénztár  
Bizonylatszám: 2015-3/00000218

Józsefvárosi Gazdálkodási Központ Zrt.  
1082 Budapest  
Baross utca 63-67.  
Magyarország

Kézi bizonylatszám:  
Dátum: 2015.10.16.

RIGÓ ANITA által fizetett 25 400,- HUF-(o)t azaz Huszonötezer-négyszáz Forint-(o)t az alábbiak szerint kell bevételezni:

Típus	Bizonylatszám	Szöveg	Dáviza	Kerekítés	Osszeg
Számlakiegyenlítés	Vevő	MAKROTEX KFT.			25 400,-
BP. VIII. KER. JÓZSEF KRT. 19. 36415/0/A/1					
	2015-JPÁ/000012				25 400,-
Tételek összesen:			25 400,-	HUF	25 400,-

Melléklet:

*K*  
Pénztáros

Utalványozó

Könyvelő

Ellenőr

*R*  
RIGÓ ANITA

*RIGÓ ANITA*

**Budapest VIII. József krt. 19. szám alatti, 36415/0/A/1 helyrajzi számú nem lakás céljára szolgáló helyiség bérbeadása.**

**Jelentkezési lap  
jogi személyek és egyéb szervezetek számára**

Jogi személy/szervezet neve, cégformája:	MAKROTEX KFT.
Székhelye:	1084 Bp Mátyás tér 17.
Postacíme:	1085 Bp József krt. 35.
Telefonszáma:	06-1-314-20-85
Fax száma:	—
E-mail címe:	makrotextkft@gmail.com
Statisztikai számjel:	13644961-5248-113-01
Cégnyilvántartási/nyilvántartási száma:	01-09-865922
Adószáma:	13644961-2-42
Számlavezető bankjának neve:	OTP Bank Zrt.
Bankszámlaszáma:	11719001-29903005-00000000
Képviselőjének neve, beosztása:	KOZMA VIKTOR ügyvezető lg.
Meghatalmazott neve <sup>2</sup> :	
Telefonszáma:	06-70-810 2373
Fax száma:	kozma.viktor@wpower.hu
E-mail címe:	—

Budapest, 2015 Nov. 02

.....  
cégszerű aláírás

**MAKROTEX KFT.**  
1084 Budapest, Mátyás tér 17.  
Adósz.: 13644961-2-42  
Cg.: 01-09-865922  
357 11719001-29903005 OTP

<sup>2</sup> Meghatalmazott esetén

38  
54

Budapest VIII. József krt. 19. szám alatti, 36415/0/A/1 helyrajzi számú nem lakás céljára szolgáló helyiség bérbeadása.

**AJÁNLATI ÖSSZESÍTŐ**

Alulírott MAKROTEX KFT. KOZMA VIKTOR (név/jogi személy/  
szervezet neve) a Budapest VIII. József krt. 19. szám alatti, 36415/0/A/1 helyrajzi  
számú nem lakás céljára szolgáló helyiség bérbeadására kiírt pályázatra ajánlatomat az alábbiakban  
fogalom össze:

Nettó havi bérleti díj ajánlat: 300.000 Ft

Bérbevétel időtartama\*: határozatlan / határozott idő: 5 év

A bérbevétel célja/ helyiségben végzendő tevékenység:  
Stabilizációs munkák volt ingatlanokba. Stabilitásokban  
leendő értékesítés és rezerva

Szemesített \*kívánok forgalmazni / nem kívánok forgalmazni  
(A helyiségben végezni kívánt tevékenységhez szükséges TEÁOR körrel rendelkezni kell.)

Egyéb vállalatok: Pályázatomban részletezzük az egyéb  
vállalkozásokat

Budapest, 2015. Nov. 02

**MAKROTEX KFT.**  
1091 Budapest, Mátyás tér 17.  
Adósz.: 13644961-2-42  
Tel.: 01-09-865922  
Céginf.: 29983005 OTP

ajánlattevő aláírása/cégszerű aláírás

A \*-gal megjelölt résznél a megfelelő szöveg aláhúzandó.

*[Handwritten signature]*  
*[Handwritten number 55]*

Budapest VIII. József krt. 19. szám alatti, 36415/0/A/1 helyrajzi számú nem lakás céljára szolgáló helyiség bérbeadása.

NYILATKOZAT

Végelszámolásról, csődeljárásról, felszámolásról, végrehajtási eljárásról

Alulírott..... (név) kijelentem, hogy az egyéni vállalkozásom ellen végrehajtás eljárás folyamatban \*van/nincs

Budapest, .....

.....  
ajánlattevő aláírása

Alulírott..... KOZMA VIKTOR MAKROTEX KFT..... (jogi személy/szervezet neve) képviselőjében kijelentem, hogy a társaság/szervezet

- végelszámolás alatt \*áll/nem áll
- ellen csődeljárás folyamatban \*van/nincs
- ellen felszámolási eljárás folyamatban \*van/nincs.
- végrehajtási eljárás folyamatban \*van/nincs.

Budapest, 2015 Nov. 02.

**MAKROTEX KFT.**  
1084 Budapest, Mátyás tér 17.  
Adósz.: 13644961-2-42.....  
Cégszám: ~~13644961-2-42~~  
167 719001-29903005 CTR

A \*-gal megjelölt résznél a megfelelő szöveg aláhúzendő.

*[Handwritten signature]*  
40  
56



Budapest VIII. József krt. 19. szám alatti, 36415/0/A/1 helyrajzi számú nem lakás céljára szolgáló helyiség bérbeadása.

**NYILATKOZAT**

**a pályázati feltételek elfogadásáról,  
szerződéskötésről,  
szerződéskötési képességről,  
ajánlati kötöttségről**

Alulírott..... MAKROTEX KFT. ..... KORMA VIKTOR .....  
.....(név/jogi személy/szervezet neve) kijelentem, hogy a pályázat tárgyát részletesen megismertem,  
az ajánlattétel feltételeit, a pályázati kiírást magamra nézve kötelezően elfogadom.

A Pályázathoz mellékelt bérbeadási szerződés szövegét megismertem és elfogadom.

Kijelentem, hogy Magyarországon bérleti jogviszony létesítésére jogosult vagyok.

Kijelentem, hogy a pályázati dokumentációban szereplő 90 napos ajánlati kötöttséget vállalom.  
Amennyiben a Kíró az ajánlatok bírálatát elhalasztotta, úgy vállalom az ajánlati kötöttség ugyanannyi  
nappal történő meghosszabbítását.

Budapest, 2015 Nov 02

**MAKROTEX KFT.**  
1084 Budapest, Mátyás tér 17.  
Adósz.: 13644961-2-42  
Cg.: 01-09-865922  
ajánlattevő aláírása / cégszerű aláírás

41

57

Budapest VIII. József krt. 19. szám alatti, 36415/0/A/1 helyrajzi számú nem lakás céljára szolgáló helyiség bérbeadása.

NYILATKOZAT

Kiíróval szemben fennálló tartozásról, továbbá adó és adók módjára behajtandó köztartozásról

Alulírott KOZMA VIKTOR (mint a MAKROTEX KFT.  
..... (jogi személy/szervezet neve) vezető tisztségviselője) kijelentem, hogy az ajánlattevőnek,

- Kiíróval szemben bérleti/használati-, kapcsolódó közüzemi- és költszolgáltatási díj tartozása \* van/ nincs;
- Kiíróval szemben szerződésben vállalt és nem teljesített kötelezettsége \* van/ nincs;
- Kiíróval szemben adótartozása \* van/ nincs;
- Kiíróval szemben egyéb jogcímen fennálló tartozása \* van/ nincs;

melyeket az alábbi okiratokkal igazolok:

1. 0-ds Igazoláb Szélesfehősi Önk. Gazd. Szervezetétől
2. ....
3. ....

továbbá kijelentem, hogy adó és adók módjára behajtandó köztartozásom nem áll fenn, melyet a 30 napnál nem régebbi NAV által kiállított nullás igazolással igazolok.

Budapest, 2015 Nov. 02

**MAKROTEX KFT.**  
1084 Budapest, Mátyás tér 17.  
Adósz.: 13644961-2-42  
Cg.: 01-09-865922  
147-11719001-29903005 OTP

.....  
ajánlattevő aláírása/cégszerű aláírás

A \*-gal jelölt résznél a megfelelő szöveg aláhúzandó.

**Budapest VIII. József krt. 19. szám alatti, 36415/0/A/1 helyrajzi számú nem lakás céljára szolgáló helyiség bérbeadása.**

**NYILATKOZAT**

**Pénzügyi alkalmasságról**

Alulírott KORMA VILTOR (mint a MAKROTEX KFT.  
..... (jogi személy/szervezet neve) vezető tisztségviselője,) kijelentem, hogy a pályázat tárgyát képező ingatlan bérleti díjának megfizetésére képes vagyok/az általam képviselt jogi személy/szervezet képes, a bérleti-, közüzemi és különszolgáltatási díj megfizetéséhez szükséges anyagi eszközök a rendelkezésre állnak.

Budapest, 2015. Nov. 02.

**MAKROTEX KFT.**  
1084 Budapest, Mátyás tér 17.  
Adósz.: 13644961-2-12  
Cg.: 01-09-865922  
.....  
ajánlattevő cég a 36415/0/A/1 helyrajzi számú lakás bérbeadására

*Handwritten signature*  
**UB**  
59

**Budapest VIII. József krt. 19. szám alatti, 36415/0/A/1 helyrajzi számú nem lakás céljára szolgáló helyiség bérbeadása.**

**NYILATKOZAT**  
**a bankszámlaszámról**

A pályázati felhívás visszavonása, a pályázati eljárás eredménytelenségének megállapítása, illetőleg – az ajánlatok elbírálását követően – más ajánlattevő nyertessége esetén kérem az általam/ a jogi személy/szervezet által befizetett ajánlati biztosíték összegét az alábbi bankszámlaszámra visszautalni:

Bankszámlavezető pénzintézet: OTP Bank Nyrt.

Bankszámlaszám: 11719001-29903005-00000000

Bankszámlával rendelkezni jogosult: KOZMA VIKTOR / MAKROTEX KFT /  
(név, lakcím vagy székhely) 1066 Ép Földes u. 36

Budapest, 2015. Nov 02.

**MAKROTEX KFT.**  
1084 Budapest, Mátyás tér 17.  
Adósz.: 13644961-2-42  
Cg.: 01-09-865922  
ajánlattevő aláírása / cégszerű aláírás

*[Handwritten signature]* (44) 60

Budapest VIII. József krt. 19. szám alatti, 36415/0/A/1 helyrajzi számú nem lakás céljára szolgáló helyiség bérbeadása.

NYILATKOZAT

Alulírott KOZMA VIKTOR (név) mint a MAKROTEX KFT. (jogi személy/szervezet neve) vezető tisztségviselője kijelentem, a társaság/szervezet a nemzeti vagyonról szóló 2011. évi CXCVI. törvény 3. § (1) bekezdés 1.) pontja szerinti átlátható szervezetnek minősül.

Átlátható szervezetnek minősül:

b) az olyan belföldi vagy külföldi jogi személy vagy jogi személyiséggel nem rendelkező gazdálkodó szervezet, amely megfelel a következő feltételeknek:

ba) – a nyilvánosan működő részvénytársaság kivételével – tulajdonosi szerkezete, a pénzmossás és a terrorizmus finanszírozása megelőzéséről és megakadályozásáról szóló törvény szerint meghatározott tényleges tulajdonosa megismerhető,

bb) az Európai Unió tagállamában, az Európai Gazdasági Térségről szóló megállapodásban, részes államban, a Gazdasági Együttműködési és Fejlesztési Szervezet tagállamában vagy olyan államban rendelkezik adóilletőséggel, amellyel Magyarországnak a kettős adóztatás elkerüléséről szóló egyezménye van,

bc) nem minősül a társasági adóról és az osztalékadóról szóló törvény szerint meghatározott ellenőrzött külföldi társaságnak,

bd) a gazdálkodó szervezetben közvetlenül vagy közvetetten több mint 25%-os tulajdonnal, befolyással vagy szavazati joggal bíró jogi személy, jogi személyiséggel nem rendelkező gazdálkodó szervezet tekintetében a ba), bb) és bc) alpont szerinti feltételek fennállnak;

c) az a civil szervezet és a vízitársulat, amely megfelel a következő feltételeknek:

ca) vezető tisztségviselői megismerhetők,

cb) a civil szervezet és a vízitársulat, valamint ezek vezető tisztségviselői nem átlátható szervezetben nem rendelkeznek 25%-ot meghaladó részesedéssel,

cc) székhelye az Európai Unió tagállamában, az Európai Gazdasági Térségről szóló megállapodásban részes államban, a Gazdasági Együttműködési és Fejlesztési Szervezet tagállamában vagy olyan államban van, amellyel Magyarországnak a kettős adóztatás elkerüléséről szóló egyezménye van.

Fentieket az alábbi okiratokkal igazolok:

1. Eredeti, 30 napnál nem régebbi hiteles cégkivonat vagy végzés a szervezet bejegyzéséről,
2. ....

Kijelentem, a fenti ingatlan bérlete időszakában a jogi személy/szervezet tekintetében nem tervezünk olyan változást, amely miatt a jogi személy/szervezet már nem minősülne átlátható szervezetnek.

Tudomásul veszem, hogy amennyiben bármiféle változás miatt a jogi személy/szervezet már nem minősülne átlátható szervezetnek, a bérbeadó a bérleti szerződést jogosult felmondani.

Budapest, 2015. Nov. 02.

MAKROTEX Kft.  
1084 Budapest, Mátyás tér 17.  
Adósz.: 13644961-2-02  
Cé: 01-09-865922  
ajánlattevő által a szerződés aláírás

Handwritten signature and circled number 45, with 61 written below it.