



Előterjesztés

Budapest Józsefvárosi Önkormányzat
Képviselő-testülete számára

C SERE

5./1.

Előterjesztő: Sántha Péterné alpolgármester

A képviselő-testületi ülés időpontja: 2016. március 3.

.....sz. napirend

Tárgy: Javaslat emléktáblák elhelyezésére

A napirendet nyílt ülésen kell tárgyalni, a döntés elfogadásához minősített szavazattöbbség szükséges.

ELŐKÉSZÍTŐ SZERVEZETI EGYSÉG: VÁROSÉPÍTÉSZETI ÜGYOSZTÁLY

KÉSZÍTETTE: IVÁNYI GYÖNGYVÉR

PÉNZÜGYI FEDEZETET IGÉNYEL/NEM IGÉNYEL, IGAZOLÁS:

JOGI KONTROLL:

BETERJESZTÉSRE ALKALMAS: DANADA-RIMÁN EDINA
JEGYZŐ
TARTÓS TÁVOLLÉTÉBEN

DR. MÉSZÁR ERIKA
ALJEGYZŐ

Városgazdálkodási és Pénzügyi Bizottság véleményezi X

Emberi Erőforrás Bizottság véleményezi X

Határozati javaslat a bizottság számára:

A Városgazdálkodási és Pénzügyi Bizottság javasolja a Képviselő-testületnek az előterjesztés megtárgyalását.

Az Emberi Erőforrás Bizottság javasolja a Képviselő-testületnek az előterjesztés megtárgyalását.

Tisztelt Képviselő-testület!

I. Tényállás és a döntés tartalmának részletes ismertetése

1. Fiedler Péter azzal a kéréssel kereste meg az Önkormányzatot, hogy Fiedler Ferenc festőművész emlékére a Budapest VIII. kerület Krúdy u. 2. sz. alatti ház falán emléktáblát szeretne elhelyezni a Fiedler Művészeti Alapítvány és a Civilek a Palotanegyedért Egyesület nevében. (1. melléklet)

Fiedler Ferenc (Francois Fiedler) (Kassa, 1921. - Párizs, 2001.) magyar származású francia lírai absztraktfestőművész, a második világháború utáni párizsi iskola tagja. Szarvasligeten és Nyíregyházán nőtt fel. Tíz évesen reneszánsz mesterek műveit másolta. 1939-ben egy munkáját beválogatták a Clevelandben rendezett ifjúsági plakátkiállításra. A Képzőművészeti Főiskolán Szőnyi István tanítványa volt. Ebben az időben Matisse és Czóbel század eleji stílusát követte. Főiskolásként számos csoportos kiállításon vett részt

ÉRKEZETT

2016 FEBR 26. 13⁵⁵ 64 1

embereket és tájakat ábrázoló munkáival (*Hajnali kirakodás*, 1943; *Dunai táj*, 1943; *Cigányok*, 1946; *Akt*, 1946). 1945 tavaszától több hónapig Tiszaladányban volt művészvendég, 1946-ban pedig a miskolci művésztelepen dolgozott. 1947-ben Hantai Simonnal, Sjöholm Ádámmal és Rózsa Györggyel együtt sikeresen mutatkozott be a Fórum Klubban. 1948-ban a Szinyei Társaság tavaszi szalonján elnyerte a Lengyel Lajos-díjat. 1948-ban ösztöndíjjal Párizsba kerül, ahol találkozik és összebarátkozik Miróval, Chagallal, Giacomettivel és Braque-kal, akik az új művészeti áramlat legifjabb tehetségét látják benne. A Maeght Galériában rendszeresen kiállító művészcsoporthoz tagja. Párizstól körülbelül 100 km-re, vidéki házában elvonultan él, télen-nyáron a szabadban fest. Zárkózottsága, elfojtott érzelmei festményeiben törnek felszínre és oldódnak fel. Az ötvenes évek végétől a hatvanas évek közepéig tasiszta képeket festett, belefoglalva azokba a szétfröccsenő, lefolyó festék véletlenszerűségét. Ezeket csak *Festmény* címmel jelölte, míg következő korszakának alkotásait, amelyeken más-más színű és textúrájú hátterek elé egyenes és hajlított, átívelő és megszakított vonalakat helyezett el, már sokatmondó, eligazító elnevezéssel illette (*Vég nélküli ritmus*, 1967; *A várakozás jele*, *Szakítás*, 1970; *Egyensúly*, 1979). A háttérrel sűrűn beszövő, ritmikusan kanyargó vonalak jellemzik a 90-es évek második felében született, zene által inspirált képeit (*Andante*, 1996; *Forte*, 1996; *Divertimento-sorozat*, 1996).

Az 1940-es években a Krúdy u. 2. sz. alatt lakott.

2. A Józsefvárosi Görög Önkormányzat azzal a kéréssel kereste meg a Városépítészeti Ügyosztályt, hogy a Kálvária téren álló díszkút alkotója, Makrisz Agamemnon neve és az alkotás címe: „Fürdőző nők” kerüljön megőrkítésre a téren. Ezért egy kő táblát kívánnak készíttetni saját költségen a Köztérmegújítási Nívódíj emléktáblájának mintájára. (2. melléklet)

II. A betérjesztés indoka

A Józsefvárosi Önkormányzat tulajdonában lévő közterületek használatáról és használatának rendjéről szóló 18/2013. (IV. 24.) önkormányzati rendelet szabályozza a művészeti alkotások, vallási, kulturális, történelmi szimbólumok, emléktáblák elhelyezését. E rendelet 5.§ (2) bekezdés 23. pontja szerint közterület-használati hozzájárulást kell beszerezni, „művészeti alkotásnak minősülő tárgyak, valamint a művészeti alkotásnak nem minősülő vallási, kulturális, történelmi szimbólum(ok), emléktábla(ák) elhelyezéséhez.” Ugyanezen rendelet 12.§ (2) bekezdése alapján képviselő-testületi döntés szükséges ezen alkotások elhelyezéséhez.

III. A döntés célja, pénzügyi hatása

A Képviselő-testület a művészeti alkotásnak minősülő tárgyak, valamint a művészeti alkotásnak nem minősülő vallási, kulturális, történelmi szimbólumok, emléktáblák elhelyezéséhez hozzájárulását adja.

1. A Fiedler Ferenc emléktábla elkészíttetéséhez a kérelmező nem kér támogatást, így az fedezetet nem igényel.
2. A Kálvária téri díszkút mellett történő emléktábla elhelyezéséhez a Görög Önkormányzat nem kér anyagi támogatást, így az fedezetet nem igényel.

IV. Jogszabályi környezet

Magyarország helyi önkormányzatairól szóló 2011. évi CLXXXIX. törvény (Mötv.) 42. § 8. pontja szerint a képviselő-testület hatásköréből nem ruházható át a köztéri szobor, műalkotás állítása.

A Képviselő-testület döntése az Mötv. 23. § (5) bekezdés 13. pontján, valamint a Józsefvárosi Önkormányzat tulajdonában lévő közterületek használatáról és használatának rendjéről szóló 18/2013. (IV. 24.) önkormányzati rendelet 5.§ (2) bekezdés 23. pontján, a 11.§ (3) bekezdésén, valamint a 12.§ (2) bekezdésén alapul.

Kérem az alábbi határozati javaslat elfogadását.

Határozati javaslat

A Képviselő-testület úgy dönt, hogy

1. hozzájárulását adja Fiedler Ferenc festőművész emléktáblájának a Krúdy u. 2. sz. alatti épület falán történő elhelyezéséhez.

Felelős: polgármester

Határidő: 2016. március 3.

2. hozzájárulását adja a Kálvária téren álló Makrisz Agamemnon által készített díszkút alkotójának nevét és az alkotás címét megőrkítő emléktábla elhelyezéséhez.

Felelős: polgármester

Határidő: 2016. március 3.

A döntés végrehajtását végző szervezeti egység: Városépítészeti Ügyosztály,

Budapest, 2016. február 16.



**Sántha Péterné
alpolgármester**

Törvényességi ellenőrzés:

Danada-Rimán Edina

jegyző

nevében és megbízásából



dr. Mészár Erika

aljegyző

2016. FEBRUÁR 26.

1. melléklet

új arh. 28-...

opt: Móra Károly
Fiedler Ferenc
emléktábla
si: Ludvig

JÓZSEFVÁROSI POLGÁRMESTERI HIVATAL 12.	
2016 JAN 26.	
Szám:	3081/2016

Dr. Kocsis Máté Polgármester Úr részére

Budapest Főváros VIII. kerület
Józsefvárosi Önkormányzata

1082 Budapest, Baross u. 63-67

Józsefvárosi Önkormányzat Polgármesteri Hivatala
Központi Iktatás

Érkez: 2016 JAN 27.	Szám: 26-65	
Meléklet: 1	Osztály: Juvagy, Gy	Bizonylat: 4

Tisztelt Polgármester Úr!

Tárgy: 2016. február 15-i Fiedler Ferenc emléktábla avatáshoz engedély kérése

Azzal a kéréssel fordulunk a tisztelt Polgármester Úrhoz, hogy engedélyezze számunkra a Krúdy Gyula u. 2. szám alatti társasház kapu jobb oldali homlokzatára Fiedler Ferenc festőművész születésének 95. évfordulója alkalmából egy 27x37cm-es emléktábla és koszorú kihelyezését.

Művész rövid bemutatása: **95 éve született Francois Fiedler (Fiedler Ferenc) festőművész, aki 70 éve a Palotanegyedből indult Párizsba, hogy meghódítsa a világot.** Kassán született 1921. február 21-én. A család a trianoni békeszerződésre tekintettel Nyíregyházára költözött. Öt évesen már olajfestéssel vászonra festett, 10 évesen olyan nagymesterek vallásos tárgyú képeit másolta, mint Leonardo da Vinci, Michelangelo vagy Caravaggio. 1931-ben az akkor alakuló Benczúr Körben felnőtt festőművészek között állították ki az alkotásait. Ugyanebben az évben megbízást kapott a kassai templom oltárának díszítésére Tizenévesen a Szépművészeti Múzeum vásárolta képeit. 12 évesen II. Rákóczi Ferenc magyar és erdélyi fejedelemről készített portréval hívta fel magára a figyelmet, amelyet közhivatalban helyeztek el.

1941-ben **Szönyi István** osztályában kezdte el a tanulmányait a budapesti Képzőművészeti Főiskolán, aki később tanársegédjévé választotta.

A negyvenes években a Palotanegyedben a **Krúdy Gyula utca 2. szám alatt alkotott** és segített tanárának Szönyi Istvánnak hamis papírok készítésében az üldözöttek részére.

1950-ben Párizsban Miró fedezte fel, barátjává fogadta és a „fények festőjének” nevezte el. A kor legprogresszívebb párizsi galériája a Galerie Maeght 1951-ben „Kandinszky et Giacometti” kollektív kiállításon mutatta be az utánpótlás új tagját az ifjú Fiedlert. Ettől kezdve a XX. század modern művészetének olyan nagy mestereivel állít ki rendszeresen a mai napig, mint Braque, Chagall, Calder, Giacometti, Kandinszky, Leger, Miró, Matisse, Picasso, Riopelle.

Művei a világ számos pontján megtalálhatóak, többek között New Yorkban a Guggenheim Múzeumban és a Pollock Házban, Párizsban a Pompidou Központban, a Párizsi Modern Művészetek Múzeumban, Svájcban, Ausztráliában és Budapesten a Magyar Nemzeti Galériában.

Fiedler Ferenc Hantai Simon és Reigl Judit mellett a nemzetközileg legelismertebb magyar származású Franciaországban alkotó művészek közé tartozik, akik kiemelkedő életművükkel járultak hozzá a 20. századi egyetemes és magyar festészethez.

Kérjük tisztelt Polgármester Úr támogatását, a fenti emléktábla kihelyezésének engedélyezését 2016. február 15-én.

Budapest, 2016. január

Civilek a Palotanegyedért

Egyesület
1088 Budapest, Lőrinc Pap tér 3.
Adószám: 1530142

Civilek a Palotanegyedért Egyesület

Fiedler Péter

Fiedler Művészeti Alapítvány

Melléklet: emléktábla tervezet

Másolat: Főépítési Iroda

4

„*FIEDLER, A FÉNYEK FESTŐJE*”

/ JOAN MIRÓ /

E HÁZBAN ÉLT ÉS ALKOTOTT 1941- 1945 KÖZÖTT

FIEDLER FERENC

1921-2001

NEMZETKÖZILEG AZ EGYIK LEGELISMERTEBB

MAGYAR SZÁRMAZÁSÚ FRANCIA

FESTŐMŰVÉSZ

ÁLLÍTTATTA:

CIVILEK A PALOTANEGYEDÉRT EGYESÜLET

FIEDLER MŰVÉSZETI ALAPÍTVÁNY

2016

5
MF



Az emléktábla tervezett helye.

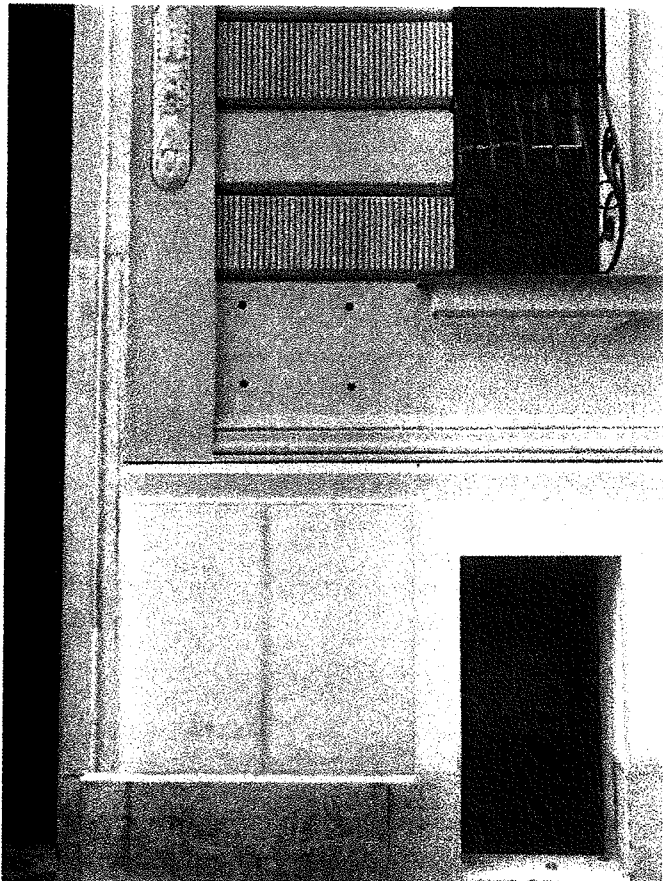

Handwritten signature
6

26-51/2016



Józsefvárosi Görög Önkormányzat
 Αυτοδιοίκηση Ελλήνων του Γιόζεφαρος Βουδαπέστης

KÉRELEM

Tisztelt Városfejlesztési és Főépítési Ügyosztály!

A Józsefvárosi Görög Önkormányzat szeretne a VIII kerület Kálvária téren található „Háromfigurás” díszkút mellé egy kisebb fekvő 30x30x30 cm-es befoglaló méretű emléktáblát, „emlékjelet” elhelyezni. A szobor alkotója Makris Agamemnon görög származású szobrászművész. A díszkúton semmi nem utal arra, hogy ki a szobor alkotója. Ezt a hiányosságot szeretné a Józsefvárosi Görög Önkormányzat pótolni és ezzel görög honfitársunknak, a nagy szobrászművésznek megadni tiszteletünket.

A mellékelt rajz szerint a tábla alsó talapzat része világos színű mészkkő lapokból készülne, a rézsűn elhelyezett tábla pedig fekete gránit lapból, benne a tervezett felirat készülne. Az emléktáblát a bejárattól, illetve a díszkúttól balra az út mellett a füvesített rész szélén szeretnénk elhelyezni.

A tábla két lehetséges szövege:

*Makris Agamemnon „Fürdőző nők” 1992
 Józsefvárosi Görög Önkormányzat*

*A díszkút alkotója Makris Agamemnon szobrászművész 1992
 Állította a Józsefvárosi Görög Önkormányzat 2016-ban*

Kérjük a tisztelt ügyosztály engedélyét a tábla elhelyezéséről.

Tisztelettel és köszönettel:

Bozonasz Irini
 Józsefvárosi Görög Önkormányzat
 elnök

Budapest, 2016-02-25

7

ELŐLNÉZET:

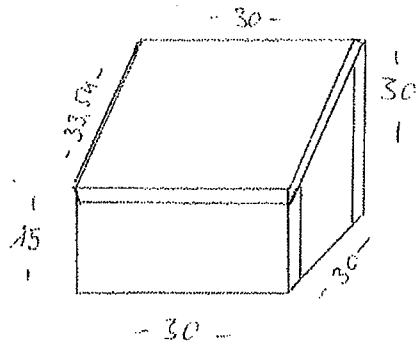
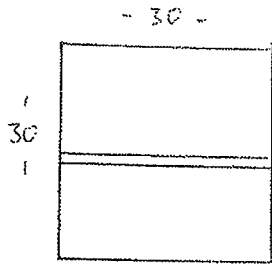

FELÜLNÉZET:

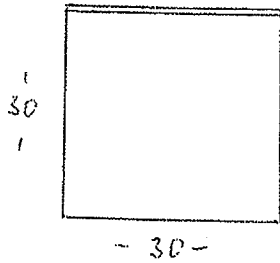

OLDALNÉZET:

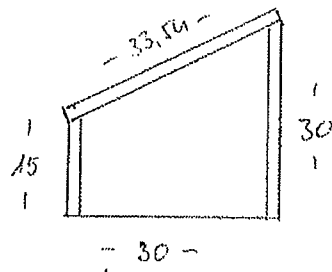

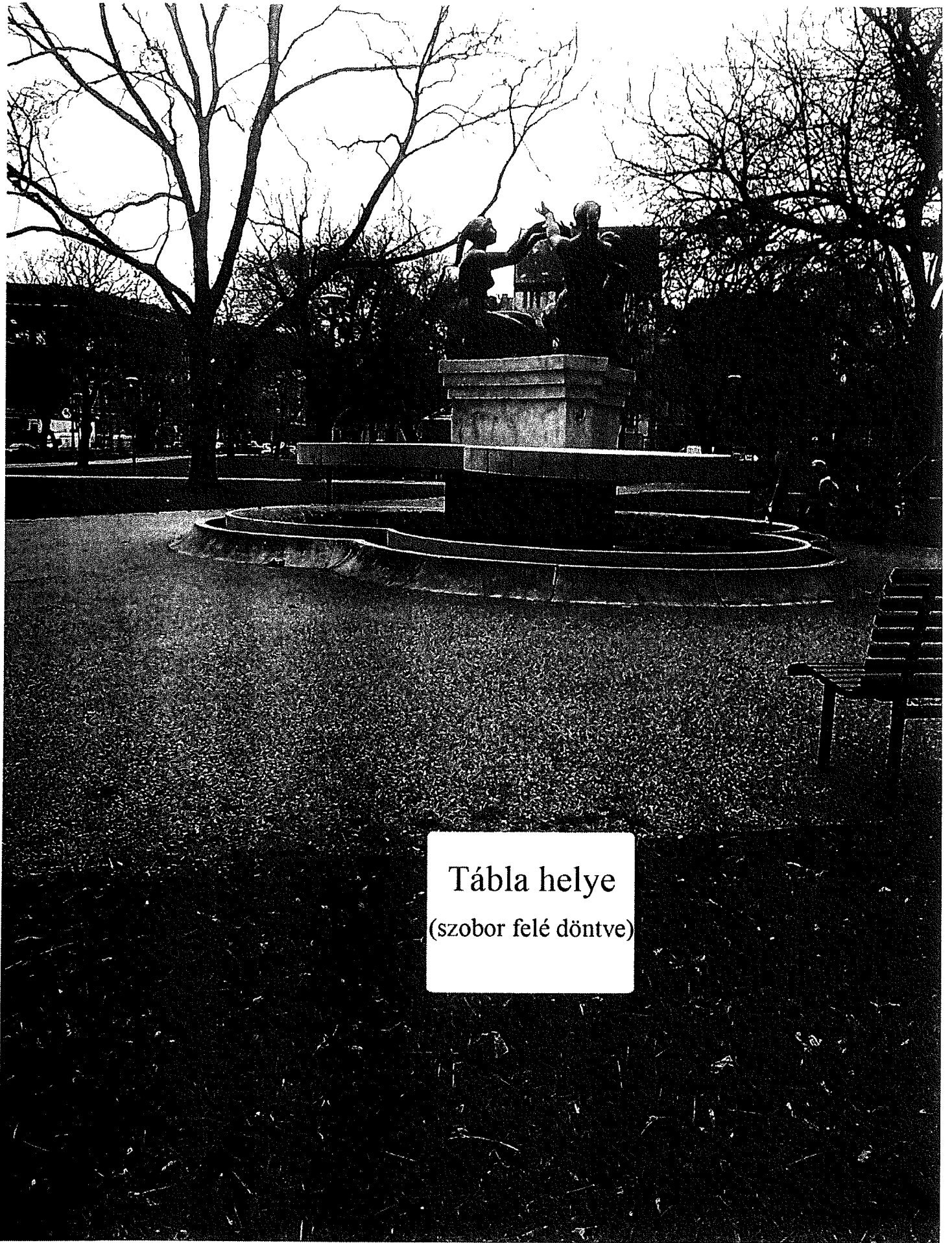

Tábla helye
(szobor felé döntve)