

Előterjesztő: Gazdálkodási Ügyosztály

2.1. sz. napirend

ELŐTERJESZTÉS
a Városgazdálkodási és Pénzügyi Bizottság 2017. december 04-i ülésére

Tárgy: Javaslát közterület-használati kérelmek elbírálására

Előterjesztő: dr. Hencz Adrienn ügyosztályvezető

Készítette: Boros Gábor Szabolcs, Gyuricza Ramóna ügyintézők

A napirendet nyilvános ülésen kell tárgyalni.

A döntés elfogadásához egyszerű szavazattöbbség szükséges.

Melléklet: 6 db

Tisztelt Városgazdálkodási és Pénzügyi Bizottság!

I. Tényállás és a döntés tartalmának részletes ismertetése

Az elmúlt időszakban a Budapest Főváros VIII. kerület Józsefvárosi Polgármesteri Hivatalhoz az alábbi - a Józsefvárosi Önkormányzat tulajdonában lévő közterületek használatáról és használatának rendjéről szóló 37/2017. (IX.14.) önkormányzati rendelet (a továbbiakban: Rendelet) szerinti - közterület-használati hozzájárulás iránti kérelmek érkeztek.

1.

Közterület-használó, kérelmező:

Mr. NILSZ Idegenforgalmi és Szolgáltató Kft.
(székhely: 1075 Budapest, Asbóth u. 14.)

A kérelemben foglalt közterület használat ideje:

2017. december 13. - 2018. március 31.

Közterület-használat célja:

promóciós tevékenység végzése (szórólap osztás)

Közterület-használat helye:

Budapest VIII. kerület, Corvin sétány 1. (Futó u.)
szám előtti közterület

Közterület-használat nagysága:

1 fő

Közterület-használat díja:

310,- Ft/m²/nap+ ÁFA

Közterület-használat díja összesen:

33.790,- Ft + ÁFA (310,- Ft*1 fő*109 nap)

Díjfizetés ütemezése:

egy összegben

Tényállás: Az Mr. NILSZ Idegenforgalmi és Szolgáltató Kft. 2017. november 23. napján érkezett kérelmében közterület-használati hozzájárulás – teljes díjfizetéssel történő – megadását kéri a Tisztelt Bizottságtól tekintettel arra, hogy promóciós tevékenység végzése (szórólap osztás) céljából kívánja használni a fenti közterületet.

Fentiekre tekintettel a Gazdálkodási Ügyosztály javasolja - teljes díjfizetéssel - a közterület-használati hozzájárulás megadását.

2.

Közterület-használó, kérelmező:

Mr. NILSZ Idegenforgalmi és Szolgáltató Kft.
(székhely: 1075 Budapest, Asbóth u. 14.)

A kérelemben foglalt közterület használat ideje:

2018. január 01. - 2018. június 30.

Közterület-használat célja:

turisztikai mobil pult

Közterület-használat helye:

Budapest VIII. kerület, Múzeum u. 1. szám előtti
közterület

Közterület-használat nagysága:

1 m²

Közterület-használat díja:

320,- Ft/m²/nap+ ÁFA

Közterület-használat díja összesen:

57.920,- Ft + ÁFA (320,- Ft*1 m²*181 nap)

Díjfizetés ütemezése:

egy összegben

Tényállás: Az Mr. NILSZ Idegenforgalmi és Szolgáltató Kft. 2017. november 23. napján érkezett kérelmében közterület-használati hozzájárulás – teljes díjfizetéssel történő – megadását kéri a Tisztelt

Bizottságtól tekintettel arra, hogy turisztikai mobilpult elhelyezése céljából kívánja használni a fenti közterületet.

A Bizottság az 550/2017. (VII.10.) és a 807/2017. (IX.25.) számú határozataival korábban 2017. december 31. napjáig hozzájárult a közterület-használathoz.

Fentiekre tekintettel a Gazdálkodási Ügyosztály javasolja - teljes díjfizetéssel - a közterület-használati hozzájárulás megadását azzal a kikötéssel, hogy a mobilpult csak a turisztikai munkavégzés idején lehet a közterületen, munkaidőn kívül a használó köteles onnan elszállítani.

3.

Közterület-használó, kérelmező:	IGUANA IT Kft. (székhely: 1088 Budapest, Krúdy u. 9.)
A kérelemben foglalt közterület-használat ideje:	2017. november 01. – 2018. január 15.
Közterület-használat célja:	vendéglátó terasz
Közterület-használat helye:	Budapest VIII. kerület, Bródy Sándor u. 2. szám előtti járdán (Múzeum felőli járdaszakaszon)
Közterület-használat nagysága:	15 m ²
Közterület-használat díja:	vendéglátó terasz: szezonen kívül: 210,- Ft/m ² /hó - ÁFA
Közterület-használat díja összesen:	7.875,- Ft + ÁFA (210,- Ft * 15 m ² * 2,5 hó)
Díjfizetés ütemezése:	egy összegben

Tényállás: Az IGUANA IT Kft. 2017. november 22. napján érkezett kérelmében közterület-használati hozzájárulás – előre egy összegben történő teljes díjfizetéssel - megadását kérte a Tisztelt Bizottságtól tekintettel arra, hogy vendéglátó terasz elhelyezése céljából kívánja használni a fenti területet.

A Gazdálkodási Ügyosztály a kérelem beérkezését követően a hatósági vélemények beszerzése felől intézkedett.

A Hatósági Ügyosztály Igazgatási Iroda kereskedelmi szempontból nem emelt kifogást, amennyiben a vendéglátó teraszt a kereskedő az üzlet nyílászáróinak zárva tartásával üzemelteti. A Budapesti Rendőr-főkapitányság VIII. kerületi Rendőrkapitányság közlekedés, közrend és közbiztonság szempontjából nem emelt kifogást. A Városépítészeti Iroda a közterület-használattal szemben nem emelt kifogást.

Fentiekre tekintettel a Gazdálkodási Ügyosztály javasolja a közterület-használati hozzájárulás teljes díjfizetéssel történő megadását azzal, hogy a 2017. november 01. – 2017. december 03. közötti időszakra vonatkozó közterület-használatát – díjfizetési kötelezettség mellett- tudomásul veszi.

4.

Közterület-használó, kérelmező:	L-Coffee Kft. (székhely: 1062 Budapest, Teréz krt.55-57.)
A kérelemben foglalt közterület-használat ideje:	2017. október 01. – 2018. szeptember 30.
Közterület-használat helye:	Budapest VIII. kerület, Corvin Sétány 2. szám előtti közterületen
Közterület-használat célja:	vendéglátó terasz
Közterület-használat nagysága:	38 m ²
Közterület-használat díja:	szezonen belül: 2 080,- Ft/m ² /hó + ÁFA szezonen kívül: 210,- Ft/m ² /hó + ÁFA
Közterület-használat célja:	napernyő
Közterület-használat nagysága:	38 m ²
Közterület-használat célja:	virágláda
Közterület-használat nagysága:	38 m ²
Közterület-használat díja:	0,- Ft/m ² /hó + ÁFA

Közterület-használat díja összesen: 522.120,- Ft + ÁFA (2 080,- Ft*38 m²*6 hó) + (210,- Ft*38 m²*6 hó)+
Díjfizetés ütemezése: havi díjfizetés

Tényállás: A L-Coffee Kft. 2017. november 03. napján érkezett kérelmében közterület-használati hozzájárulás –havonta történő teljes díjfizetéssel - megadását kérte a Tisztelt Bizottságtól tekintettel arra, hogy vendéglátó terasz és napernyő elhelyezése céljából kívánja használni a fenti területet.

A Gazdálkodási Ügyosztály a kérelem beérkezését követően a hatósági vélemények beszerzése felől intézkedett.

A Hatósági Ügyosztály Igazgatási Iroda kereskedelmi szempontból nem emelt kifogást. A Budapesti Rendőr-főkapitányság VIII. kerületi Rendőrkapitányság közlekedés, közrend és közbiztonság szempontjából nem emelt kifogást. A Városépítészeti Iroda a közterület-használattal szemben nem emelt kifogást. A Fővárosi Katasztrófavédelmi Igazgatóság tűzvédelmi szempontból nem emelt kifogást, amennyiben a könnyen mozdítható nem rögzített tárgyakat (székek, asztalok) helyeznek ki.

Fentiekre tekintettel a Gazdálkodási Ügyosztály javasolja a közterület-használati hozzájárulás - havonta történő teljes díjfizetéssel- megadását azzal, hogy a 2017. október 01. – 2017. december 03. közötti időszakra vonatkozó közterület-használati díjat kérelmező fizesse meg.

5.

Közterület-használó, kérelmező: **Vitán Marianna egyéni vállalkozó**
(székhely: 1078 Budapest, Hernád utca 24. fsz/2.)

A kérelemben foglalt közterület-használat ideje: 2017. december 04. – 2018. február 04.
Közterület-használat helye: Budapest VIII. kerület, Blaha Lujza tér 5. szám előtti közterületen (Europeum oldalában)
Közterület-használat célja: sült gesztenye árusítás
Közterület-használat nagysága: 2 m²
Közterület-használat díja: 2.020,- Ft/m²/hó + ÁFA
Közterület-használat díja összesen: 8.080,- Ft + ÁFA (2.020,- Ft*2 m²*2 hó)
Díjfizetés ütemezése: egy összegben

Tényállás: Vitán Marianna egyéni vállalkozó 2017. november 14. napján érkezett kérelmében közterület-használati hozzájárulás – előre egy összegben történő teljes díjfizetéssel - megadását kérte a Tisztelt Bizottságtól tekintettel arra, hogy sült gesztenye árusítás céljából kívánja használni a fenti területet.

A Gazdálkodási Ügyosztály a kérelem beérkezését követően a hatósági vélemények beszerzése felől intézkedett.

A Hatósági Ügyosztály Igazgatási Iroda kereskedelmi szempontból nem emelt kifogást. A Budapesti Rendőr-főkapitányság VIII. kerületi Rendőrkapitányság közlekedés, közrend és közbiztonság szempontjából nem emelt kifogást. A Városépítészeti Iroda a közterület-használattal szemben nem emelt kifogást. A Fővárosi Katasztrófavédelmi Igazgatóság tűzvédelmi szempontból nem emelt kifogást.

Fentiekre tekintettel a Gazdálkodási Ügyosztály javasolja a közterület-használati hozzájárulás-előre egy összegben történő teljes díjfizetéssel- megadását.

6.

Közterület-használó, kérelmező: **IZSÓ Bt.**
(székhely: 1027 Budapest Szász Károly utca 4. fél emelet 2.)

A kérelemben foglalt közterület-használat ideje: 2018. január 08. – 2019. január 07.
Közterület-használat helye: Budapest VIII. kerület, Szigony utca 43. szám előtti közterületen
Közterület-használat célja: mozgó bolt

Közterület-használat nagysága:	13 m ²
Közterület-használat díja:	4.540,- Ft/m ² /hó + ÁFA
Közterület-használat díja összesen:	708.240,- Ft + ÁFA (4.540,- Ft*13 m ² *12 hó)
Díjfizetés ütemezése:	egy összegben

Tényállás: Az IZSÓ Bt. 2017. november 07. napján érkezett kérelmében közterület-használati hozzájárulás – előre egy összegben történő teljes díjfizetéssel - megadását kérte a Tisztelt Bizottságtól tekintettel arra, hogy mozgó bolt céljából kívánja használni a fenti területet.

A Gazdálkodási Ügyosztály a kérelem beérkezését követően a hatósági vélemények beszerzése felől intézkedett.

A Hatósági Ügyosztály Igazgatási Iroda kereskedelmi szempontból nem emelt kifogást. A Budapesti Rendőr-főkapitányság VIII. kerületi Rendőrkapitányság közlekedés, közrend és közbiztonság szempontjából nem emelt kifogást. A Városépítészeti Iroda a közterület-használattal szemben nem emelt kifogást. A Fővárosi Katasztrófavédelmi Igazgatóság tűzvédelmi szempontból nem emelt kifogást.

Fentiekre tekintettel a Gazdálkodási Ügyosztály javasolja a közterület-használati hozzájárulás – előre egy összegben történő teljes díjfizetéssel - megadását.

II. A beterjesztés indoka

A beérkezett kérelmek elbírálása, valamint az előterjesztés tárgyában a döntés meghozatala a Tisztelt Bizottság hatáskörébe tartozik.

III. A döntés célja, pénzügyi hatása

A döntés célja a beérkezett kérelmek Bizottság által határidőben történő elbírálása.

Tervezett bevétel:

Mr. NILSZ Idegenforgalmi és Szolgáltató Kft.	33.790,- Ft + ÁFA
Mr. NILSZ Idegenforgalmi és Szolgáltató Kft.	57.920,- Ft + ÁFA
IGUANA IT Kft.	7.875,- Ft + ÁFA
L-Coffee Kft	522.120,- Ft + ÁFA
Vitán Marianna egyéni vállalkozó	8.080,- Ft + ÁFA
IZSÓ Bt.	708.240,- Ft + ÁFA
Összesen:	1.338.025,- Ft + ÁFA

IV. Jogszabályi környezet

A Rendelet 15. § (1) bekezdése értelmében a közterület-használattal – hozzájárulással és elutasítással – kapcsolatos önkormányzati hatósági eljárásban a hivatkozott rendeletben rögzítettek szerint első fokon a Városgazdálkodási és Pénzügyi Bizottság dönt.

A Rendelet melléklete meghatározza a közterület használatok utáni fizetendő díj mértékét.

A közterület-használati díjfizetés ütemezéséről a Rendelet 22. § (1) és (5) bekezdései az alábbiak szerint rendelkeznek:

„(1) A díjat a közterület-használati hozzájárulásban rögzített időtartamra és módon a jogosult köteles előre egy összegben megfizetni.

(5) Tartós (legalább hat hónapot meghaladó) közterület-használat esetén a Bizottság a jogosult kérelmére havonta, negyedévente vagy félévente esedékes, egyenlő összegű díjfizetést megállapíthat, amennyiben az esedékes díj nettó 10.000 forintnál magasabb. Ezt a tényt a közterület-használati hozzájárulásban rögzíteni kell.”

A közterületi használati díjak csökkentéséről, elengedéséről a Rendelet 28. § (1) bekezdése az alábbiak szerint rendelkezik:

„A Bizottság az e rendelet 1. melléklete alapján megállapított közterület-használati díjat csökkentheti vagy elengedheti:

a. az Önkormányzat érdekében végzett építési, felújítási munkálatok végzése esetében;

- b. a fővárosi, vagy önkormányzati pályázaton elnyert támogatásból történő épület felújítások esetében;
- c. humanitárius és karitatív célok érdekében végzett tevékenység esetében;
- d. kulturális és környezetvédelmi célok érdekében végzett tevékenység esetében;
- e. minden olyan esetben, amikor a Bizottság úgy ítéli meg, hogy az Józsefváros érdekeit szolgálja;
- f. bejegyzett politikai pártok, egyházak és társadalmi szervezetek nem kereskedelmi célú rendezvénye esetében;
- g. oktatási, tudományos vagy ismeretterjesztő témájú filmalkotások forgatása esetében;
- h. a Filmtv. hatálya alá nem tartozó alkotások forgatása esetén, ahol az igénybeveendő terület a 15 m²-t elérő, de a 20 m²-t meg nem haladó területű;
- i. a Filmtv. hatálya alá nem tartozó alkotások forgatása esetén, amelynek időtartama a kérelmezett időponttól számított 30 naptári napon belül összességében nem haladja meg a 2 naptári napot.”

A Rendelet 12. § (1) bekezdése szerint: „Közterület-használati hozzájárulás csak ideiglenes jelleggel – meghatározott időtartamra vagy meghatározott feltétel bekövetkeztéig – adható, legfeljebb 1 évre; a településképi bejelentési eljárás során hozott döntésben engedélyezett utcabútoron elhelyezett reklámhordozó elhelyezése esetén legfeljebb 15 évre.”

Fentiek alapján kérem az alábbi határozati javaslat elfogadását.

Határozati javaslat

- I.** A Városgazdálkodási és Pénzügyi Bizottság úgy dönt, hogy közterület-használati hozzájárulást ad – előre egy összegben történő teljes díjfizetéssel – az alábbiak szerint:

Közterület-használó, kérelmező:	Mr. NILSZ Idegenforgalmi és Szolgáltató Kft. (székhely: 1075 Budapest, Asbóth u. 14.)
Közterület használat ideje:	2017. december 13. - 2018. március 31.
Közterület-használat célja:	promóciós tevékenység végzése (szórólap osztás)
Közterület-használat helye:	Budapest VIII. kerület, Corvin sétány 1. (Futó u.) szám előtti közterület
Közterület-használat nagysága:	1 fő
Felelős:	polgármester
Határidő:	2017. december 04.

- II.** A Városgazdálkodási és Pénzügyi Bizottság úgy dönt, hogy közterület-használati hozzájárulást ad – előre egy összegben történő teljes díjfizetéssel – az alábbiak szerint azzal a kikötéssel, hogy a mobilpult csak a turisztikai munkavégzés idején lehet a közterületen, munkaidőn kívül a használó köteles onnan elszállítani:

Közterület-használó, kérelmező:	Mr. NILSZ Idegenforgalmi és Szolgáltató Kft. (székhely: 1075 Budapest, Asbóth u. 14.)
Közterület használat ideje:	2018. január 01. - 2018. június 30.
Közterület-használat célja:	turisztikai mobil pult
Közterület-használat helye:	Budapest VIII. kerület, Múzeum u. 1. szám előtti közterület
Közterület-használat nagysága:	1 m ²
Felelős:	polgármester
Határidő:	2017. december 04.

- III.** A Városgazdálkodási és Pénzügyi Bizottság úgy dönt, hogy

1. közterület-használati hozzájárulást ad – előre egy összegben történő teljes díjfizetéssel – az alábbiak szerint:

Közterület-használó, kérelmező: **IGUANA IT Kft.**
(székhely: 1088 Budapest, Krúdy u. 9.)

Közterület-használat ideje: 2017. december 04. – 2018. január 15.
Közterület-használat célja: vendéglátó terasz
Közterület-használat helye: Budapest VIII. kerület, Bródy Sándor u. 2. szám előtti járdán (Múzeum felőli járdaszakaszon)
Közterület-használat nagysága: 15 m²

Felelős: polgármester
Határidő: 2017. december 04.

2. az IGUANA IT Kft. téliesített vendéglátó terasz céljából igénybe vett közterület-használatát – díjfizetési kötelezettség mellett- 2017. november 01. – 2017. december 03. közötti időszakra vonatkozóan tudomásul veszi.

Felelős: polgármester
Határidő: 2017. december 04.

IV. A Városgazdálkodási és Pénzügyi Bizottság úgy dönt, hogy

1. közterület-használati hozzájárulást ad – havonta történő teljes díjfizetéssel – az alábbiak szerint:

Közterület-használó, kérelmező: **L-Coffee Kft.**
(székhely: 1062 Budapest, Teréz krt.55-57.)

Közterület-használat ideje: 2017. december 04. – 2018. szeptember 30.
Közterület-használat helye: Budapest VIII. kerület, Corvin Sétány 2. szám előtti közterületen
Közterület-használat célja: vendéglátó terasz
Közterület-használat nagysága: 38 m²

Közterület-használat célja: napernyő
Közterület-használat nagysága: 38 m²

Közterület-használat célja: virágláda
Közterület-használat nagysága: 38 m²

Felelős: polgármester
Határidő: 2017. december 04.

2. az L-Coffee Kft. vendéglátó terasz céljából igénybe vett közterület-használat díjat 2017. október 01. – 2017. december 03. közötti időszakra vonatkozóan is fizesse meg.

Felelős: polgármester
Határidő: 2017. december 04.

V. A Városgazdálkodási és Pénzügyi Bizottság úgy dönt, hogy közterület-használati hozzájárulást ad – előre egy összegben történő teljes díjfizetéssel – az alábbiak szerint:

Közterület-használó, kérelmező: **Vitán Marianna egyéni vállalkozó**
(székhely: 1078 Budapest, Hernád utca 24. fsz/2.)
Közterület-használat ideje: 2017. december 04. – 2018. február 04.

Közterület-használat helye:

Budapest VIII. kerület, Blaha Lujza tér 5. szám előtti közterületen (Europeum oldalában)

Közterület-használat célja:

sült gesztenye árusítás

Közterület-használat nagysága:

2 m²

Felelős: polgármester

Határidő: 2017. december 04.

VI. A Városgazdálkodási és Pénzügyi Bizottság úgy dönt, hogy közterület-használati hozzájárulást ad – előre egy összegben történő teljes díjfizetéssel – az alábbiak szerint:

Közterület-használó, kérelmező:

IZSÓ Bt.

(székhely: 1027 Budapest Szász Károly utca 4. fél emelet 2.)

Közterület-használat ideje:

2018. január 08. – 2019. január 07.

Közterület-használat helye:

Budapest VIII. kerület, Szigony utca 43. szám előtti közterületen

Közterület-használat célja:

mozgó bolt

Közterület-használat nagysága:

13 m²

Felelős: polgármester

Határidő: 2017. december 04.

A döntés végrehajtását végző szervezeti egység: Gazdálkodási Ügyosztály

A lakosság széles körét érintő döntések esetén javaslata a közzététel módjára:

nem indokolt hirdetőtáblán honlapon

Budapest, 2017. november 28.



dr. Hencz Adrienn
ügyosztályvezető

KÉSZÍTETTE: GAZDÁLKODÁSI ÜGYOSZTÁLY

LEÍRTA: GYURICZA RAMÓNA ÉS BOROS GÁBOR SZABOLCS ÜGYINTÉZŐK

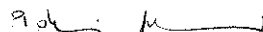
PÉNZÜGYI FEDEZETET NEM IGÉNYEL, IGAZOLÁS: 

JOGI KONTROLL: 

ELLENŐRIZTE:



DR. MÉSZÁR ERIKA
ALJEGYZŐ

BETERJESZTÉSRE ALKALMAS:

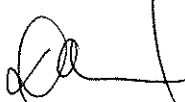

DANADA-RIMÁN EDINA
JEGYZŐ

JÓVÁHAGYTA:

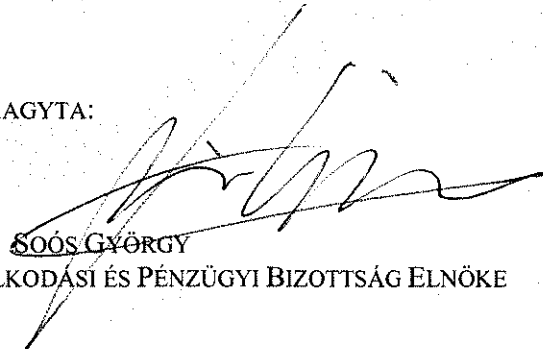

SOÓS GYÖRGY
A VÁROSGAZDÁLKODÁSI ÉS PÉNZÜGYI BIZOTTSÁG ELNÖKE

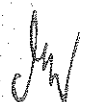

I.

2017 NOV 23
114 988/2. sz. NYZ
Boross György

K É R E L E M

a Józsefvárosi Önkormányzat tulajdonában lévő közterület használatához

Kérjük a nyomtatványt olvashatóan, nyomtatott betűvel kitölteni!

Gazdasági társaságok, egyéni cég, társadalmi és egyéb szervezetek esetében:

Kérelmező neve: MR. NILSZ IDEGENFORGALMI ÉS SZOLGÁLTATÓ KFT telefon: 06/20 398 6414
Kapcsolattartó ügyintéző neve: BARBÁLK. EDINA telefon: 06/20 398 6414
e-mail cím: mrs.nilsz@gmail.com
Székhelye: irsz: 1075 helység: BUDAPEST (u, tér): ASBÓTH u szám: 14 em./ajtó: /
Levelezési cím: 1075 BUDAPEST, ASBÓTH UTCA 14.
Cégyjegyzék szám/Nyilvántartási szám: 01-09-439839
Bankszámlaszáma: 107000367-69317880-51100005
Adószáma: 13527859-2-42

Egyéni vállalkozás esetében:

Kérelmező neve: telefon:
Lakcíme: irsz: [] helység: (u, tér): szám: em./ajtó:
Levelezési cím:
e-mail cím:
Vállalkozó nyilvántartási száma: []
Adószáma: [] - [] - []
Bankszámlaszáma: [] - [] - []

Magántulajdonú Józsefvárosi Önkormányzati Polgármesteri Hivatal
Központi Iktató

Dátum:	2017 NOV 23	Szám:	16-1801
Tárgy:	1 Boross Gy	Előadó:	Φ

Magánszemélyek esetében:

Kérelmező neve: telefon:
Lakcíme: irsz. [] helység: (u, tér): szám: em./ajtó:
Születési helye: ideje: [] év [] hó [] nap, anyja neve:
e-mail cím:

Megjegyzés: Fenti adatok közlése a közterület-használati kérelmek elbírálásához, valamint a közterület-használati hozzájárulásban foglaltak ellenőrzéséhez szükségesek. Az adatokat a Polgármesteri Hivatal Gazdálkodási, illetve Közterület-felügyeleti Ügyosztálya kezeli az információs önrendelkezési jogról és az információszabadságról szóló 2011. évi CXII. törvény alapján.

Közterület-használat ideje: 201 11 év 12 hó 01 naptól - 201 18 év 03 hó 31 napig
(Több időpont,- helyszín esetén kérünk listát mellékelni!) * 13

Közterület-használat célja: SZÖRŐLAPOSETA'S

Kérelemmel érintett közterület nagysága: 1 m²/db 1 fő

Közterület helye: Budapest, VIII. kerület. CORVIN SÉTALY 1. szám előtti

járdán, úttesten, zöldterületen vagy:

Megjegyzés (Egyéb tény, körülmény, stb.):

2017 NOV 22
akete BR

BR 8

A kérelmező tudomásul veszi, hogy

- a kérelem benyújtása nem jogosítja fel a közterület használatára,
- a Józsefvárosi Önkormányzat tulajdonában lévő közterületek használatáról és használatának rendjéről szóló 37/2017. (IX. 14.) önkormányzati rendelet 21. § (1) bekezdése szerint a közterület használatáért közterület-használati díjat köteles fizetni,
- a közterületen kizárólag a kereskedelmi tevékenységek végzésének feltételeiről szóló 210/2009. (IX.29.) Kormányrendelet 12. § (1) bekezdése alapján a rendelet 5. mellékletében meghatározott termékek árusíthatók.

A kérelemhez a kérelmezőnek az alábbi melléleteket kell csatolnia: (A csatolt mellékletet kérjük X-el jelölni)

1. A közterületen folytatni kívánt tevékenység gyakorlására feljogosító egyszerű okirat másolatát: - egyéni vállalkozás esetén: vállalkozói igazolványt, - gazdasági társaság, egyéni cég esetén: 30 napnál nem régebbi cégkivonatot, aláírási címpéldányt, - társadalmi és egyéb szervezetek esetében: a nyilvántartásba-vételüket igazoló okiratot, - őstermelők esetén őstermelői igazolványt. - vendéglátó terasz létesítése esetén, az azt üzemeltetni kívánó kereskedelmi/vendéglátó egység érvényes bejelentés köteles kereskedelmi tevékenység bejelentését igazoló dokumentumot vagy a Működési Engedélyt	
2. Az igényelt területre vonatkozó helyszínt ábrázoló vázlatot, amelyen szerepelnie kell a környező utcáknak is. A vázlaton az igényelt területnek - a szükséges méretekkel - úgy kell szerepelnie, hogy annak nagysága, elhelyezkedése egyértelműen megállapítható legyen (TERASZ, KIOSZK ESETÉN: annak szélessége, hosszúsága; a terasz, kiosk szélének az épület homlokzati falától és a járda szélétől való távolsága; terasz esetén annak az üzletnek a bejáratától való távolsága, amelyikhez tartozik; méterben mérve).	
3. Az elhelyezni kívánt építmény, létesítmény, berendezés műszaki leírását és terveit; <i>teraszkérelmekhez a helyszín fotóját is csatolni szükséges.</i>	
4. Meglévő létesítményre vonatkozó közterület-használati hozzájárulás megújítása esetén – városképvédelmi szempontok figyelembevétele miatt – fényképfelvételt kell becsatolni.	
5. <i>Építési engedélyhez kötött építmény esetében vagy építési munkálatokkal összefüggő közterület-használat esetében az építetől kapott meghatalmazást és a jogszabályban előírt esetekben a jogerős építésügyi hatósági engedélyt csatolni szükséges.</i>	
6. Közút igénybevétele esetén – a 2. pontban foglalt helyszínrajzon túl – a vonatkozó helyszínt ábrázoló forgalomtechnikai vázrajzot, amely beszerezhető a Budapest Közút Zrt. központi ügyfélszolgálatán (1115 Budapest, Bánk bán utca 8-12.)	

Figyelmeztetés:

A hiánytalanul kitöltött kérelemnyomtatvány és az előírt melléletek csatolásán túl, a pontos és egyértelmű helymeghatározás, valamint a meglévő létesítmény fotója elengedhetetlen a benyújtott kérelem érdemi elbírálásához!

A közterület-használatot – különösen – az alábbi jogszabályok szabályozzák:

- Magyarország helyi önkormányzatairól szóló 2011. évi CLXXXIX. törvény
- a Józsefvárosi Önkormányzat tulajdonában lévő közterületek használatáról és használatának rendjéről szóló 37/2017. (IX.14.) önkormányzati rendelet
- Józsefváros Kertületi Építési Szabályzatáról szóló 66/2007.(XII.12.) önkormányzati rendelet
- Budapest főváros rendezési szabályzatáról szóló 5/2015. (II. 16.) Főv. Kgy. rendelet
- A településképp védelméről szóló 34/2017. (IX.14.) önkormányzati rendelete

NYILATKOZAT

Alulírott, az általam benyújtott közterület-használati kérelmem elbírálásának céljából **hozzájárulok** személyes adataim történő kezeléséhez, valamint ahhoz, hogy az így tudomásra jutott személyes adataimat a Polgármesteri Hivatal az eljárásban részt vevő szakhatósági állásfoglalások bekérése végett továbbítsa az illetékes hatóságok felé.

Kérelmem benyújtásakor a Polgármesteri Hivatal Gazdálkodási Ügyosztály ügyintézőjétől tájékoztatást kaptam –amelyet **tudomásul vettem** – az eljárás megindításának napjáról, az ügyintézési határidőről, az ügyemre irányadó jogszabályi rendelkezésekről, jogaimról és kötelezettségeimről, továbbá kötelezettségem elmulasztásának jogkövetkezményeiről, valamint a hivatali elérhetőségről.

Kijelentem, hogy kérelmem teljesítése eset én a közigazgatási hatósági eljárás és szolgáltatás általános szabályairól a 2004. évi CXI. törvény 2004. évi CXI. törvény 73/A. § (1) bekezdés b) pontja alapján a fellebbezési jogomról lemondok. **Tudomásul veszem**, hogy ezáltal az ügyemben hozott határozat annak közlésekor jogerőre emelkedik.

Budapest, 20... .. é... .. hó nap.

Mr. NILSZ KIL
1075 Bp., Asbóth u. 14.
Adószám: 13527859-2-42

KÉRELMEZŐ ALÁÍRÁSA

JW 9

OFFICIAL
TOUR

2017

LOOK FOR
Worldwide

City Sightseeing Budapest

Hop On - Hop Off



26 Red line bus stops

17 Purple line bus stops

English live guide

∞ Boat ticket

1 Bonus Walking tour

16 Languages



Valid Ticket

48 hrs



www.city-sightseeing.com

Handwritten signature
10



59/2
12

KÉRELMEZŐ TUDOMÁSUL VESZI, HOGY

a kérelem benyújtása nem jogosítja fel a közterület használatára,

a Józsefvárosi Önkormányzat tulajdonában lévő közterületek használatáról és használatának rendjéről szóló 37/2017. (IX. 14.) önkormányzati rendelet 21. § (1) bekezdése szerint a közterület használatáért közterület-használati díjat köteles fizetni,

a közterületen kizárólag a kereskedelmi tevékenységek végzésének feltételeiről szóló 210/2009. (IX.29.) Kormányrendelet 12. § (1) bekezdése alapján a rendelet 5. mellékletében meghatározott termékek árusíthatók.

kérelemhez a kérelmezőnek az alábbi melléleteket kell csatolnia: (A csatolt mellékletet kérjük X-el jelölni)

A közterületen folytatni kívánt tevékenység gyakorlására feljogosító egyszerű okirat másolatát:

egyéni vállalkozás esetén: vállalkozói igazolványt,

gazdasági társaság, egyéni cég esetén: 30 napnál nem régebbi cégkivonatot, aláírási címpéldányt,

társadalmi és egyéb szervezetek esetében: a nyilvántartásba-vételüket igazoló okiratot,

őstermelők esetén őstermelői igazolványt.

vendéglátó terasz létesítése esetén, az azt üzemeltetni kívánó kereskedelmi/vendéglátó egység érvényes bejelentés jteles kereskedelmi tevékenység bejelentését igazoló dokumentumot vagy a Működési Engedélyt

Az igényelt területre vonatkozó helyszínt ábrázoló vázlatot, amelyen szerepelnie kell a környező utcáknak is. A izlaton az igényelt területnek - a szükséges méretekkel - úgy kell szerepelnie, hogy annak nagysága, elhelyezkedése gyértelműen megállapítható legyen (TERASZ, KIOSZK ESETÉN: annak szélessége, hosszúsága; a terasz, kioszk zélének az épület homlokzati falától és a járda szélétől való távolsága; terasz esetén annak az üzletnek a bejáratától való volsága, amelyikhez tartozik; méterben mérve).

Az elhelyezni kívánt építmény, létesítmény, berendezés műszaki leírását és terveit; *teraszkérelmekhez a helyszín tóját is csatolni szükséges.*

Meglévő létesítményre vonatkozó közterület-használati hozzájárulás megújítása esetén – városképvédelmi szempontok gyelembevétele miatt – fényképfelvételt kell becsatolni.

Építési engedélyhez kötött építmény esetében vagy építési munkálatokkal összefüggő közterület-használat esetében az íttétől kapott meghatalmazást és a jogszabályban előírt esetekben a jogerős építésügyi hatósági engedélyt csatolni úkséges.

Közút igénybevétele esetén – a 2. pontban foglalt helyszínrajzon túl – a vonatkozó helyszínt ábrázoló rgalomtechnikai vázrajzot, amely beszerezhető a Budapest Közút Zrt. központi ügyfélszolgálatán (1115 Budapest, Bánk in utca 8-12.)

igyelemztetés:

hiánytalanul kitöltött kérelemnyomtatvány és az előírt mellékletek csatolásán túl, a pontos és egyértelmű helymeghatározás, valamint a eglévő létesítmény fotója elengedhetetlen a benyújtott kérelem érdemi elbírálásához!

közterület-használatot – különösen – az alábbi jogszabályok szabályozzák:

- Magyarország helyi önkormányzatairól szóló 2011. évi CLXXXIX. törvény
- a Józsefvárosi Önkormányzat tulajdonában lévő közterületek használatáról és használatának rendjéről szóló 37/2017. (IX. 14.) önkormányzati rendelet
- Józsefváros Kerületi Építési Szabályzatáról szóló 66/2007.(XII.12.) önkormányzati rendelet
- Budapest főváros rendezési szabályzatáról szóló 5/2015. (II. 16.) Főv. Kgy. rendelet
- A településképp védelméről szóló 34/2017. (IX.14.) önkormányzati rendelete

NYILATKOZAT

Jelölt, az általam benyújtott közterület-használati kérelmem elbírálásának céljából **hozzájárok** személyes adataim történő zeléséhez, valamint ahhoz, hogy az így tudomásra jutott személyes adataimat a Polgármesteri Hivatal az eljárásban részt vevő akhatósági állásfoglalások bekérése végett továbbítsa az illetékes hatóságok felé.

érelmem benyújtásakor a Polgármesteri Hivatal Gazdálkodási Ügyosztály ügyintézőjétől tájékoztatást kaptam –amelyet **udomásul vettem** – az eljárás megindításának napjáról, az ügyintézési határidőről, az ügyemre irányadó jogszabályi ndelkezésekről, jogaimról és kötelezettségeimről, továbbá kötelezettségem elmulasztásának jogkövetkezményeiről, valamint a ivatali elérhetőségről.

ijelentem, hogy kérelmem teljesítése eset én a közigazgatási hatósági eljárás és szolgáltatás általános szabályairól a 2004. évi XL. törvény 2004. évi CXL. törvény 73/A. § (1) bekezdés b) pontja alapján a fellebbezési jogomról lemondok. **udomásul veszem**, hogy ezáltal az ügyemben hozott határozat annak közlésekor jogerőre emelkedik.

Mr. NILSZ Kft.

1075 Bp., Asbóth u. 14.

Adószám: 13527859/2-42

KÉRELMEZŐ ALÁÍRÁSA

Budapest, 20. . év . hó . nap.

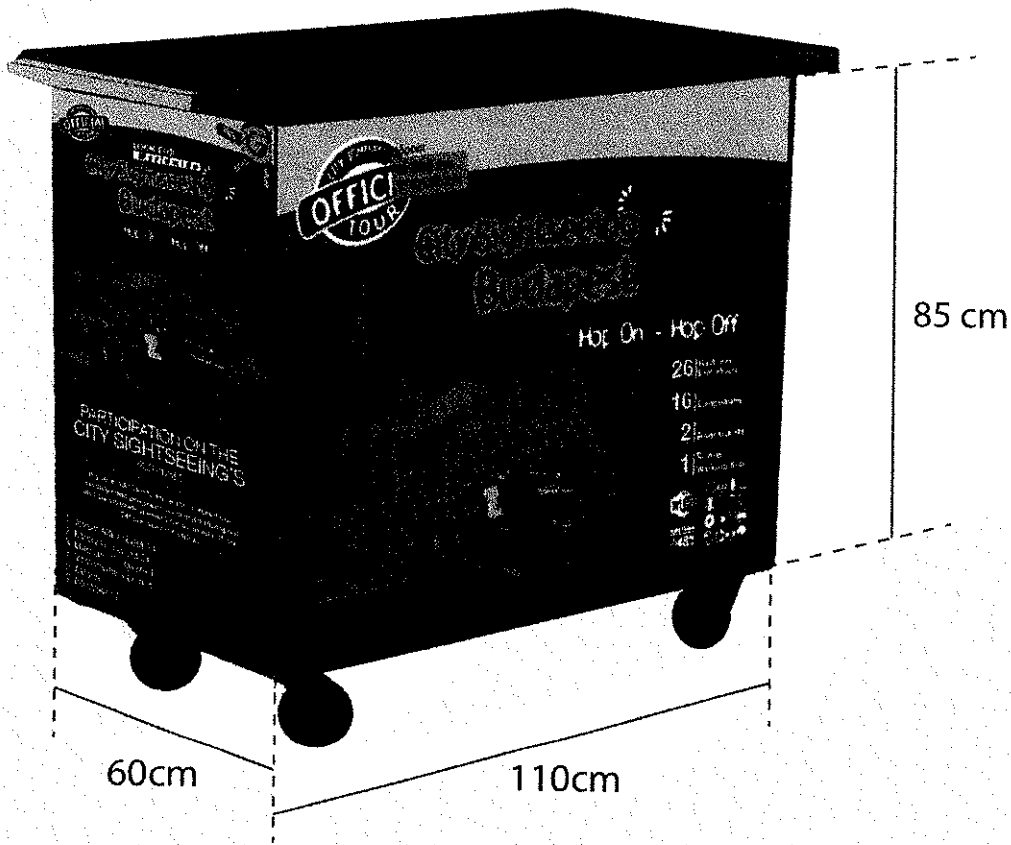
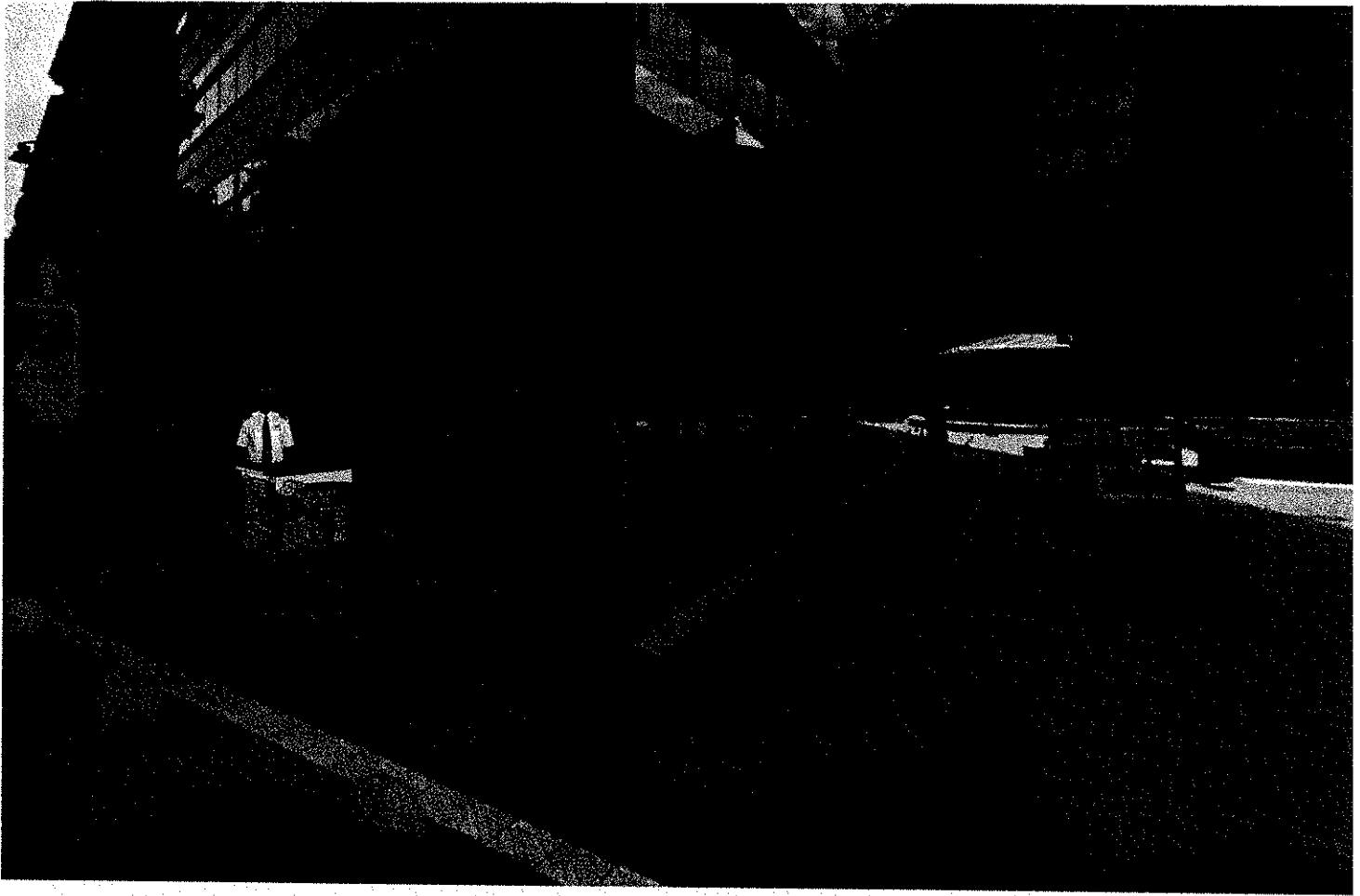

Handwritten signature

15



BUDAPEST FŐVÁROS
VIII. KERÜLET
JÓZSEFVÁROSI
POLGÁRMESTERI HIVATAL

FŐÉPÍTÉSZ

Mr. NILSZ Kft.

Budapest

Asbóth u. 14.
1075

Iktatószám: 26-598/2017

Ügyintéző: Szomolányiné Kocsis Beatrix

Telefon: 45-92-157

e-mail: szomolanyineb@jozsefvaros.hu

Tárgy: Múzeum utca 1. szám előtt turisztikai mobilpult elhelyezése

IGAZOLÁS

településképi bejelentési eljárásban

Mr. NILSZ Kft. bejelentő szervezet kérelmére, 2017. június 22-én indult településképi bejelentési eljárásban, a **Múzeum utca 1. szám előtt (36562 hrsz.) turisztikai mobilpult elhelyezése** tárgyban benyújtott dokumentációt átvizsgáltam és a fent megjelölt építési tevékenység végzését **tudomásul veszem az alábbi kikötéssel:**

A mobilpult csak a turisztikai munkavégzés idején lehet a közterületen, munkaidőn kívül Bejelentő köteles onnan elszállítani.

A településképi bejelentési eljárás során kiadott igazolás a közléstől számított **6 hónapig érvényes.**

Jelen településképi döntéssel szemben a Budapest Főváros VIII. kerület Józsefváros Önkormányzat Képviselő-testületéhez lehet fellebbezni az átvételtől számított 15 napon belül.

A településképi bejelentési eljárásban hozott igazolás nem mentesíti az építetót más jogszabályokban előírt engedélyek megszerzésétől (pl. közterület foglalás). Közös tulajdont érintő módosítás esetén a tulajdonostársak hozzájárulása szükséges. Jelen településképi igazolás polgárjogi igényt nem dönt el.

A településképi eljárás során meghozott igazolásban foglaltak megszegése esetén településképi kötelezési eljárás lefolytatása rendelhető el. A kötelezettségek megszegése és végre nem hajtása esetén 50 000 forintig terjedő bírság kiszabása rendelhető el.

INDOKOLÁS

Mr. NILSZ Kft. bejelentő szervezet, a 26-598/2017 ügyiratszámú kérelmében a településképi védelméről szóló 2016. évi LXXIV. törvény (a továbbiakban Tktv.) 10.§ (1) és (2) pontja, a településfejlesztési koncepcióról, az integrált településfejlesztési stratégiáról és a településrendezési eszközökről, valamint egyes településrendezési sajátos jogintézményekről szóló 314/2012. (XI. 8.) Korm. rendelet (a továbbiakban Tr. Korm. rend.) 26/B § (1) c) pontja, valamint az építésüggyel összefüggő egyes helyi önkormányzati hatósági eljárások részletes szabályairól szóló 5/2013. (II.10.) önkormányzati rendelet 6.§-a

☒ 1082 Budapest, Baross u. 63-67. ☎ 459-2100
www.jozsefvaros.hu

JW
16



alaján településképi bejelentést tett hatóságomhoz, a Budapest, VIII. kerület Múzeum utca 1. szám előtt turisztikai mobilpult elhelyezésére vonatkozóan.

A mellékelt tervdokumentációt és annak mellékleteit átvizsgálva megállapítottam, hogy az megfelel a Tr. Korm. rendelet 26/B. § (2) bekezdésében, valamint a Budapest Főváros VIII. kerület Józsefvárosi Önkormányzat Képviselő-testületének az építésüggyel összefüggő egyes helyi önkormányzati hatósági eljárások részletes szabályairól szóló 5/2013. (II.10.) önkormányzati rendelet 1. mellékletében foglalt tartalmi követelményeknek.

Az építési tevékenység a Józsefvárosi Kerületi Építési Szabályzatáról (JÓKÉSZ) szóló 66/2007. (XII.12.) önkormányzati rendeletben foglaltaknak megfelel, valamint a kikötés teljesítésével a településképi megfelelőségbe illeszkedik, ezért a rendelkező részben foglaltak szerinti kikötéssel az építési tevékenységet tudomásul veszem.

Nyomatékosan figyelmeztetem az Építetót, hogy a jelen döntésem nem jogosítja fel az építési tevékenység azonnali, feltétel nélküli megkezdésére. Döntésem a tervezett építési tevékenység településképi megfelelőségének vonatkozásában irányadó, és nem mentesít azon egyéb engedélyek, hozzájárulások előzetes beszerzésének kötelezettsége alól, melyeket egyéb jogszabály a kérelmező által tervezett építési tevékenység megkezdése esetére előír. Jelen hozzájárulásom nem tekinthető az esetleges polgári jogi igények eldöntésének sem.

A rendelkező részben foglaltaknak megfelelő településképi bejelentési eljárásban hozott igazolásom a Tktv.10.§ (1) és (2) pontján, valamint a Tr. Korm. rend. 26/C.§ b) pontján alapul.

A fellebbezési jogról a Tktv. 10.§ (3) pontja és az 5/2013. (II.10.) önkormányzati rendelet 13/A.§-a, a döntésben foglaltak megszegéséről a Tktv. 10.§ (4) pontja, és 11§-a rendelkezik.

Budapest, 2017. június 27.

dr. Kocsis Máté
polgármester felhatalmazásából

Ivány Gyöngyvér
főépítész, irodavezető



17

K É R E L E M

a Józsefvárosi Önkormányzat tulajdonában lévő közterület használatához

Kérjük a nyomtatványt olvashatóan, nyomtatott betűvel kitölteni!

Gazdasági társaságok, egyéni cég, társadalmi és egyéb szervezetek esetében:

Kérelmező neve: IGUAWA IT KFT telefon: +36139-303-9460
Kapcsolattartó ügyintéző neve: Klein Anna telefon: +36139-303-9460
e-mail cím: VANUJACSKA@GMAIL.COM
Székhelye: irsz.: helység: Bp. (u., tér): Bródy u. szám: 9 em./ajtó:
Levelezési cím: u. a.
Cégjegyzék szám/ Nyilvántartási szám:
Bankszámlaszáma: - -
Adószáma: - -

Egyéni vállalkozás esetében:

Kérelmező neve: telefon:
Lakcíme: irsz.: helység: (u., tér): szám: em./ajtó:
Levelezési cím:
e-mail cím:
Vállalkozó nyilvántartási száma:
Adószáma: - -
Bankszámlaszáma: - -

Józsefvárosi Önkormányzat Polgármesteri Hivatala
Központi Iktató

2017 NOV 22 16-17:59
Melléklet: Boros G.

Magánszemélyek esetében:

Kérelmező neve: telefon:
Lakcíme: irsz. helység: (u., tér): szám: em./ajtó:
Születési helye: ideje: év hó nap, anyja neve:
e-mail cím:

Megjegyzés: Fenti adatok közlése a közterület-használati kérelmek elbírálásához, valamint a közterület-használati hozzájárulásban foglaltak ellenőrzéséhez szükségesek. Az adatokat a Polgármesteri Hivatal Gazdálkodási, illetve Közterület-felügyeleti Ügyosztálya kezeli az információs önrendelkezési jogról és az információszabadságról szóló 2011. évi CXII. törvény alapján.

Közterület-használat ideje: 201 év hó naptól - 201 év hó napig

(Több időpont-, helyszín esetén kérünk listát mellékelni!)

Közterület-használat célja: vendéglátó terasz (paula)

Kérelemmel érintett közterület nagysága: ~~7~~ 14,4 m²/db

Közterület helye: Budapest, VIII. kerület, 1088 Bp., Bródy S. u. 4. számmal szembe, szám előtti járdán, úttesten, zöldterületen vagy:

Megjegyzés (Egyéb tény, körülmény, stb.):

A kérelem benyújtása nem jogosít fel a közterület használatára.

Dezsen
2017 NOV 22. JR

JÓZSEFVÁROSI POLGÁRMESTERI HIVATAL
2017 NOV 22.
Szám: 114823
Sign: BOROS G.

JW
18

A kérelmező tudomásul veszi, hogy

- a kérelem benyújtása nem jogosítja fel a közterület használatára,
- a Józsefvárosi Önkormányzat tulajdonában lévő közterületek használatáról és használatának rendjéről szóló 37/2017. (IX. 14.) önkormányzati rendelet 21. § (1) bekezdése szerint a közterület használatáért közterület-használati díjat köteles fizetni,
- a közterületen kizárólag a kereskedelmi tevékenységek végzésének feltételeiről szóló 210/2009. (IX.29.) Kormányrendelet 12. § (1) bekezdése alapján a rendelet 5. mellékletében meghatározott termékek árusíthatók.

A kérelemhez a kérelmezőnek az alábbi melléleteket kell csatolnia: (A csatolt mellékletet kérjük X-el jelölni)

1. A közterületen folytatni kívánt tevékenység gyakorlására feljogosító egyszerű okirat másolatát: - egyéni vállalkozás esetén: vállalkozói igazolványt, - gazdasági társaság, egyéni cég esetén: 30 napnál nem régebbi cégkivonat, aláírási címpéldányt, - társadalmi és egyéb szervezetek esetében: a nyilvántartásba-vételüket igazoló okiratot, - őstermelők esetén őstermelői igazolványt. - vendéglátó terasz létesítése esetén, az azt üzemeltetni kívánó kereskedelmi/vendéglátó egység érvényes bejelentés köteles kereskedelmi tevékenység bejelentését igazoló dokumentumot vagy a Működési Engedélyt	
2. Az igényelt területre vonatkozó helyszínt ábrázoló vázlatot, amelyen szerepelnie kell a környező utcáknak is. A vázlaton az igényelt területnek - a szükséges méretekkel - úgy kell szerepelnie, hogy annak nagysága, elhelyezkedése egyértelműen megállapítható legyen (TERASZ, KIOSZK ESETÉN: annak szélessége, hosszúsága; a terasz, kiosk szélének az épület homlokzati falától és a járda szélétől való távolsága; terasz esetén annak az üzletnek a bejáratától való távolsága, amelyikhez tartozik; méterben mérve).	
3. Az elhelyezni kívánt építmény, létesítmény, berendezés műszaki leírását és terveit; <i>teraszkérelmekhez a helyszín fotóját is csatolni szükséges.</i>	
4. Meglévő létesítményre vonatkozó közterület-használati hozzájárulás megújítása esetén – városképvédelmi szempontok figyelembevételére miatt – fényképfelvételt kell becsatolni.	
5. Építési engedélyhez kötött építmény esetében vagy építési munkálatokkal összefüggő közterület-használat esetében az építőtől kapott meghatalmazást és a jogszabályban előírt esetekben a jogerős építésügyi hatósági engedélyt csatolni szükséges.	
6. Közút igénybevétele esetén – a 2. pontban foglalt helyszínrajzon túl – a vonatkozó helyszínt ábrázoló forgalomtechnikai vázrajzot, amely beszerezhető a Budapest Közút Zrt. központi ügyfélszolgálatán (1115 Budapest, Bánk bán utca 8-12.) http://budapestkozut.hu/forgalomtechnika	

Figyelmeztetés:

A hiánytalanul kitöltött kérelemnyomtatvány és az előírt mellékletek csatolásán túl, a pontos és egyértelmű helymeghatározás, valamint a meglévő létesítmény fotója elengedhetetlen a benyújtott kérelem érdemi elbírálásához!

A közterület-használatot – különösen – az alábbi jogszabályok szabályozzák:

- Magyarország helyi önkormányzatairól szóló 2011. évi CLXXXIX. törvény
- a Józsefvárosi Önkormányzat tulajdonában lévő közterületek használatáról és használatának rendjéről szóló 37/2017. (IX.14.) önkormányzati rendelet
- Józsefvárosi Kerületi Építési Szabályzatáról szóló 66/2007.(XII.12.) önkormányzati rendelet
- Budapest főváros rendezési szabályzatáról szóló 5/2015. (II. 16.) Főv. Kgy. rendelet
- A településkép védelméről szóló 34/2017. (IX.14.) önkormányzati rendelete

NYILATKOZAT

Alulírott, az általam benyújtott közterület-használati kérelem elbírálásának céljából hozzájárulok személyes adataim történő kezeléséhez, valamint ahhoz, hogy az így tudomásra jutott személyes adataimat a Polgármesteri Hivatal az eljárásban részt vevő szakhatósági állásfoglalások bekérése végett továbbítsa az illetékes hatóságok felé.

Kérelem benyújtásakor a Polgármesteri Hivatal Gazdálkodási Ügyosztály ügyintézőjétől tájékoztatást kaptam –amelyet tudomásul vettem – az eljárás megindításának napjáról, az ügyintézési határidőről, az ügyemre irányadó jogszabályi rendelkezésekről, jogaimról és kötelezettségeimről, továbbá kötelezettségem elmulasztásának jogkövetkezményeiről, valamint a hivatali elérhetőségről.

Kijelentem, hogy kérelem teljesítése eset én a közigazgatási hatósági eljárás és szolgáltatás általános szabályairól a 2004. évi CXL. törvény 2004. évi CXL. törvény 73/A. § (1) bekezdés b) pontja alapján a fellebbezési jogomról lemondok. Tudomásul veszem, hogy ezáltal az ügyemben hozott határozat annak közlésekor jogerőre emelkedik.

Budapest, 20... év ... hó ... nap.

.....
KÉRELMEZŐ ALÁÍRÁSA

19

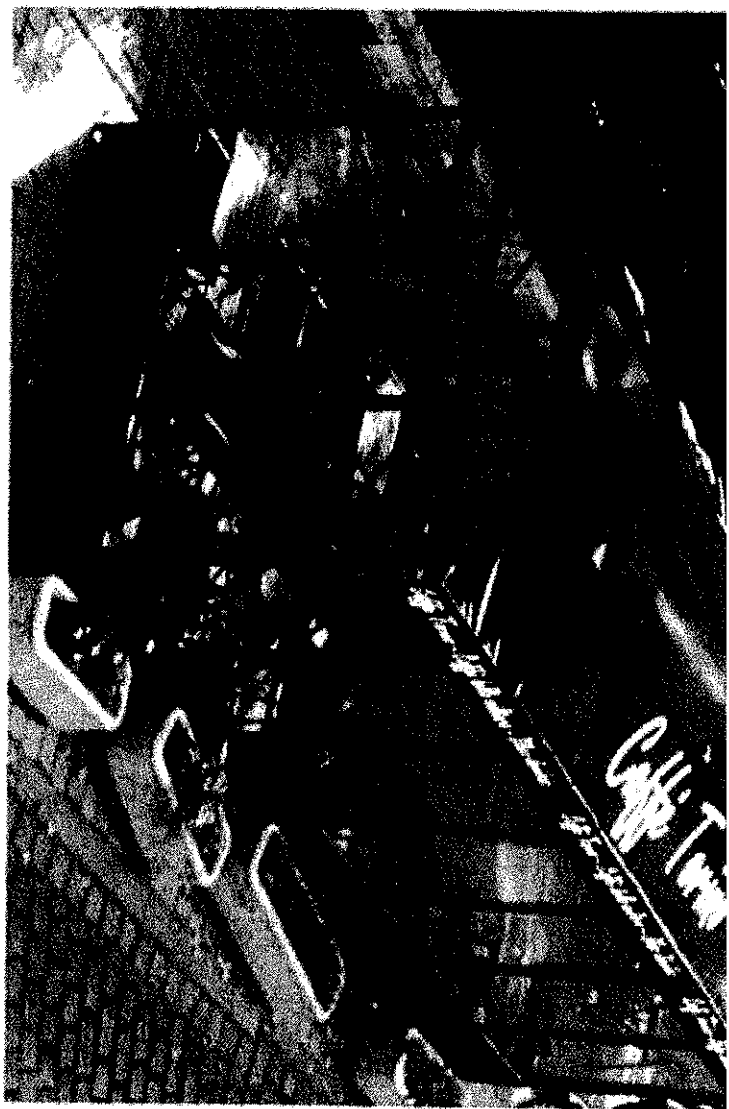

2020 2m

2200 mm

350 mm

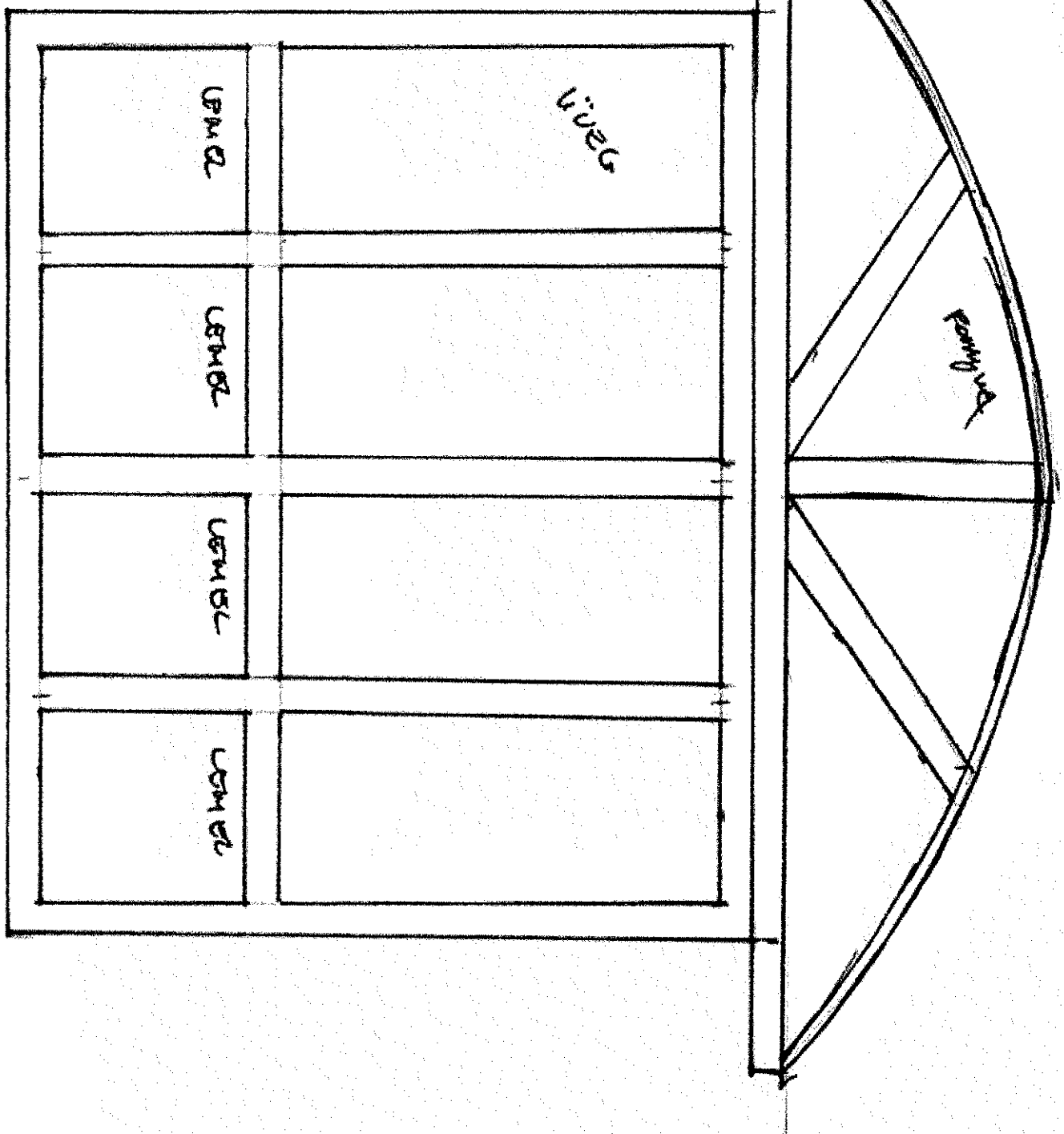

JW

Oldal

Szemben

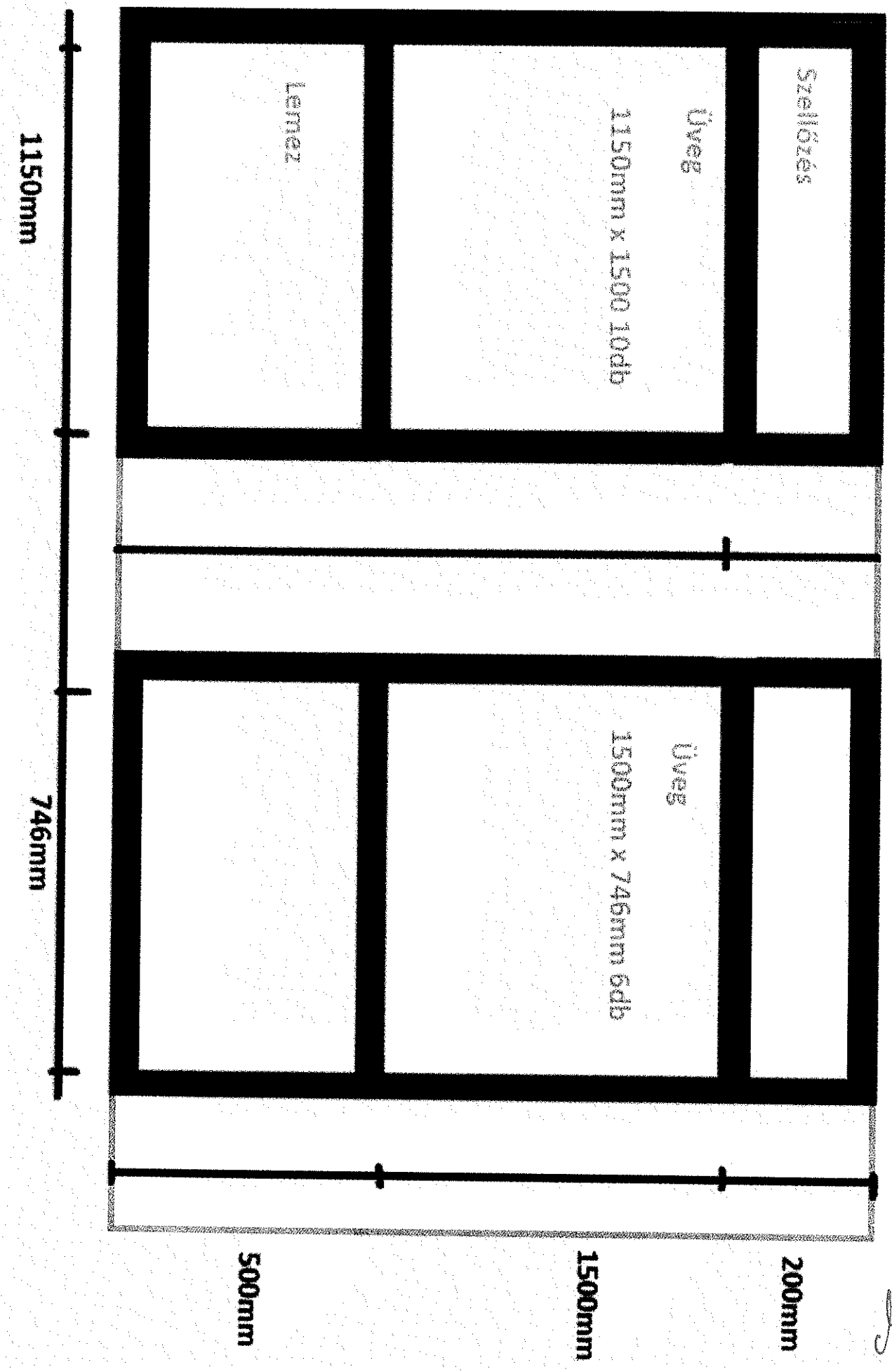

JW
22



BUDAPESTI RENDŐR-FŐKAPITÁNYSÁG

VIII. Kerületi Rendőrkapitányság

Rendészeti Osztály

Ügyszám: 01080/562-129/2017. ált.

Tárgy: szakhatósági állásfoglalás

Hiv. szám: 16-1760/2017.

Ügyintéző: Boros Attila Balázs r. hdgy.

Tel.: 477-37-00 / 48-124

Email: borosab@budapest.police.hu

dr. Hencz Adrienn
ügyosztályvezető

Budapest Főváros VIII. kerület
Józsefvárosi Önkormányzat
Polgármesteri Hivatala
Gazdálkodási Ügyosztály

Budapest
Baross utca 63-67.
1082

Tisztelt dr. Hencz Adrienn!

Tájékoztatom, hogy a fenti számon hatóságomhoz érkezett megkeresésben foglaltakat megvizsgáltam, melynek során az alábbiakat állapítottam meg:

Az **Iguana IT Kft.** kérelmet nyújtott be a Józsefvárosi Önkormányzat tulajdonában lévő közterület használatához, melyben kitelepülésének engedélyezését kérte 2017. november 01. naptól – 2018. január 15. napig a Budapest VIII. kerület, Bródy Sándor utca 2. szám előtt a **járdán** 15 négyzetméter területre.

A fenti helyszínen közbiztonsági és közlekedési szempontból a kitelepülés ellen hatóságom kifogást nem emel.

Budapest, 2017 november 23.

Tisztelettel:



Kovács Tibor r. alezredes
Rendészeti osztályvezető

Cím: 1084 Budapest Vig u. 36., 1431 Bp. Pf.:161
Telefon: 477-3700; Fax: 477-3724, 48-401
e-mail: 08rk@budapest.police.hu

JW
25



Budapest Főváros VIII. kerület
Józsefvárosi Önkormányzat
Polgármesteri Hivatala

Gazdálkodási Ügyosztály

dr. Hencz Adrienn
ügyosztályvezető

Helyben

Iktatószám: 26-902/2017
Ügyintéző: Lőrinczyné Zelinka Szilvia
Telefon: 459-2-526
e-mail: zelinkasz@jozsefvaros.hu

Tárgy: IGUANA IT Kft., közterület használati kérelme – Bródy S. utca 2. szám előtti közterületen vendéglátó terasz téliesítése

Hiv. szám: 16-1760/2017.

Tisztelt Ügyosztályvezető Asszony!

Köszönettel vettem tárgyi témában tett megkeresését. A településkép védelméről szóló 34/2017. (IX.14.) önkormányzati rendelet (a továbbiakban: Rendelet) 23.§ szabályozza a vendéglátó teraszok elhelyezését.

Fentiek alapján megállapítom, hogy benyújtott helyszínrajz alapján **a közterület használat engedélyezhető**. A Rendelet 23.§ e) pontja alapján terasz téliesítése a téli szezonban max. 120 cm magasságig határoló szerkezet, szélfogó építhető fel víztiszta üveg vagy átlátszó plexi betét anyag használatával megengedett. A téliesített szezon elteltével a terasz tulajdonosa, üzemeltetője köteles az eredeti állapotba visszaállítani a közterületet, amennyiben ennek nem tesz eleget, a hatóság elbontatja a teraszt szerkezeti elemeivel együtt.

Felhívom figyelmét, hogy a Rendelet 23.§ d) pontja alapján kiemelt szegélyű terasz (pódiummal vagy dobogóval) nem létesíthető.

Tájékoztatom, hogy amennyiben új napernyőt, reklámtáblát, cégfeliratot, cégért, klíma kültéri egységet helyeznek el, településképi bejelentési eljárás lefolytatása szükséges.

Budapest, 2017. november 28.

Üdvözlettel:



Handwritten signature

JÓZSEFVÁROSI POLGÁRMESTERI HIVATAL
2017 NOV 03
Szám: 107617

K É R E L E M
a Józsefvárosi Önkormányzat tulajdonában lévő közterület-használatához

Kérjük a nyomtatványt olvashatóan, nyomtatott betűvel kitölteni!

Gazdasági társaságok, egyéni cég, társadalmi és egyéb szervezetek esetében:

Kérelmező neve: COFFEE KFT telefon:
Kapcsolattartó ügyintéző neve: SIPOS KATALIN telefon: +36 30 524 8577
e-mail cím: fejlesztes.costa@gmail.com
Székhelye: irsz.: 1062 helység: BUDAPEST (u, tér): TERAZ KFT. szám: 55-57 em./ajtó:
Levelezési cím: U.A.
Cégjegyzék szám/ Nyilvántartási szám: 01 09 959271
Bankszámlaszáma: 10918001 - 00000051 - 47610000
Adószáma: 23305416 - 2 - 42

Egyéni vállalkozás esetében:

Kérelmező neve: telefon:
Lakcíme: irsz.: helység: (u, tér): szám: em./ajtó:
Levelezési cím:
e-mail cím:
Vállalkozó nyilvántartási száma:
Adószáma:
Bankszámlaszáma:
Józsefvárosi Önkormányzat Polgármesteri Hivatala
Központi Iktató Nyer

Érkezett: 2017 NOV 07	Szám: 16-607/6	
Melléklet: 1	Osztály: Gyűjtő	Hilószám: ea

Magánszemélyek esetében:

Kérelmező neve: telefon:
Lakcíme: irsz. helység: (u, tér): szám: em./ajtó:
Születési helye: ideje: év hó nap, anyja neve:
e-mail cím:

Megjegyzés: Fenti adatok közlése a közterület-használati kérelmek elbírálásához, valamint a közterület-használati hozzájárulásban foglaltak ellenőrzéséhez szükségesek. Az adatokat a Polgármesteri Hivatal Gazdálkodási, illetve Közterület-felügyeleti Ügyosztálya kezeli az információs önrendelkezési jogról és az információszabadságról szóló 2011. évi CXII. törvény alapján.

Közterület-használat ideje: 2017. év 10. hó 01. naptól - 2018. év 09. hó 30. napig

(Több időpont-, helyszín esetén kérünk listát mellékelni!)

Közterület-használat célja: KAUFERŐ TERAZ

Kérelemmel érintett közterület nagysága: 38 m²/db

Közterület helye: Budapest, VIII. kerület. FUTÓ u. - CORVIN SÉTÁNY SAROK szám előtti járdán, úttesten, zöldterületen vagy: CORVIN SÉTÁNY 2

Megjegyzés (Egyéb tény, körülmény, stb.):

A FALBA ÉPÍTETT NAPERNYŐ KIENGBEDÉST ÁLLAPOTBAN NEM HAJLADJA MEG A TERAZ TERÜLETET
DIRAG-LÁDA: 3 db 100x36x60 ; 3 db 80x30x60 ; 2 db 30x30x60
KÖZTERÜLETHASZNÁLATI DÍJ FIZETÉSEET HAVI BONTÁSKOR KÉRI

A kérelmező tudomásul veszi, hogy

- a kérelem benyújtása nem jogosítja fel a közterület használatára,
- a Józsefvárosi Önkormányzat tulajdonában lévő közterületek használatáról és használatának rendjéről szóló 37/2017. (IX. 14.) önkormányzati rendelet 21. § (1) bekezdése szerint a közterület használatáért közterület-használati díjat köteles fizetni,
- a közterületen kizárólag a kereskedelmi tevékenységek végzésének feltételeiről szóló 210/2009. (IX.29.) Kormányrendelet 12. § (1) bekezdése alapján a rendelet 5. mellékletében meghatározott termékek árusíthatók.

A kérelemhez a kérelmezőnek az alábbi melléleteket kell csatolnia: (A csatolt mellékletet kérjük X-el jelölni)

1. A közterületen folytatni kívánt tevékenység gyakorlására feljogosító egyszerű okirat másolatát: - egyéni vállalkozás esetén: vállalkozói igazolványt, - gazdasági társaság, egyéni cég esetén: 30 napnál nem régebbi cégkivonatot, aláírási címpéldányt, - társadalmi és egyéb szervezetek esetében: a nyilvántartásba-vételüket igazoló okiratot, - östermelők esetén östermelői igazolványt. - vendéglátó terasz létesítése esetén, az azt üzemeltetni kívánó kereskedelmi/vendéglátó egység érvényes bejelentés köteles kereskedelmi tevékenység bejelentését igazoló dokumentumot vagy a Működési Engedélyt	
2. Az igényelt területre vonatkozó helyszínt ábrázoló vázlatot, amelyen szerepelnie kell a környező utcáknak is. A vázlaton az igényelt területnek - a szükséges méretekkel - úgy kell szerepelnie, hogy annak nagysága, elhelyezkedése egyértelműen megállapítható legyen (TERASZ, KIOSZK ESETÉN: annak szélessége, hosszúsága; a terasz, kiosk szélének az épület homlokzati falától és a járda szélétől való távolsága; terasz esetén annak az üzletnek a bejáratától való távolsága, amelyikhez tartozik; méterben mérve).	
3. Az elhelyezni kívánt építmény, létesítmény, berendezés műszaki leírását és terveit; <i>teraszkérelmekhez a helyszín fotóját is csatolni szükséges.</i>	
4. Meglévő létesítményre vonatkozó közterület-használati hozzájárulás megújítása esetén – városképvédelmi szempontok figyelembevételé miatt – fényképfelvételt kell becsatolni.	
5. <i>Építési engedélyhez kötött építmény esetében vagy építési munkálatokkal összefüggő közterület-használat esetében az építőtől kapott meghatalmazást és a jogszabályban előírt esetekben a jogerős építésügyi hatósági engedélyt csatolni szükséges.</i>	
6. Közút igénybevétele esetén – a 2. pontban foglalt helyszínrajzon túl – a vonatkozó helyszínt ábrázoló forgalomtechnikai vázrajzot, amely beszerezhető a Budapest Közút Zrt. központi ügyfélszolgálatán (1115 Budapest, Bánk bán utca 8-12.)	

Figyelmeztetés:

A hiánytalanul kitöltött kérelemnyomtatvány és az előírt melléletek csatolásán túl, a pontos és egyértelmű helymeghatározás, valamint a meglévő létesítmény fotója elengedhetetlen a benyújtott kérelem érdemi elbírálásához!

A közterület-használatot – különösen – az alábbi jogszabályok szabályozzák:

- Magyarország helyi önkormányzatairól szóló 2011. évi CLXXXIX. törvény
- a Józsefvárosi Önkormányzat tulajdonában lévő közterületek használatáról és használatának rendjéről szóló 37/2017. (IX.14.) önkormányzati rendelet
- Józsefváros Kerületi Építési Szabályzatáról szóló 66/2007.(XII.12.) önkormányzati rendelet
- Budapest főváros rendezési szabályzatáról szóló 5/2015. (II. 16.) Föv. Kgy. rendelet
- A településképp védelméről szóló 34/2017. (IX.14.) önkormányzati rendelete

NYILATKOZAT

Alulírott, az általam benyújtott közterület-használati kérelmem elbírálásának céljából **hozzájárulok** személyes adataim történő kezeléséhez, valamint ahhoz, hogy az így tudomásra jutott személyes adataimat a Polgármesteri Hivatal az eljárásban részt vevő szakhatósági állásfoglalások bekérése végett továbbítsa az illetékes hatóságok felé.

Kérelmem benyújtásakor a Polgármesteri Hivatal Gazdálkodási Ügyosztály ügyintézőjétől tájékoztatást kaptam –amelyet **tudomásul vettem** – az eljárás megindításának napjáról, az ügyintézési határidőről, az ügyemre irányadó jogszabályi rendelkezésekről, jogaimról és kötelezettségeimről, továbbá kötelezettségem elmulasztásának jogkövetkezményeiről, valamint a hivatali elérhetőségről.

Kijelentem, hogy kérelmem teljesítése eset én a közigazgatási hatósági eljárás és szolgáltatás általános szabályairól a 2004. évi CXL. törvény 2004. évi CXL. törvény 73/A. § (1) bekezdés b) pontja alapján a fellebbezési jogomról lemondok. **Tudomásul veszem**, hogy ezáltal az ügyemben hozott határozat annak közzétevésekor jogerőre emelkedik.

Budapest, 2017. év 11. hó 02. nap.

Szokol Eszter
KÉRELMEZŐ ALÁÍRÁSA



Budapest Főváros VIII. kerület
Józsefvárosi Önkormányzat
Polgármesteri Hivatala
Gazdálkodási Ügyosztály

dr. Hencz Adrienn
ügyosztályvezető

Helyben

Iktatószám: 26-345/4/2017
Ügyintéző: Lőrinczyné Zelinka Szilvia
Telefon: 459-2-526
e-mail: zelinkasz@jozsefvaros.hu

Tárgy: L-Coffe Kft. közterület használati kérelme – Corvin Sétány 2. szám előtti közterületen vendéglátó terasz létesítése

Hiv. szám: 16-607/2017.

Tisztelt Ügyosztályvezető Asszony!

Köszönettel vettem tárgyi témában tett megkeresését. A településkép védelméről szóló 34/2017. (IX.14.) önkormányzati rendelet (a továbbiakban: Rendelet) 23.§ szabályozza a vendéglátó teraszok elhelyezését.

Fentiek alapján megállapítom, hogy benyújtott helyszínrajz alapján **a közterület használat engedélyezhető**. Felhívom figyelmét, hogy a Rendelet 23.§ d) pontja alapján kiemelt szegélyű terasz (pódiummal vagy dobogóval) nem létesíthető.

Tájékoztatom, hogy amennyiben új napernyőt, reklámtáblát, cégfeliratot, cégért, klíma kültéri egységet helyeznek el, településképi bejelentési eljárás lefolytatása szükséges.

Budapest, 2017. november 20.

Üdvözlettel:

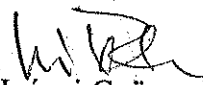
Iványi Gyöngyvér,
irodavezető

2017 MÁJ 10
Szám: 16-607/5

Érkezett: 2017 MÁJ 11	Szám: 16-607/5
Melléklet: 2	Osztály: Gyermek Juttatás
	Fiókszám: 2



Fővárosi Katasztrófavédelmi Igazgatóság
Közép-pesti Katasztrófavédelmi Kirendeltség

H-1081 Budapest, Dologház utca 3.; ☒: 1443 Budapest, Pf.: 154.
Tel: (36-1) 459-2324; Fax: (36-1) 459-2457; e-mail: fki.kozeppest@katved.gov.hu



Szám: 35150/3728-1/2017.ált.

Tárgy: Szakmai vélemény a Budapest, VIII. kerület Corvin sétány 2.szám alatti L-Coffee Kft. közterület-használat ügyében.

Hiv.sz.: 16-607/2017.

Ügyint.: Balázs Eszter Luca tú. hdgy.

Tel.: 459-2325

E-mail: fki.kozeppest@katved.gov.hu

Budapest Főváros VIII. kerület
Józsefvárosi Polgármesteri Hivatal

Gazdálkodási Ügyosztály
osztályvezetője részére

Budapest

Baross u. 63-67.
1082

Értesítem, hogy a Budapest, VIII. kerület Corvin sétány 2. szám alatti (L-Coffee Kft.) közterület használati ügyében a Kirendeltségünkhöz küldött megkeresését megvizsgáltam, amelyre az alábbi szakmai véleményt adom:

Az L-Coffee Kft. Budapest, VIII. kerület Corvin sétány 2. területén a benyújtott iratoknak megfelelő kialakításban a közterület használatot tűzvédelmi szempontból abban az esetben nem kifogásolom, amennyiben a kihelyezett asztalok, székek, virágládák könnyen mozdíthatóak, a járda burkolathoz nem rögzítettek.

A fenti szakmai vélemény nem minősül szakhatósági állásfoglalásnak.

Kérem szakmai véleményem szíves tudomásul vételét.

Budapest, 2017. április 26.

Készült: 2 példában

Kapják:

1. Budapest Főváros VIII. kerület Józsefváros Polgármesteri Hivatala
Gazdálkodási Ügyosztály (1082 Bp., Baross utca 63-67.)
2. irattár

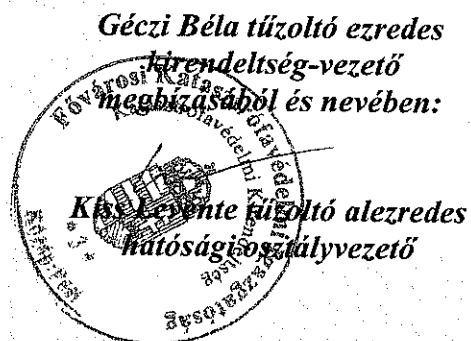



BUDAPEST FŐVÁROS VIII. KERÜLET
JÓZSEFVÁROSI
POLGÁRMESTERI HIVATAL

HATÓSÁGI ÜGYOSZTÁLY
IGAZGATÁSI IRODA

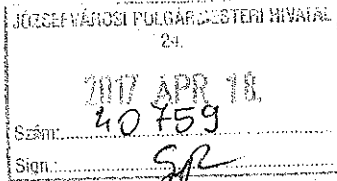

Ügyiratszám: 05-1144/2017.
Ügyintéző: dr. Szabó Kata Karolina
Telefon: 459-2171
Email: szabok@jozsefvaros.hu
Hivsz.: 16-607/2017.

Tárgy: közterület-foglalási kérelem

Gazdálkodási Ügyosztály

dr. Galambos Eszter
ügyosztályvezető részére

Helyben

Józsefvárosi Polgármesteri Hivatal
Központi Iktató

Érkezett:	2017 APR 19.	Szám:	16-607/3
Műhelylet:	Osztály:	Előszám:	ea

Tisztelt Ügyosztályvezető Asszony!

Hivatkozással hozzánk érkezett megkeresésére az alábbi állásfoglalást adjuk:

L-Coffee Kft.

**Budapest VIII. kerület, Corvin sétány 2. 38 m² vendéglátó terasz és napernyő
(2017. január 01. – 2017. december 31. között)**

részére a közterület használatba adását a fenti időszakban a „JÓKÉSZ” 10.§ (3) bekezdésében rögzítettek betartása mellett kereskedelmi szempontból **nem kifogásoljuk**,

az alábbi kikötéssel:

a vendéglátó teraszt a kereskedő csak az üzlet nyílászáróinak zárva tartásával üzemeltetheti.

Az **L-Coffee Kft.** 6316/2015 szám alatt szerepel hatósági nyilvántartásunkban – „COSTA COFFE” elnevezéssel – 1082 Budapest Futó utca 34-36. (Corvin sétány 2/A.) fszt. 104. szám alatti üzlet tekintetében. Az üzlet nyitva tartási ideje: H-P: 07.00-22.00; Szo-V: 08.00-21.00.

Józsefváros Kerületi Építési Szabályzatáról szóló 66/2007.(XII.12.) Ök. rendelet (JÓKÉSZ) 10.§ (3) bekezdése értelmében:

„(3) Vendéglátó terasz elhelyezése

- Vendéglátó terasz közterületen vagy közhasználat céljára átadott magánterületen csak abban az esetben létesíthető, ha:
 - a gyalogos sáv szélessége – a biztonsági- és berendezési sávok megtartásával – legalább 1,5 m;
 - a gyalogos sáv szélessége az árkád alatt is legalább 1,5 méter és
 - a terasz legfeljebb 3 méter széles, illetve ennél nagyobb méretű terasz esetében legalább 1,5 méter széles felületen a körüljárhatóság biztosítható.
- Terasz oldalai 1,0 méternél magasabb szerkezettel nem határolhatók le.

[Handwritten signature]

- c) A teraszok téliesítésének, esővédővel való ellátásának megoldását az épület megjelenítéséhez történő megfelelő illeszkedés érdekében be kell mutatni az önkormányzati főépítész előtt, illetve annak hiányában az illetékes tervtanács előtt, melynek állásfoglalását csatolni kell az (elvi) építési engedély iránti kérelemhez.”

A megállapodásba javasoljuk belefoglalni, hogy a kereskedelmi tevékenységét a kereskedelemről szóló 2005. évi CLXIV. törvény előírásainak betartásával folytathatja, továbbá, hogy a vendéglátó teraszon a zeneszolgáltatás tilos, ill. tevékenységükkel a lakosság nyugalma nem zavarhatják (zaj, szag, nyitva tartás, rendezvények, stb.) illetve az esetlegesen felmerülő panaszok elkerülése érdekében a vendéglátó teraszt **csak 10.00 órától** üzemeltethetik.

Budapest, 2017. 04. 12.

Tisztelettel:

Tóth Csaba
irodavezető

JÓZSEFVÁROSI POLGÁRMESTERI HIVATAL
2017 APR 12.
Szám: 39322
Sign: SA

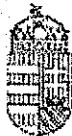

Józsefvárosi Önkormányzat Polgármesteri Hivatala
Központi Iktató

Erkezett: 2017 APR 12. Szám: 16-607/2
Melléklet: 1 Osztály: Gyurcsán Híószám: ea

BUDAPESTI RENDŐR-FŐKAPITÁNYSÁG
VIII. Kerületi Rendőrkapitányság
Rendészeti Osztály

Ügyszám: 01080/562-59/2017. ált.

Tárgy: szakhatósági állásfoglalás

Ügyintéző: Boros Attila Balázs r. hdgy.

Tel.: 477-37-00 / 48-124

Email: borosab@budapest.police.hu

Hiv. szám: 16-607/2017.

dr. Galambos Eszter
ügyosztályvezető

Budapest Főváros VIII. kerület
Józsefvárosi Önkormányzat
Polgármesteri Hivatala
Gazdálkodási Ügyosztály

Budapest
Baross utca 63-67.
1082

Tisztelt dr. Galambos Eszter!

Tájékoztatom, hogy a fenti számon hatóságomhoz érkezett megkeresésben foglaltakat megvizsgáltam, melynek során az alábbiakat állapítottam meg:

Az L-Coffee Kft. kérelmet nyújtott be a Józsefvárosi Önkormányzat tulajdonában lévő közterület használatához, melyben kitelepülésének engedélyezését kérte 2017. január 01. naptól - 2017. december 31. napig a Budapest VIII. kerület, Corvin sétány 2. szám előtt a járdán 38 négyzetméter területre.

A fenti helyszínen közbiztonsági és közlekedési szempontból a kitelepülés ellen hatóságom kifogást nem emel.

Budapest, 2017 április 11.

Tisztelettel:

Kovács Tibor r. alezredes
Rendészeti osztályvezető

Cím: 1084 Budapest 1431 Bp. Pf.:161
Telefon: 477-3700; Fax: 477-3724, 48-401
e-mail: 08rk@budapest.police.hu

JW
34

V

K É R E L E M
a Józsefvárosi Önkormányzat tulajdonában lévő közterület használatához

Kérjük a nyomtatványt olvashatóan, nyomtatott betűvel kitölteni!

Gazdasági társaságok, egyéni cég, társadalmi és egyéb szervezetek esetében:

Kérelmező neve: telefon:
Kapcsolattartó ügyintéző neve: telefon:
e-mail cím:
Székhelye: irsz.: [] [] [] [] helység: (u., tér): szám: em./ajtó:
Levelezési cím:
Cégjegyzék szám/ Nyilvántartási szám:
Bankszámlaszáma: [] [] [] [] [] [] - [] [] [] [] [] [] - [] [] [] [] [] []
Adószáma: [] [] [] [] [] [] - [] - [] [] []

Egyéni vállalkozás esetében:

Kérelmező neve: VITAN MARIANNA telefon: 30/842-6875
Lakcíme: irsz.: 1078 helység: BUDAPEST (u., tér): HERVAD UTCA szám: 24 em./ajtó: Fsz/2.
Levelezési cím:
e-mail cím: tisi.2018@gmail.com
Vállalkozó nyilvántartási száma: 57978112
Adószáma: 83876147 - 1 - 42
Bankszámlaszáma: [] [] [] [] [] [] - [] [] [] [] [] [] - [] [] [] [] [] []

Józsefvárosi Önkormányzat Polgármesteri Hivatala
Központi Iktató

Érkezett:	Szám:	
2017 NOV 14	16-1766	
Megj. szám:	Csapat:	Előszám:
φ	Gyenge	φ

Nyug

Magánszemélyek esetében:

Kérelmező neve: telefon:
Lakcíme: irsz. [] [] [] [] helység: (u., tér): szám: em./ajtó:
Születési helye: ideje: [] [] [] [] év [] [] hó [] [] nap, anyja neve:
e-mail cím:

Megjegyzés: Fenti adatok közlése a közterület-használati kérelmek elbírálásához, valamint a közterület-használati hozzájárulásban foglalt ellenőrzéséhez szükségesek. Az adatokat a Polgármesteri Hivatal Gazdálkodási, illetve Közterület-felügyeleti Ügyosztálya kezeli az információs önrendelkezési jogról és az információszabadságról szóló 2011. évi CXII. törvény alapján.

Közterület-használat ideje: 2017. év 12. hó 04. naptól - 2018. év 02. hó 04. napig

(Több időpont-, helyszín esetén kérünk listát mellékelni!)

Közterület-használat célja: GESZTENYE ALUSZTÁS (SÜLT)

Kérelemmel érintett közterület nagysága: 2 m²/db

Közterület helye: Budapest, VIII. kerület. BLAHA LUJZA TÉR 5. szám előtti
járdán, úttesten, zöldterületen vagy: EUROPEUM OKTALMA'BAN

Megjegyzés (Egyéb tény, körülmény, stb.):

A kérelem benyújtása nem jogosít fel a közterület használatára.

JÓZSEFVÁROSI POLGÁRMESTERI HIVATAL
3.
2017 NOV 13.
Szám: NOV 14
Sign: CA

JW
35

A kérelmező tudomásul veszi, hogy

- a kérelem benyújtása nem jogosítja fel a közterület használatára,
- a Józsefvárosi Önkormányzat tulajdonában lévő közterületek használatáról és használatának rendjéről szóló 37/2017. (IX. 14.) önkormányzati rendelet 21. § (1) bekezdése szerint a közterület használatáért közterület-használati díjat köteles fizetni,
- a közterületen kizárólag a kereskedelmi tevékenységek végzésének feltételeiről szóló 210/2009. (IX.29.) Kormányrendelet 12. § (1) bekezdése alapján a rendelet 5. mellékletében meghatározott termékek árusíthatók.

A kérelemhez a kérelmezőnek az alábbi melléleteket kell csatolnia: (A csatolt mellékletet kérjük X-el jelölni)

1. A közterületen folytatni kívánt tevékenység gyakorlására feljogosító egyszerű okirat másolatát: - egyéni vállalkozás esetén: vállalkozói igazolványt, - gazdasági társaság, egyéni cég esetén: 30 napnál nem régebbi cégkivonat, aláírási címpéldányt, - társadalmi és egyéb szervezetek esetében: a nyilvántartásba-vételüket igazoló okiratot, - őstermelők esetén őstermelői igazolványt. - vendéglátó terasz létesítése esetén, az azt üzemeltetni kívánó kereskedelmi/vendéglátó egység érvényes bejelentés köteles kereskedelmi tevékenység bejelentését igazoló dokumentumot vagy a Működési Engedélyt	
2. Az igényelt területre vonatkozó helyszínt ábrázoló vázlatot, amelyen szerepelnie kell a környező utcáknak is. A vázlaton az igényelt területnek - a szükséges méretekkel - úgy kell szerepelnie, hogy annak nagysága, elhelyezkedése egyértelműen megállapítható legyen (TERASZ, KIOSZK ESETÉN: annak szélessége, hosszúsága; a terasz, kioszk szélének az épület homlokzati falától és a járda szélétől való távolsága; terasz esetén annak az üzletnek a bejáratától való távolsága, amelyikhez tartozik; méterben mérve).	
3. Az elhelyezni kívánt építmény, létesítmény, berendezés műszaki leírását és terveit; <i>teraszkérelmekhez a helyszín fotóját is csatolni szükséges.</i>	
4. Meglévő létesítményre vonatkozó közterület-használati hozzájárulás megújítása esetén – városképvédelmi szempontok figyelembevételére miatt – fényképfelvételt kell becsatolni.	
5. <i>Építési engedélyhez kötött építmény esetében vagy építési munkálatokkal összefüggő közterület-használat esetében az építetettől kapott meghatalmazást és a jogszabályban előírt esetekben a jogerős építésügyi hatósági engedélyt csatolni szükséges.</i>	
6. Közút igénybevétele esetén – a 2. pontban foglalt helyszínrajzon túl – a vonatkozó helyszínt ábrázoló forgalomtechnikai vázrajzot, amely beszerezhető a Budapest Közút Zrt. központi ügyfélszolgálatán (1115 Budapest, Bánk bán utca 8-12.)	

Figyelmeztetés:

A hiánytalanul kitöltött kérelemnyomtatvány és az előírt mellékletek csatolásán túl, a pontos és egyértelmű helymeghatározás, valamint a meglévő létesítmény fotója elengedhetetlen a benyújtott kérelem érdemi elbírálásához!

A közterület-használatot – különösen – az alábbi jogszabályok szabályozzák:

- Magyarország helyi önkormányzatairól szóló 2011. évi CLXXXIX. törvény
- a Józsefvárosi Önkormányzat tulajdonában lévő közterületek használatáról és használatának rendjéről szóló 37/2017. (IX.14.) önkormányzati rendelet
- Józsefváros Kerületi Építési Szabályzatáról szóló 66/2007.(XII.12.) önkormányzati rendelet
- Budapest főváros rendezési szabályzatáról szóló 5/2015. (II. 16.) Főv. Kgy. rendelet
- A településkép védelméről szóló 34/2017. (IX.14.) önkormányzati rendelete

NYILATKOZAT

Alulírott, az általam benyújtott közterület-használati kérelmem elbírálásának céljából hozzájárulok személyes adataim történő kezeléséhez, valamint ahhoz, hogy az így tudomásra jutott személyes adataimat a Polgármesteri Hivatal az eljárásban részt vevő szakhatósági állásfoglalások bekérése végett továbbítsa az illetékes hatóságok felé.

Kérelmem benyújtásakor a Polgármesteri Hivatal Gazdálkodási Ügyosztály ügyintézőjétől tájékoztatást kaptam –amelyet tudomásul vettem – az eljárás megindításának napjáról, az ügyintézési határidőről, az ügyemre irányadó jogszabályi rendelkezésekről, jogaimról és kötelezettségeimről, továbbá kötelezettségem elmulasztásának jogkövetkezményeiről, valamint a hivatali elérhetőségről.

Kijelentem, hogy kérelmem teljesítése eset én a közigazgatási hatósági eljárás és szolgáltatás általános szabályairól a 2004. évi CXL. törvény 2004. évi CXL. törvény 73/A. § (1) bekezdés b) pontja alapján a fellebbezési jogomról lemondok. Tudomásul veszem, hogy ezáltal az ügyemben hozott határozat annak közlésekor jogerőre emelkedik.

Budapest, 20. ¹⁷ év ¹¹ hó nap.

Vitán Marianna. Ev
1078 Budapest, Hernád u. 24.
Adószám: 68599861-1-42

KÉRELMEZŐ ALÁÍRÁSA

36



Méretarány:100

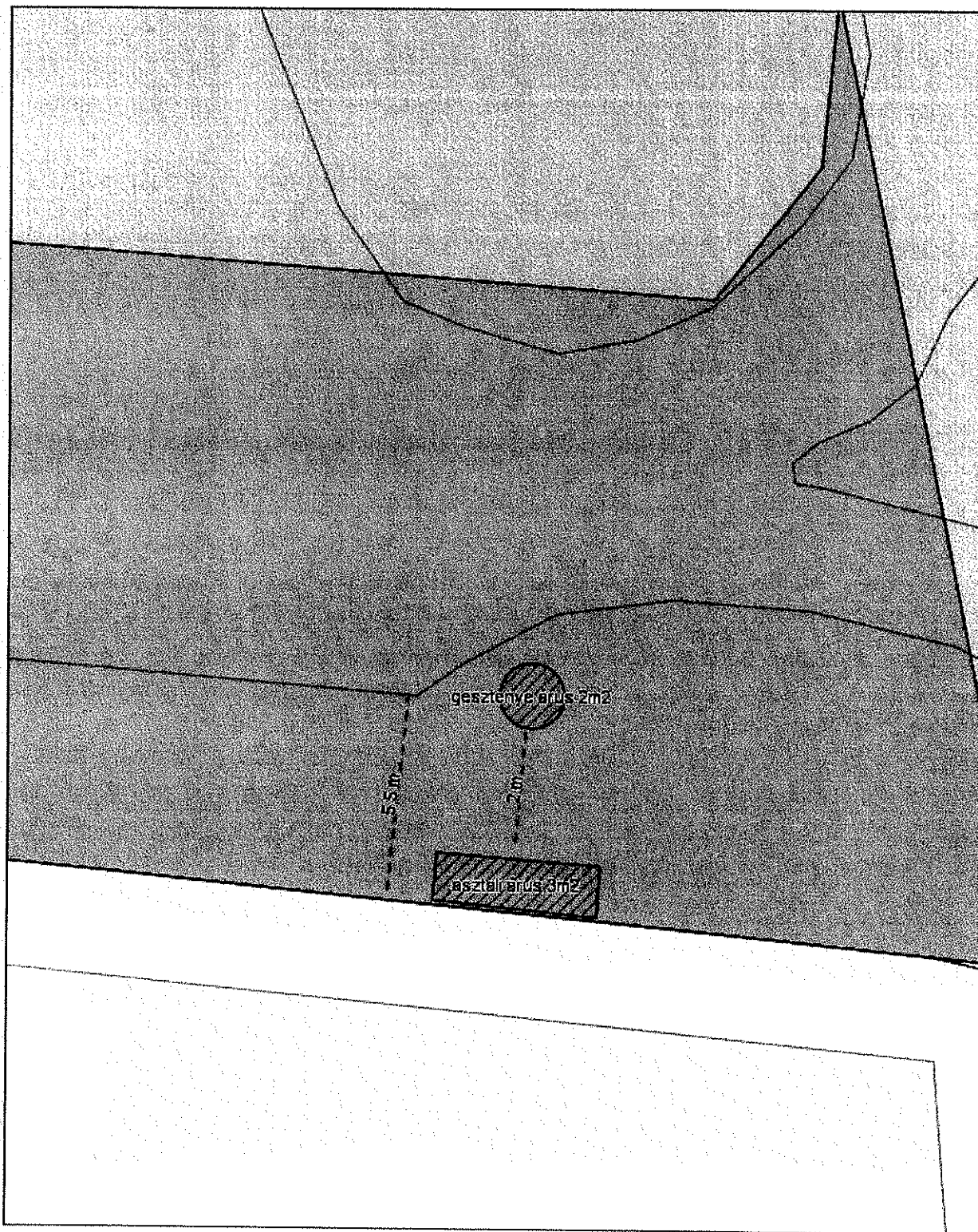

A térkép tájékoztató jellegű, másolata semmilyen hivatalos eljárásban nem használható fel! Készült az állami alapadatok felhasználásával.
Engedély száma:

Budapest, 2017 november 15

JW
37

2017 NOV 21
Szám: 114261
Jgn: 92

10-1766/2017

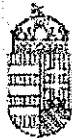

BUDAPESTI RENDŐR-FŐKAPITÁNYSÁG

VIII. Kerületi Rendőrkapitányság

Rendészeti Osztály

Józsefvárosi Önkormányzat Polgármesteri Hivatala
Központi Iktató
Nyirei
Érkezési: 2017 NOV 21
Száma: 16-1766/2
Melléklet: 0
Osztály: Gyurcsán
Előszám: ea

Ügyszám: 01080/562-122/2017. ált.

Tárgy: szakhatósági állásfoglalás

Ügyintéző: Boros Attila Balázs r. hdgy.

Tel.: 477-37-00 / 48-124

Email: borosab@budapest.police.hu

dr. Hencz Adrienn
ügyosztályvezető

Budapest Főváros VIII. kerület
Józsefvárosi Önkormányzat
Polgármesteri Hivatala
Gazdálkodási Ügyosztály

Budapest
Baross utca 63-67.
1082

Tisztelt dr. Hencz Adrienn!

Tájékoztatom, hogy a fenti számon hatóságomhoz érkezett megkeresésben foglaltakat megvizsgáltam, melynek során az alábbiakat állapítottam meg:

Vitán Marianna (egyéni vállalkozó) kérelmet nyújtott be a Józsefvárosi Önkormányzat tulajdonában lévő közterület használatához, melyben kitelepülésének engedélyezését kérte 2017. december 04. naptól – 2018. február 04. napig a Budapest VIII. kerület, Blaha Lujza tér 5. szám előtt a **járdán** 2 négyzetméter területre.

A fenti helyszínen közbiztonsági és közlekedési szempontból a kitelepülés ellen hatóságom kifogást nem emel.

Budapest, 2017 november 16.

Tisztelettel:

Kovács Tihor r. alezredes
Rendészeti osztályvezető

Cím: 1084 Budapest Vig u. 36., 1431 Bp. Pf.: 161
Telefon: 477-3700; Fax: 477-3724, 48-401
e-mail: 08rk@budapest.police.hu

JW



BUDAPEST FŐVÁROS
VIII. KERÜLET
JÓZSEFVÁROSI ÖNKORMÁNYZAT
POLGÁRMESTERI HIVATALA

VÁROSÉPÍTÉSZETI IRODA

Budapest Főváros VIII. kerület
Józsefvárosi Önkormányzat
Polgármesteri Hivatala
Gazdálkodási Ügyosztály

Iktatószám: 26-976/2/2017
Ügyintéző: Lőrinczyné Zelinka Szilvia
Telefon: 459-2-526
e-mail: zelinkasz@jozsefvaros.hu

dr. Hencz Adrienn
ügyosztályvezető

Helyben

JÓZSEFVÁROSI POLGÁRMESTERI HIVATAL	
3.	
2017 NOV 22	
Szám: 114408	
Sign: <i>GH</i>	

Józsefvárosi Önkormányzat Polgármesteri Hivatala
Központi Iktató

Értéke: 2017 NOV 22	Szám: 16-1766/3	<i>Nyuc</i>
Melléklet: <i>Φ</i>	Osztály: <i>Gyurcsán</i>	<i>ea</i>

Tárgy: Vitán Mariann egyéni vállalkozó közterület használati kérelme – Blaha Lujza tér 5. szám előtti közterületen sült gesztenye árusítás

Hiv. szám: 16-1766/2017.

Tisztelt Ügyosztályvezető Asszony!

Köszönettel vettem tárgyi témában tett megkeresését, melyben a kérelmező az Europeum bevásárlóközpont előtt sült gesztenye árusításához kér közterület használati engedélyt.

Tájékoztatom, hogy a tervezettel kapcsolatban településképi szempontból kifogást nem emelek, a terv az előírásoknak megfelel.

Budapest, 2017. november 21.

Üdvözlettel:

Iványi Gyöngyvér
Iványi Gyöngyvér
irodavezető



Fővárosi Katasztrófavédelmi Igazgatóság
Közép-pesti Katasztrófavédelmi Kirendeltség

H-1081 Budapest, Dologház utca 3.; ☒: 1443 Budapest, Pf.: 154.
Tel: (36-1) 459-2324; Fax: (36-1) 459-2457; e-mail: fki.kozeppest@katved.gov.hu



- Előadói ív -

Szám: 35150/14191-1/2017.ált.

Tárgy: Tájékoztatás Vitán Marianna
Budapest, VIII. kerület Blaha Lujza
tér 5. közterület használat ügyében
Hiv.sz.: 16-1766/2017. (Gyuricza Ramóna)
Ü.i.: Fábri Zoltánné t.ú. hdgy.
Tel.: 459-2300/94284
E-mail: fki.kozeppest@katved.gov.hu

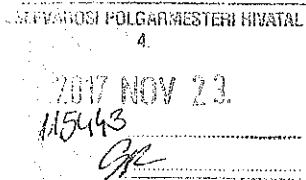

Budapest Főváros VIII. kerület
Józsefváros
Polgármesteri Hivatala
Gazdálkodási Ügyosztály
dr. Hencz Adrienn ügyosztályvezető részére!

Józsefvárosi Önkormányzat Polgármesteri Hivatala
Központi Iktató

Érkezett:	2017 NOV 26	Szám:	16-1766/4
Melléklet:	0	Opport:	0
		Előadó:	ea

Budapest
Baross u. 63-67.
1082

Értesítem, hogy Vitán Marianna egyéni vállalkozó Budapest, VIII. kerület Blaha Lujza tér 5. közterület használat ügyében a Fővárosi Katasztrófavédelmi Igazgatóság Közép-pesti Katasztrófavédelmi Kirendeltséghez küldött megkeresését megvizsgáltam, azzal kapcsolatban az alábbi tájékoztatást adom:

Vitán Marianna egyéni vállalkozó Budapest, VIII. kerület Blaha Lujza tér 5. területén a benyújtott iratoknak megfelelő kialakításban a közterület használatot tűzvédelmi szempontból nem kifogásolom..

A fenti tájékoztatásom nem minősül szakhatósági állásfoglalásnak.

Kérem tájékoztatásomban foglaltak szíves tudomásul vételét.

Budapest, 2017. november 22.

Készült: 2 pld-ban

1 példány: 1 oldal

Kapja:

1. címzett
2. irattár

K:
Géczi Béla tűzoltó ezredes
kirendeltség-vezető
megbízásában nyeltem:



2017 NOV 23

Handwritten initials and the number 40

аргони.

ВНИМАНИЕ
КСТАТИ
ВНИМАНИЕ

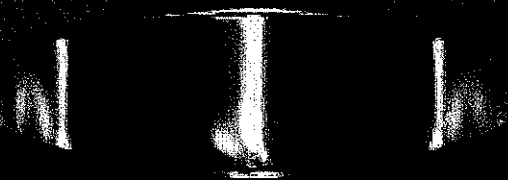

41
JW

Érkezett: 2017 NOV 07.	Szám: 16-1743
Melléklet: 1	Osztály: Gyűjtés
	Előszám: P

K É R E L E M
 a Józsefvárosi Önkormányzat tulajdonában lévő közterület használatához

Kérjük a nyomtatványt olvashatóan, nyomtatott betűvel kitölteni!

Gazdasági társaságok, egyéni cég, társadalmi és egyéb szervezetek esetében:

Kérelmező neve: 1250 B.T. telefon: 06-30-9529973
 Kapcsolattartó ügyintéző neve: Izsa Sándor telefon: 06-30-9529973
 e-mail cím: 1250.c.ukraszat@gmail.com
 Székhelye: irsz: helység: B-nest (u, tér): Sz. István Károly szám: 4 em./ajtó: 2
 Levelezési cím: A. a. 2.
 Cégjegyzék szám/Nyilvántartási szám: C.g. 01-06-278442/12
 Bankszámlaszáma: - -
 Adószáma: - -

Egyéni vállalkozás esetében:

Kérelmező neve: telefon:
 Lakcíme: irsz: helység: (u, tér): szám: em./ajtó:
 Levelezési cím:
 e-mail cím:
 Vállalkozó nyilvántartási száma:
 Adószáma: - -
 Bankszámlaszáma: - -

Magánszemélyek esetében:

Kérelmező neve: telefon:
 Lakcíme: irsz. helység: (u, tér): szám: em./ajtó:
 Születési helye: ideje: év hó nap, anyja neve:
 e-mail cím:

Megjegyzés: Fenti adatok közlése a közterület-használati kérelmek elbírálásához, valamint a közterület-használati hozzájárulásban foglalt ellenőrzéséhez szükségesek. Az adatokat a Polgármesteri Hivatal Gazdálkodási, illetve Közterület-felügyeleti Ügyosztálya kezelik az információs önrendelkezési jogról és az információszabadságról szóló 2011. évi CXII. törvény alapján.

Közterület-használat ideje: 201 év hó naptól - 201 év hó napig

(Több időpont,- helyszín esetén kérünk listát mellékelni!)

Közterület-használat célja: Mobil telefonos / cukros termék /

Kérelemmel érintett közterület nagysága: 13- m²/db

Közterület helye: Budapest, VIII. kerület Szigany u. 63. szám előtti

járdán, útesten, zöldterületen vagy:

Megjegyzés (Egyéb tény, körülmény, stb.):

Korábban hozzájárulást kaptam 1130/POM(XI.17)

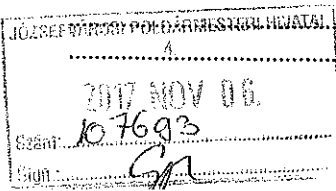

JW 42

A kérelmező tudomásul veszi, hogy

- a kérelem benyújtása nem jogosítja fel a közterület használatára,
- a Józsefvárosi Önkormányzat tulajdonában lévő közterületek használatáról és használatának rendjéről szóló 37/2017. (IX. 14.) önkormányzati rendelet 21. § (1) bekezdése szerint a közterület használatáért közterület-használati díjat köteles fizetni,
- a közterületen kizárólag a kereskedelmi tevékenységek végzésének feltételeiről szóló 210/2009. (IX.29.) Kormányrendelet 12. § (1) bekezdése alapján a rendelet 5. mellékletében meghatározott termékek árusíthatók.

A kérelemhez a kérelmezőnek az alábbi melléleteket kell csatolnia: (A csatolt mellékletet kérjük X-el jelölni)

1. A közterületen folytatni kívánt tevékenység gyakorlására feljogosító egyszerű okirat másolatát: - egyéni vállalkozás esetén: vállalkozói igazolványt, - gazdasági társaság, egyéni cég esetén: 30 napnál nem régebbi cégkivonat, aláírási címpéldányt, - társadalmi és egyéb szervezetek esetében: a nyilvántartásba-vételüket igazoló okiratot, - östermelők esetén östermelői igazolványt. - vendéglátó terasz létesítése esetén, az azt üzemeltetni kívánó kereskedelmi/vendéglátó egység érvényes bejelentés köteles kereskedelmi tevékenység bejelentését igazoló dokumentumot vagy a Működési Engedélyt	
2. Az igényelt területre vonatkozó helyszínt ábrázoló vázlatot, amelyen szerepelnie kell a környező utcáknak is. A vázlaton az igényelt területnek - a szükséges méretekkel - úgy kell szerepelnie, hogy annak nagysága, elhelyezkedése egyértelműen megállapítható legyen (TERASZ, KIOSZK ESETÉN: annak szélessége, hosszúsága; a terasz, kiosk szélének az épület homlokzati falától és a járda szélétől való távolsága; terasz esetén annak az üzletnek a bejáratától való távolsága, amelyikhez tartozik; méterben mérve).	
3. Az elhelyezni kívánt építmény, létesítmény, berendezés műszaki leírását és terveit; <i>teraszkérelmekhez a helyszín fotóját is csatolni szükséges.</i>	
4. Meglévő létesítményre vonatkozó közterület-használati hozzájárulás megújítása esetén – városképvédelmi szempontok figyelembevételére miatt – fényképfelvételt kell becsatolni.	
5. <i>Építési engedélyhez kötött építmény esetében vagy építési munkálatokkal összefüggő közterület-használat esetében az építőtől kapott meghatalmazást és a jogszabályban előírt esetekben a jogerős építésügyi hatósági engedélyt csatolni szükséges.</i>	
6. Közút igénybevétele esetén – a 2. pontban foglalt helyszínrajzon túl – a vonatkozó helyszínt ábrázoló forgalomtechnikai vázrajzot, amely beszerezhető a Budapest Közút Zrt. központi ügyfélszolgálatán (1115 Budapest, Bánk bán utca 8-12.)	

Figyelmeztetés:

A hiánytalanul kitöltött kérelemnyomtatvány és az előírt mellékletek csatolásán túl, a pontos és egyértelmű helymeghatározás, valamint a meglévő létesítmény fotója elengedhetetlen a benyújtott kérelem érdemi elbírálásához!

A közterület-használatot – különösen – az alábbi jogszabályok szabályozzák:

- Magyarország helyi önkormányzatairól szóló 2011. évi CLXXXIX. törvény
- a Józsefvárosi Önkormányzat tulajdonában lévő közterületek használatáról és használatának rendjéről szóló 37/2017. (IX.14.) önkormányzati rendelet
- Józsefváros Kerületi Építési Szabályzatáról szóló 66/2007.(XII.12.) önkormányzati rendelet
- Budapest főváros rendezési szabályzatáról szóló 5/2015. (II. 16.) Főv. Kgy. rendelet
- A településképp védelméről szóló 34/2017. (IX.14.) önkormányzati rendelete

NYILATKOZAT

Alulírott, az általam benyújtott közterület-használati kérelmem elbírálásának céljából **hozzájárok** személyes adataim történő kezeléséhez, valamint ahhoz, hogy az így tudomásra jutott személyes adataimat a Polgármesteri Hivatal az eljárásban részt vevő szakhatósági állásfoglalások bekérése végett továbbítsa az illetékes hatóságok felé.

Kérelmem benyújtásakor a Polgármesteri Hivatal Gazdálkodási Ügyosztály ügyintézőjétől tájékoztatást kaptam –amelyet **tudomásul vettem** – az eljárás megindításának napjáról, az ügyintézési határidőről, az ügyemre irányadó jogszabályi rendelkezésekről, jogaimról és kötelezettségeimről, továbbá kötelezettségem elmulasztásának jogkövetkezményeiről, valamint a hivatali elérhetőségről.

Kijelentem, hogy kérelmem teljesítése eset én a közigazgatási hatósági eljárás és szolgáltatás általános szabályairól a 2004. évi CXL. törvény 2004. évi CXL. törvény 73/A. § (1) bekezdés b) pontja alapján a fellebbezési jogomról lemondok. **Tudomásul veszem**, hogy ezáltal az ügyemben hozott határozat annak közlésekor jogerőre emelkedik.

Budapest, 2017. év 11. hó 06. nap.

.....*Izso Sándor*.....
KÉRELMEZŐ ALÁÍRÁSA
43

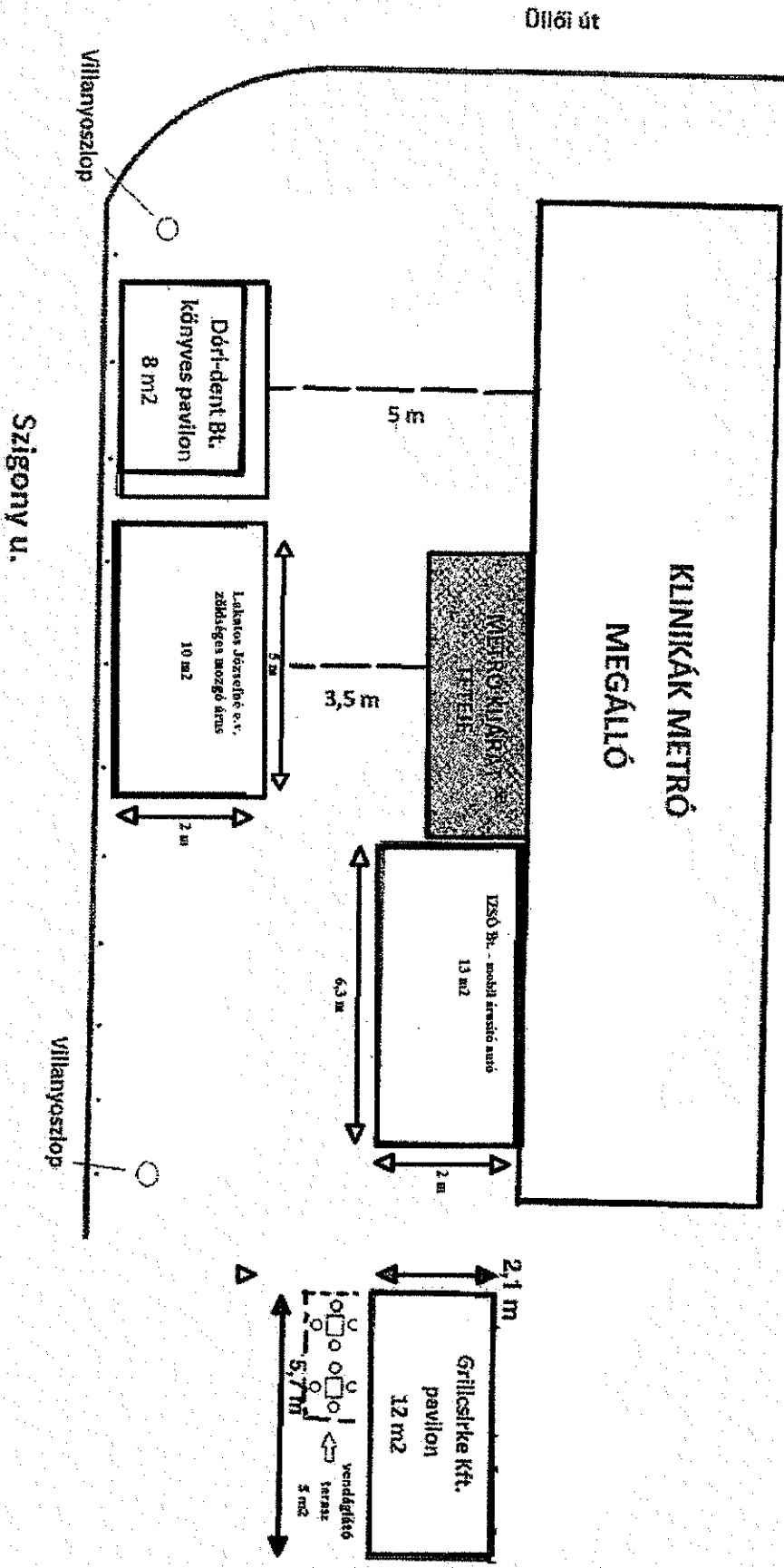

JW
44

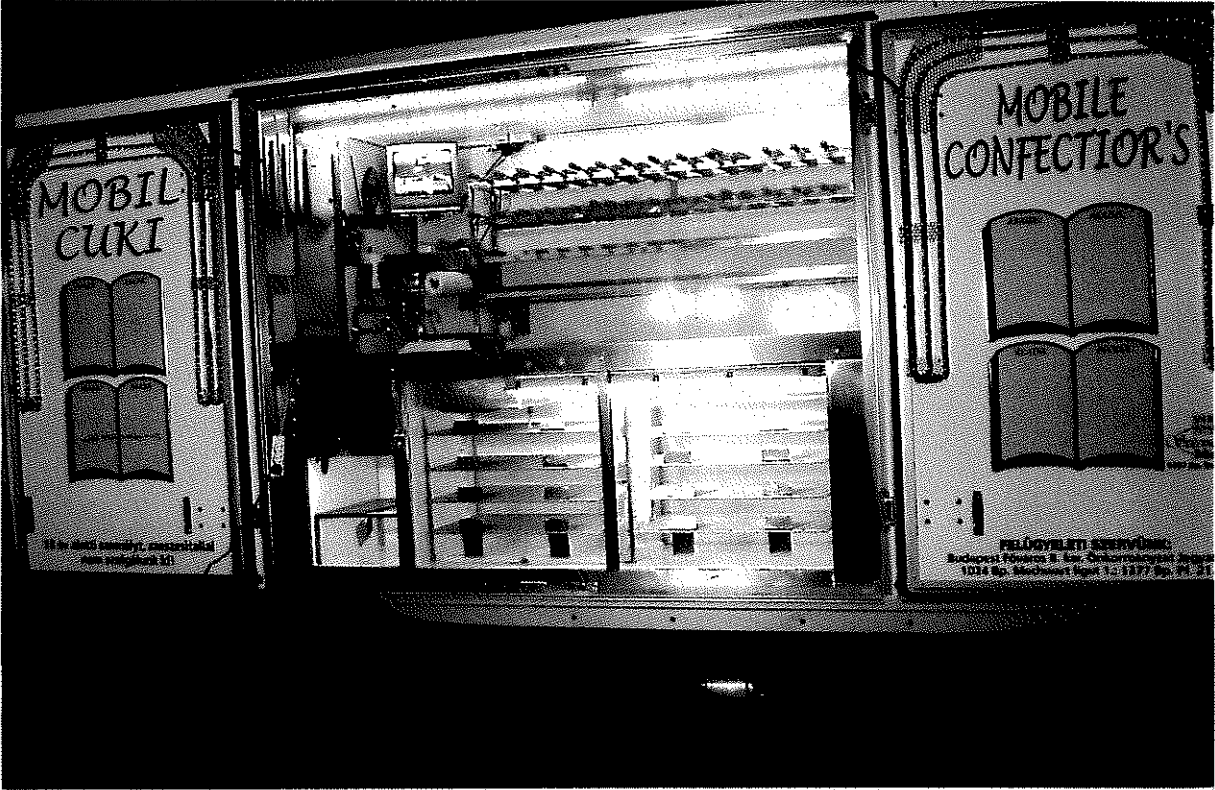

JW 45

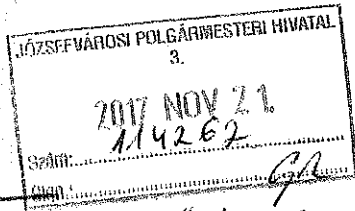

Józsefvárosi Polgármesteri Hivatal
Központi Iktató

BUDAPESTI RENDŐR-FŐKAPITÁNYSÁG
VIII. Kerületi Rendőrkapitányság
Rendészeti Osztály

Szám: 2017 NOV 21	Szám: 16-1743/2
Melléklet: d Gyurcsák	Előírás: ee

Ügyszám: 01080/562-126/2017. ált.

Tárgy: szakhatósági állásfoglalás

Hiv. szám: 16-1743/2017.

Ügyintéző: Boros Attila Balázs r. hdgy.

Tel.: 477-37-00 / 48-124

Email: borosab@budapest.police.hu

dr. Hencz Adrienn
ügyosztályvezető

Budapest Főváros VIII. kerület
Józsefvárosi Önkormányzat
Polgármesteri Hivatala
Gazdálkodási Ügyosztály

Budapest
Baross utca 63-67.
1082

Tisztelt dr. Hencz Adrienn!

Tájékoztatom, hogy a fenti számon hatóságomhoz érkezett megkeresésben foglaltakat megvizsgáltam, melynek során az alábbiakat állapítottam meg:

Az **IZSÓ Bt.** kérelmet nyújtott be a Józsefvárosi Önkormányzat tulajdonában lévő közterület használatához, melyben kitelepülésének engedélyezését kérte 2018. január 08. naptól – 2019. január 07. napig a Budapest VIII. kerület, Szigony utca 43. szám előtt a **járdán** 13 négyzetméter területre.

A fenti helyszínen közbiztonsági és közlekedési szempontból a kitelepülés ellen hatóságom kifogást nem emel.

Budapest, 2017 november 20.



Kovács Tibor r. alezredes
Rendészeti osztályvezető

Cím: 1084 Budapest Vig u. 36., 1431 Bp. Pf.:161
Telefon: 477-3700; Fax: 477-3724, 48-401
e-mail: 08rk@budapest.police.hu

46



Fővárosi Katasztrófavédelmi Igazgatóság
Közép-pesti Katasztrófavédelmi Kirendeltség

H-1081 Budapest, Dologház utca 3.; ☒: 1443 Budapest, Pf.: 154.
Tel: (36-1) 459-2324; Fax: (36-1) 459-2457; e-mail: fki.kozeppest@katved.gov.hu



-Előadói tv-

Szám: 35150/14190-1/2017.ált.

Tárgy: Tájékoztatás az Izsó Bt. Budapest, VIII. kerület Szigony u. 43. közterület használat ügyében

Hiv.sz.: 16-1743/2017. (Gyuricza Ramóna)

Ü. i.: Fábri Zoltánné tű. hdgy.

Tel.: 459-2300/94284

E-mail: fki.kozeppest@katved.gov.hu

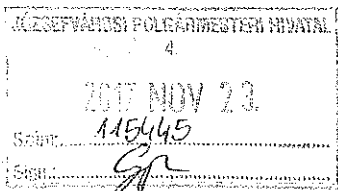

Budapest Főváros VIII. kerület
Józsefváros
Polgármesteri Hivatala
Gazdálkodási Ügyosztály
d r. Hencz Adrienn ügyosztályvezető részére!

Józsefvárosi Önkormányzat Polgármesteri Hivatala
Központi Iktató

Árkezelő:	Szám:	Nyelvei
2017 NOV 24.	16-1743/3	
Működés:	Csopály:	Előzetes:
Φ	Gyuricza R	ea

Budapest

Baross u. 63-67.

1 0 8 2

Értesítem, hogy az Izsó Bt. Budapest, VIII. kerület Szigony u. 43. (Klinikák metrómegálló bejárata mellett) közterület használat ügyében a Fővárosi Katasztrófavédelmi Igazgatóság Közép-pesti Katasztrófavédelmi Kirendeltséghez küldött megkeresését megvizsgáltam, azzal kapcsolatban az alábbi tájékoztatást adom:

Az Izsó Bt. Budapest, VIII. kerület Szigony u. 43. (Klinikák metrómegálló bejárata mellett) a 13 nm-es mozgó árusító autó elhelyezését a benyújtott iratoknak megfelelő kialakításban tűzvédelmi szempontból nem kifogásolom.

A fenti tájékoztatásom nem minősül szakhatósági állásfoglalásnak.

Kérem tájékoztatásomban foglaltak szíves tudomásul vételét.

Budapest, 2017. november 22.

Készült: 2 pld-ban

1 példány: 1 oldal

Kapja:

1. címzett

2. irattár

K: *hencz*

Géczi Béla tűzoltó ezredes
kirendeltség-vezető
megbízásából és nevében:

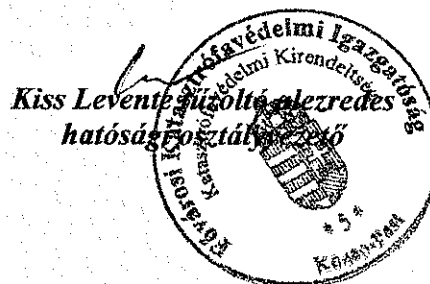

2017 NOV 23

47



BUDAPEST FŐVÁROS VIII. KERÜLET
JÓZSEFVÁROSI
POLGÁRMESTERI HIVATAL

HATÓSÁGI ÜGYOSZTÁLY
IGAZGATÁSI IRODA

JÓZSEFVÁROSI POLGÁRMESTERI HIVATAL

2017 NOV 23.

115440

GP

Ügyiratszám: 05-2948/2017
Ügyintéző: dr. Szabó Kata Karolina
Telefon: 459-2171
Email: szabok@jozsefvaros.hu
Hívsz.: 16-1743/2017

Tárgy: közterület használati kérelem

Gazdálkodási Ügyosztály

dr. Hencz Adrienn
ügyosztályvezető részére

Helyben

Józsefvárosi Önkormányzat Polgármesteri Hivatala
Központi Iktató

Feladás: 2017 NOV 24	Szám: 16-1743/4
Működési: P Gyuricza R	Állomány: ea

Tisztelt Ügyosztályvezető Asszony!

Hivatkozással hozzánk érkezett megkeresésére az alábbi állásfoglalást adjuk:

Izsó Bt.

Budapest VIII. kerület, Szigony u. 43.

13 m² mozgó árusítás

(2018. január 08. – 2019. január 07.)

részére a közterület használatba adását kereskedelmi szempontból **nem kifogásoljuk, az alábbi kikötéssel:**

- *A kereskedőnek bejelentési kötelezettsége van a közterületi értékesítés helye szerinti jegyző felé (jelen esetben kereskedelmi hatóságom felé).*

Amennyiben a kereskedő **közterületi értékesítés** keretében forgalmaz terméket, abban az esetben a kereskedelmi tevékenységek végzésének feltételeiről szóló 210/2009. (IX. 29.) Korm. rendelet (továbbiakban: R.) 5. számú melléklete szerint **előrecsomagolt sütemények, édességek** forgalmazhatóak.

Ebben az esetben a kereskedőnek **bejelentési kötelezettsége van a közterületi értékesítés helye szerinti jegyző felé**, jelen esetben kereskedelmi hatóságom felé, mellyel ez idáig nem élt.

Ha **mozgóbolt útján folytatott kereskedelmi tevékenységről** lenne szó, abban az esetben a fent említett R. 2.§-a alapján a kereskedő **székhelye szerinti jegyző felé** kell megtennie a bejelentését.

Az Izsó Bt. a fenti címre **vonatkozólag hatósági nyilvántartásunkban nem szerepel.** Ennek hiányában a tevékenység nem folytatható.

Budapest, 2017. 11. 22.

Tisztelettel:

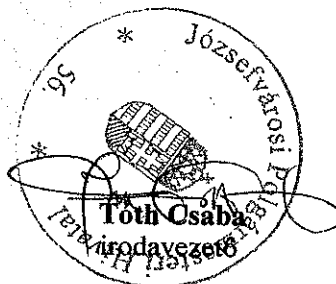

JW 1

48



Budapest Főváros VIII. kerület
Józsefvárosi Önkormányzat
Polgármesteri Hivatala

Gazdálkodási Ügyosztály

dr. Hencz Adrienn
ügyosztályvezető

Helyben

Iktatószám: 26-978/2/2017
Ügyintéző: Lőrinczyné Zelinka Szilvia
Telefon: 459-2-526
e-mail: zelinkasz@jozsefvaros.hu

Tárgy: Izsó Bt. közterület használati kérelme – Szigony utca 43. szám előtti közterületen mozgó árusítás

Hiv. szám: 16-1743/2017.

Tisztelt Ügyosztályvezető Asszony!

Köszönettel vettem tárgyi témában tett megkeresését, melyben a kérelmező a Szigony utca 43. előtti közterületen, a Klinikák metrókijárat előtt mozgó árusításához kért közterület használati engedélyt.

Tájékoztatom, hogy a tervezettel kapcsolatban településképi szempontból kifogást nem emelek, a terv az előírásoknak megfelel.

Budapest, 2017. november 24.

Üdvözlettel:

