



Előterjesztés

Budapest Józsefvárosi Önkormányzat
Képviselő-testülete számára

4/3

Előterjesztő: dr. Kocsis Máté polgármester

A képviselő-testületi ülés időpontja: 2017. június 8.

..... sz. napirend

Tárgy: Javaslatt utasvárókkal kapcsolatos döntések meghozatalára

A napirendet nyílt/zárt ülésen kell tárgyalni, a határozat elfogadásához egyszerű, a rendelet elfogadásához minősített szavazattöbbség szükséges.

ELŐKÉSZÍTŐ SZERVEZETI EGYSÉG: GAZDÁLKODÁSI ÜGYOSZTÁLY

KÉSZÍTETTE: DR. GALAMBOS ESZTER ÜGYOSZTÁLYVEZETŐ

PÉNZÜGYI FEDEZETET IGÉNYEL/NEM IGÉNYEL, IGAZOLÁS:

Galambos Eszter
Bucskó Eszter

JOGI KONTROLL:

BETERJESZTÉSRE ALKALMAS:

Danada-Rimán Edina
DANADA-RIMÁN EDINA
JEGYZŐ

Városgazdálkodási és Pénzügyi Bizottság véleményezi -

Emberi Erőforrás Bizottság véleményezi -

Tisztelt Képviselő-testület!

I. Tényállás és a döntés tartalmának részletes ismertetése

A Budapest Főváros területén kihelyezett közösségi közlekedési utasvárók a JCDecaux Hungary Zrt. tulajdonában és üzemeltetésében állnak.

A JCDecaux Hungary Zrt. megkereste a Józsefvárosi Önkormányzatot, hogy a budapesti közösségi közlekedést használó utasok kényelmesebb és biztonságosabb utazásának elősegítése érdekében a 99-es és 217E autóbuszok és a 28-as, 28A, 37-es, 37A és 62 villamosok vonalán, 2 helyszínen cserélné ki a meglévő utasvárókat, illetve 4 helyszínen új telepítéseket végezne, amelyhez kéri a szükséges közterületi használati hozzájárulás megadását.

Helyszínek:

- Vajda Péter u. – Villám u. sarok (2 utasváró)
- Szerdahelyi u.

ÉRKEZETI

2017 JÚN 07 17:20:64

Galambos Eszter

- Mátyás tér
- II. János Pál pápa tér (2 utasváró)

A kihelyezett utasváró felépítmények a JCDecaux Hungary Zrt. tulajdonát képezik, üzemeltetésük, karbantartásuk a JCDecaux Hungary Zrt. feladata.

Józsefváros főépítésze megvizsgálta a JCDecaux Hungary Zrt. által az Önkormányzat részére biztosított utasváró mintákat és azt a városképpel harmonizálónak találta. (1. melléklet)

Az utasvárók helyszíneit a kérelmező a Józsefvárosi Gazdálkodási Központ Zrt. munkatársaival egyeztette. Az új utasvárók kihelyezése Józsefváros és az itt élő lakosok érdekeit szolgálja. (2. melléklet)

A Józsefvárosi Önkormányzat tulajdonában lévő közterületek használatáról és használatának rendjéről szóló 18/2013 (IV.24.) önkormányzati rendelet (a továbbiakban: Rendelet) 5. § (2) bekezdése értelmében: „Közterület-használati hozzájárulást kell beszerezni: „4. a közlekedési szolgáltatással kapcsolatos megállóhelyeken létesített fülke és várakozóhelyiség, üzemanyag-töltő állomás, üzemanyag-egységárat jelző berendezés létesítéséhez, fennmaradásához; valamint a 7. utcabútor, figyelmeztető és tájékoztató tábla, köztéri óra, kivetítő- és videofal-berendezés elhelyezéséhez, fennmaradásához.”

A Rendelet 9. § (1) bekezdése értelmében: „Közterület-használati hozzájárulás csak ideiglenes jelleggel – meghatározott időtartamra vagy meghatározott feltétel bekövetkeztéig – adható, legfeljebb 1 évre; a településképi bejelentési eljárás során hozott döntésben engedélyezett reklámberendezés elhelyezése esetén legfeljebb 10 évre.”

A településképi védelméről szóló 2016. évi LXXIV. törvény (a továbbiakban: Tvtv.) 2017. január 18-án hatályba lépéssel módosult 11/B. § (2) bekezdése értelmében reklámhordozó közterületi és magánterületi elhelyezésére vonatkozó szerződés legfeljebb öt évre köthető.

Tekintettel arra, hogy egy magasabb szintű jogszabály 5 évben maximalizálja a reklámhordozó elhelyezésére adható hozzájárulás időtartamát, ezért javasolt a Rendelet 9. § (1) bekezdésében foglalt 10 évet 5 évre módosítani.

A Rendelet 33. § h) pontja értelmében nem kell közterület-használati díjat fizetni: „a tömegközlekedés kiszolgálása érdekében létesített, illetve meglévő létesítmények esetén mindaddig, amíg kizárólag eredeti rendeltetésüknek megfelelő funkciót töltenek be.”

A településképi védelméről szóló törvény reklámok közzétételével kapcsolatos rendelkezéseinek végrehajtásáról szóló 104/2017. (IV. 28.) Korm. rendelet (a továbbiakban: Korm. rendelet) 2. § (3) bekezdése értelmében közterületen reklám közzétételére, illetve reklámhordozóként, reklámhordozót tartó berendezésként kizárólag utcabútor használható.

A Korm. rendelet 1. § 19. pontja értelmében: „utcabútor: az utasváró, a kiosk, a közművelődési célú hirdetőoszlop és az információs vagy más célú berendezés.”

A Tvtv. és a Korm. rendelet rendelkezéseire figyelemmel a Rendelet 33. § h) pontjának módosítása az alábbiak szerint javasolt:

A Rendelet 33. § Nem kell közterület-használati díjat fizetni

h) a tömegközlekedés kiszolgálása érdekében létesített, illetve meglévő létesítmények és azokra elhelyezett reklámberendezések esetén mindaddig, amíg kizárólag eredeti rendeltetésüknek megfelelő funkciót töltenek be.

II. A beterjesztés indoka

A döntés meghozatalára a Képviselő-testület jogosult, tekintettel arra, hogy az előterjesztés I. fejezetében felsorolt helyszínek a Józsefvárosi Önkormányzat tulajdonában állnak.

A rendelet módosítása pedig kizárólagos képviselő-testületi hatáskör.

III. A döntés célja, pénzügyi hatása

A döntéssel a Józsefvárosi Önkormányzat közterületi hozzájárulást ad a JCDecaux Hungary Zrt. részére utasvárók telepítéséhez 5 éves időtartamra a határozatban felsorolt közterületeket.

A döntésnek pénzügyi hatása annyiban van, hogy a rendelet módosítás értelmében az utasvárókon elhelyezett reklámberendezés elhelyezése ingyenes lesz, ezáltal a döntés bevétel kiesést eredményez.

IV. Jogszabályi környezet

A Képviselő-testület döntése a Magyarország helyi önkormányzatairól szóló 2011. évi CLXXXIX. törvény 41. § (3) bekezdésén valamint a Józsefvárosi Önkormányzat tulajdonában lévő közterületek használatáról és használatának rendjéről szóló 18/2013 (IV.24.) önkormányzati rendelet 5. § (2) alapul.

Fentiek alapján kérem az alábbi határozati javaslat valamint a mellékelt rendelet elfogadását.

HATÁROZATI JAVASLAT

A Képviselő-testület úgy dönt, hogy közterület-használati hozzájárulást ad - teljes díjmentességgel – a JCDecaux Hungary Zrt.-nek (adószám: 13408381-2-41, székhely: 1027 Budapest, Ganz utca 16. IV. em.) az alábbi helyszínek utasvárók elhelyezése céljából történő igénybevételéhez, az utasvárók telepítésétől számított 5 évig terjedő időszakra:

- Budapest VIII. kerület, Vajda Péter utcában 2 darab 9m² alapterületű utasváró közterületen történő elhelyezése,
- Budapest VIII. kerület, Karácsony Sándor utcában 1 darab 2m² alapterületű utasváró közterületen történő elhelyezése,
- Budapest VIII. kerület, Mátyás téren 1 darab 9m² alapterületű utasváró közterületen történő elhelyezése,
- Budapest VIII. kerület, Népszínház utcában 2 darab 9m² alapterületű utasváró közterületen történő elhelyezése.

Felelős: polgármester

Határidő: 2017. június 8.

A döntés végrehajtását végző szervezeti egység: Gazdálkodási Ügyosztály

Budapest, 2017. június 7.

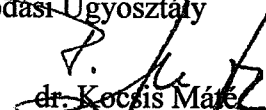

dr. Kocsis Mária
polgármester

Törvényességi ellenőrzés:

Danada-Rimán Edina

jegyző

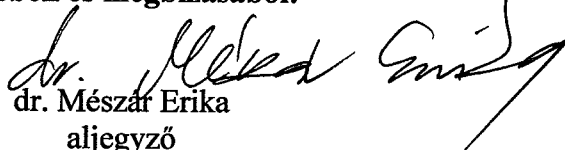
nevében és megbízásából:

dr. Mészáros Erika
aljegyző



**Budapest Főváros VIII. kerület Józsefvárosi Önkormányzat
Képviselő-testületének**

.../2017. (VI.) önkormányzati rendelete

**a Józsefvárosi Önkormányzat tulajdonában lévő közterületek használatáról és
használatának rendjéről szóló 18/2013. (IV.24.) önkormányzati rendelet módosításáról**

Budapest Főváros VIII. kerület Józsefvárosi Önkormányzat Képviselő-testülete az Alaptörvény 32. cikk (2) bekezdésében kapott eredeti jogalkotói hatáskörében, a mozgóképről szóló 2004. évi II. törvény 37. § (4) bekezdésében kapott felhatalmazás alapján, a Magyarország helyi önkormányzatairól szóló 2011. évi CLXXXIX. törvény 23. § (5) bekezdés 2. pontjában meghatározott feladatkörében eljárva a következőket rendeli el:

1. § A Józsefvárosi Önkormányzat tulajdonában lévő közterületek használatáról és használatának rendjéről szóló 18/2013. (IV. 24.) önkormányzati rendelet (a továbbiakban: a Rendelet) 9. § (1) bekezdése helyébe a következő rendelkezés lép:

„(1) Közterület-használati hozzájárulás csak ideiglenes jelleggel – meghatározott időtartamra vagy meghatározott feltétel bekövetkeztéig – adható, legfeljebb 1 évre; a településképi bejelentési eljárás során hozott döntésben engedélyezett reklámberendezés elhelyezése esetén legfeljebb 5 évre.”

2. § A Rendelet 33. § h) pontja helyébe a következő rendelkezés lép:

[33. § Nem kell közterület-használati díjat fizetni:]

„h) a tömegközlekedés kiszolgálása érdekében létesített, illetve meglévő létesítmények és azokra elhelyezett reklámberendezések esetén mindaddig, amíg kizárólag eredeti rendeltetésüknek megfelelő funkciót töltenek be.”

3. § E rendelet 2017. június 12. napján lép hatályba és az azt követő napon hatályát veszti.

Budapest, 2017. június

Danada-Rimán Edina
jegyző

dr. Kocsis Máté
polgármester

<p><i>A Józsefvárosi Önkormányzat tulajdonában lévő közterületek használatáról és használatának rendjéről szóló 18/2013. (IV.24.) önkormányzati rendelet</i></p>	<p><i>Budapest Főváros VIII. kerület Józsefváros Önkormányzat Képviselő-testületének .../2017. (VI. 08.) önkormányzati rendelete a Józsefvárosi Önkormányzat tulajdonában lévő közterületek használatáról és használatának rendjéről szóló 18/2013. (IV.24.) önkormányzati rendelet módosításáról</i></p>
<p>9.§ (1) Közterület-használati hozzájárulás csak ideiglenes jelleggel – meghatározott időtartamra vagy meghatározott feltétel bekövetkeztéig – adható, legfeljebb 1 évre; a településképi bejelentési eljárás során hozott döntésben engedélyezett reklámberendezés elhelyezése esetén legfeljebb 10 évre.</p>	<p>1.§ A Józsefvárosi Önkormányzat tulajdonában lévő közterületek használatáról és használatának rendjéről szóló 18/2013. (IV. 24.) önkormányzati rendelet (a továbbiakban: a Rendelet) 9. § (1) bekezdése helyébe a következő rendelkezés lép:</p> <p>„(1) Közterület-használati hozzájárulás csak ideiglenes jelleggel – meghatározott időtartamra vagy meghatározott feltétel bekövetkeztéig – adható, legfeljebb 1 évre; a településképi bejelentési eljárás során hozott döntésben engedélyezett reklámberendezés elhelyezése esetén legfeljebb 5 évre.”</p>
<p>33.§ Nem kell közterület-használati díjat fizetni</p> <p>h) a tömegközlekedés kiszolgálása érdekében létesített, illetve meglévő létesítmények esetén mindaddig, amíg kizárólag eredeti rendeltetésüknek megfelelő funkciót töltenek be;</p>	<p>2. § A Rendelet 33. § h) pontja helyébe a következő rendelkezés lép:</p> <p>[33. § Nem kell közterület-használati díjat fizetni]</p> <p>„h) a tömegközlekedés kiszolgálása érdekében létesített, illetve meglévő létesítmények <i>és azokra elhelyezett reklámberendezések</i> esetén mindaddig, amíg kizárólag eredeti rendeltetésüknek megfelelő funkciót töltenek be.”</p>

Általános indokolás

A döntés célja, hogy a Rendelet módosításával a rendelet szöveges tartalma értelmezhetőbb legyen – figyelembe véve az Önkormányzat intézményrendszerében bekövetkezett változásokat -, továbbá a díjtáblázatban történő nettó összegek kerekítése elősegíti az átláthatóbb díjszámítást.

Részletes indokolás

1. §-hoz

A közterület-használat ideiglenes időtartamára vonatkozó rendelkezéseket tartalmazza.

2. § -hoz

A módosítás értelmében pontosításra kerül a díjmentes közterület-használat esetköre.

3. §-hoz

Hatályba léptető és átmeneti rendelkezést tartalmaz.



Hatásvizsgálat

A rendelettervezet esetében figyelembe kell venni, hogy a jogalkotásról szóló 2010. évi CXXX. törvény 17. § (1) bekezdése előírja az előzetes hatásvizsgálatot: „A jogszabály előkészítője – a jogszabály feltételezett hatásaihoz igazodó részletességű – előzetes hatásvizsgálat elvégzésével felméri a szabályozás várható következményeit. Az előzetes hatásvizsgálat eredményéről a Kormány által előterjesztendő törvényjavaslat, illetve kormányrendelet esetén a Kormányt, önkormányzati rendelet esetén a helyi önkormányzat képviselő-testületét tájékoztatni kell. Miniszteri rendelet rendelkezhet úgy, hogy az általa meghatározott esetben a közjogi szervezetszabályozó eszköz elkészítője előzetes hatásvizsgálatot végez.”

A hatásvizsgálat során a (2) bekezdésben meghatározottakat kell különösen vizsgálni.

1. Társadalmi, gazdasági, költségvetési hatása: A rendelet módosításának alapvető célja, hogy a közterület-használatból eredő díjtartozás csökkenjenek továbbá, hogy a közterület-használat során a közterületben okozott károk helyreállítása hatékonyabban végbemenjenek, valamint hogy a méltányosság lehetőségének biztosítása olyan kérelmezők esetében valósuljon meg, akik a közterület-használattal kapcsolatos előírások maradéktalanul betartják.
2. Környezeti és egészségi következményei: A közterületek eredeti állapotának megőrzése
3. Adminisztratív terheket befolyásoló hatása: Nem releváns.
4. A jogszabály megalkotásának szükségessége, a jogalkotás elmaradásának várható következményei: a módosítás elmaradásának jogszabályi következménye nincs.
5. A jogszabály alkalmazásához szükséges személyi, szervezeti, tárgyi és pénzügyi feltételek: Önkormányzati szakértő és a feladat ellátáshoz szükséges tárgyi feltételek biztosítása.

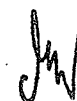



BUDAPEST FŐVÁROS
VIII. KERÜLET
JÓZSEFVÁROSI
POLGÁRMESTERI HIVATAL

FŐÉPÍTÉSZ

JCDecaux Hungary Zrt.

Budapest
Ganz utca 16.
1027

Iktatószám: 26- .../2017
Ügyintéző: Tekerés Réka
Telefon: 459-2509
e-mail: tekeresr@jozsefvaros.hu

Tárgy: Budapest VIII. kerületi utasvárók cseréje és újak telepítése

FŐÉPÍTÉSZI VÉLEMÉNY

A 2017. május 22-én megküldött, Budapest VIII. kerület területén elhelyezendő utasvárókkal kapcsolatban településképi szempontból a véleményem a következő:

- a Vajda Péter utcában történő 2 db új utasváró elhelyezése ellen nincsen kifogásom;
- a Karácsony Sándor utcában mindenképpen oldalfal nélküli váró legyen, tekintettel a keskeny járdára;
- a Mátyás téren javaslom a kerítéshez hátrahúzni a várót, szintén a keskeny járdára való tekintettel;
- a Népszínház utcában történő 2 db utasváró cseréje ellen nincsen kifogásom.

Az utasvárók építészeti megoldása a településképbe illeszkedik, kérem azonban, hogy a telepítés során a várók jobb oldalán reklámvitrin ne kerüljön elhelyezésre.

Budapest, 2017. június 7.

Üdvözlettel:

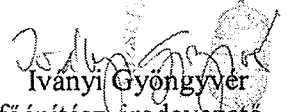
Iványi Gyöngyver
főépítész, irodavezető

Jan

Mintaképek

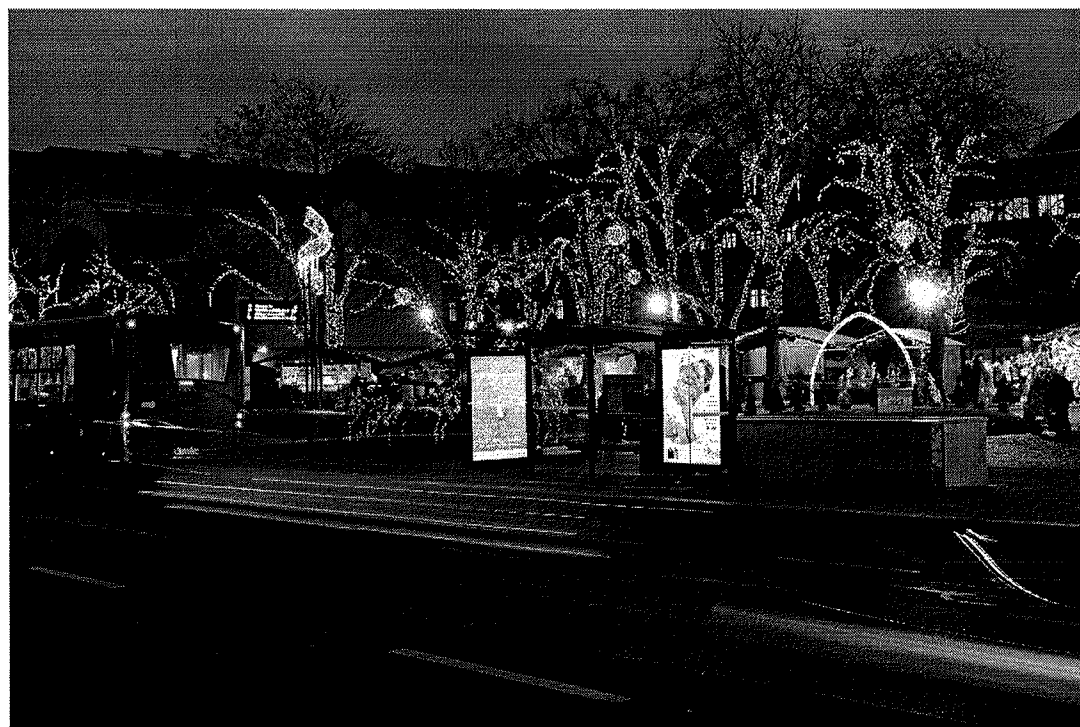

12/20

Mintaképek

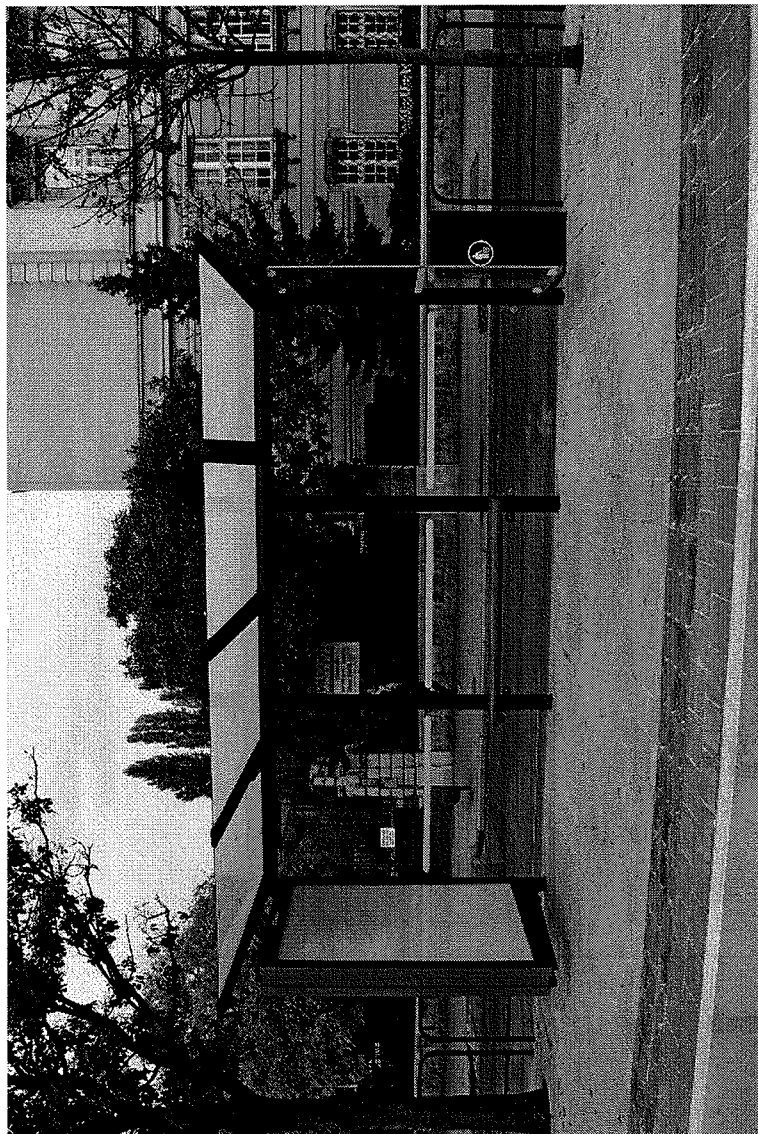

UTASVÁRÓ PAVILONOK

K-4

Fémfelületi kiképzés:

Tűzihorganyzás; tartós, rugalmas, UV-sugárzásnak ellenálló, homogén műanyag felületet képező, két rétegben a felületre felvitt, környezetbarát epoxi-poliészter porlakk elektrosztatikus porszorása.

Vázszerkezet:

Négyzet keresztmetszetű acél zártszelvény tartóoszlopok.

Tetőszerkezet:

Lapos tetőforma, V-keresztmetszetű előre szűkülő profilú esővíz elvezető tetőtartókkal, a hátsó oldalon végigfutó csatornával, 10 mm falvastagságú víztiszta vagy anyagában színezett ragasztott, edzett biztonsági üveg tetőfedéssel. Az esővíz elevezetése az utasváró hátsó részén elhelyezett szabadon álló vízlevezető csővel megoldott.

Üvegezés:

8 mm falvastagságú edzett biztonsági üvegek, biztonsági jelöléssel ellátva.

Ülőhelykialakítás:

3-5 férőhelyes pad, rács, perforált lemez vagy nemes fém ülőfelülettel.

Reklámvitrin:

City-Light vitrin, natúr eloxált felülettel, egy vagy kétoldalas kivitelben, biztonsági üvegezéssel, saját, önálló, belső világítással. OMTKI által bevizsgálva. Méretek: 150 x 1300 x 1860 mm.

Méretek:

Hosszúság: 4770 mm

Mélység: 1800 mm

Belmagasság: 2200 mm

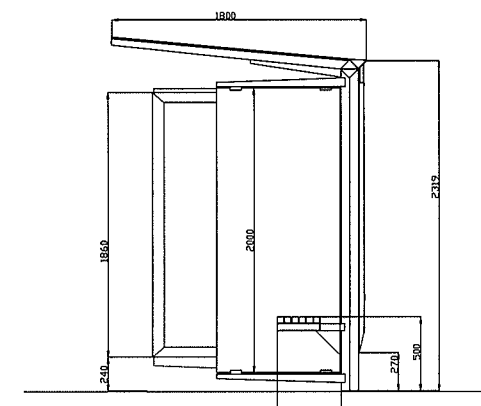
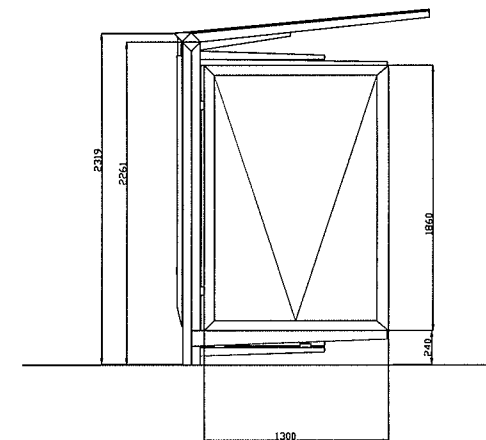
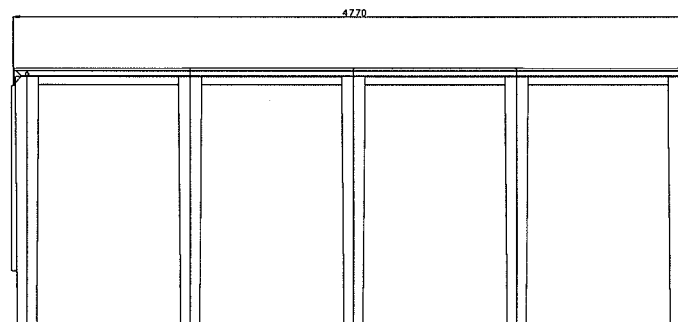
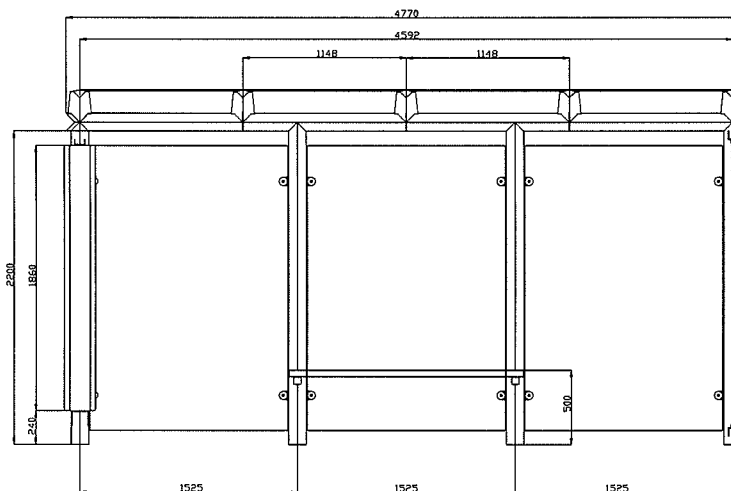

MŰSZAKI RAJZ

JMF

Új helyszínek

- Villám utca → Pesterzsébet felé



JW

Új helyszínek

- Villám utca → Blaha Lujza tér felé

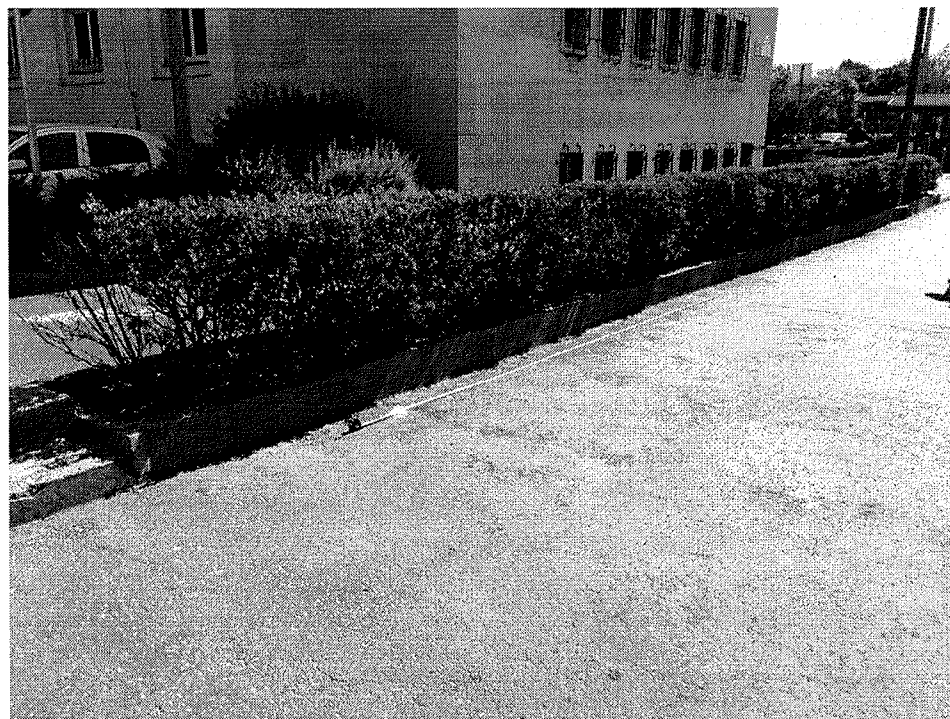

Új helyszínek

- Szerdahelyi utca → Pesterzsébet felé



Am

Új helyszínek

- Mátyás tér → Blaha Lujza tér felé



Am

Meglévő helyszínek / várócserek

- II. János Pál pápa tér → Új köztemető felé



Jan

Meglévő helyszínek / várócserek

- II. János Pál pápa tér → Blaha Lujza tér felé

