

Előterjesztő: Gazdálkodási Ügyosztály

2.1. sz. napirend
POT

ELŐTERJESZTÉS

a Városgazdálkodási és Pénzügyi Bizottság 2018. július 30-ai ülésére

Tárgy: Javaslat közterület-használati kérelmek elbírálására

Előterjesztő: dr. Hencz Adrienn ügyosztályvezető

Készítette: Boros Gábor Szabolcs és Gyuricza Ramóna ügyintézők

A napirendet nyilvános ülésen kell tárgyalni.

A döntés elfogadásához egyszerű szavazattöbbség szükséges.

Melléklet: 21 db

Tisztelt Városgazdálkodási és Pénzügyi Bizottság!

I. Tényállás és a döntés tartalmának részletes ismertetése

Az elmúlt időszakban a Budapest Főváros VIII. kerület Józsefvárosi Polgármesteri Hivatalhoz az alábbi - a Józsefvárosi Önkormányzat tulajdonában lévő közterületek használatáról és használatának rendjéről szóló 37/2017. (IX.14.) önkormányzati rendelet (a továbbiakban: Rendelet) szerinti - közterület-használati hozzájárulás iránti kérelmek érkeztek.

1.

Közterület-használó, kérelmező:

Budapest VIII. kerület Leonardo da Vinci u. 44. szám alatti Társasház
(székhely: 1082 Budapest, Leonardo da Vinci u. 44.)

A kérelemben foglalt közterület-használat ideje:

2018. augusztus 15. - 2018. október 15.

Közterület-használat célja:

építési munkaterület (állvány)

Közterület-használat helye:

Budapest VIII. kerület, Leonardo da Vinci u. 44.-
Tömő u. 3. szám előtti járda

Közterület-használat nagysága:

62 m²

Közterület-használat díja:

420,- Ft/m²/nap + ÁFA

Közterület-használat díja összesen:

1.614.480,- Ft+ ÁFA (420,- Ft x 62 m² x 62 nap)

Díjkiesés, díjelengedés esetén:

1.614.480,- Ft+ ÁFA

Tényállás: A Budapest VIII. kerület Leonardo da Vinci u. 44. szám alatti Társasház 2018. július 20. napján érkezett kérelmében közterület-használati hozzájárulás - teljes díjmentességgel történő - megadását kéri a Tisztelt Bizottságtól tekintettel arra, hogy Budapest VIII. kerület, Leonardo da Vinci u. 44. szám alatti Társasház homlokzatának felújítása miatt szükséges az állvány elhelyezése a fenti területen.

A kérelmező érvényes forgalomtechnikai tervet nyújtott be.

A felújítás önkormányzati pályázatból valósul meg, erre való tekintettel kérik a közterület-használati díj elengedését.

Fentiekre tekintettel a Gazdálkodási Ügyosztály javasolja a közterület-használati hozzájárulás teljes díjmenteséggel történő megadását.

2.

Közterület-használó, kérelmező:

Budapest VIII. kerület József u. 10. szám alatti Társasház
(székhely: 1084 Budapest, József u. 10.)

A kérelemben foglalt közterület-használat ideje:

Közterület-használat célja:

Közterület-használat helye:

Közterület-használat nagysága:

Közterület-használat díja:

2018. augusztus 01. - 2018. szeptember 30.

építési felvonulási terület (mobil WC, konténer, kivitelező járművei)

Budapest VIII. kerület, József u. 10. szám alatti Társasház Salétrom u. felőli oldala előtti parkoló sáv

2 db parkoló hely

2.650,- Ft/parkolóhely/nap (munkanapokon 265,- Ft/óra/parkolóhely) és 420,- Ft/m²/nap + ÁFA (munkaszüneti napokon)

építési felvonulási terület munkanapokon összesen (10 m²-es parkolóhelyek esetén):

175.276,- Ft + ÁFA (bruttó 2.650,- Ft x 42 munkanap x 2 db parkolóhely, azaz 222.600,- Ft)

építési felvonulási terület munkaszüneti napokon összesen (10 m²-es parkolóhelyek esetén):

159.600,- Ft + ÁFA (420,- Ft x 19 nap x 20 m²)

Közterület-használat díja összesen:

334.876,- Ft + ÁFA

Díjkiesés, díjelengedés esetén:

159.600,- Ft + ÁFA

Tényállás: A Budapest VIII. kerület József u. 10. szám alatti Társasház 2018. július 18. napján érkezett kérelmében közterület-használati hozzájárulás - teljes díjmentességgel történő - megadását kéri a Tisztelt Bizottságtól tekintettel arra, hogy Budapest VIII. kerület József u. 10. szám alatti Társasház felújítási munkálatai miatt szükséges a fenti területen.

A felújítás önkormányzati pályázatból valósul meg erre való tekintettel kérik a közterület-használati díj elengedését.

A Rendelet 28. § (3) bekezdésben foglaltak alapján, az (1) bekezdés b) pontja esetében, amennyiben a közterület fizető parkolási övezetbe tartozik és a használó azt ingyenesen használja, abban az esetben a kieső parkolási díjat köteles megfizetni.

Fentiekre tekintettel a Gazdálkodási Ügyosztály javasolja a közterület-használati hozzájárulás teljes díjmentességgel történő megadását, azzal hogy a díjmentesség nem terjed ki a kérelemben megjelölt időszakban igénybe vett parkolóhelyek után fizetendő parkolási díj összegére.

3.

Közterület-használó, kérelmező:

Budapest VIII. kerület József u. 7. szám alatti Társasház

(székhely: 1084 Budapest, József u. 7.)

A kérelemben foglalt közterület-használat ideje:

2018. július 23. - 2018. szeptember 30.

Közterület-használat célja:

építési felvonulási terület (mobil WC, konténer, kivitelező járművei)

Közterület-használat helye:

Budapest VIII. kerület, József u. 7. szám alatti Társasház előtti parkoló sáv

2 db parkoló hely

Közterület-használat nagysága:

2.650,- Ft/parkolóhely/nap (munkanapokon 265,- Ft/óra/parkolóhely) és 420,- Ft/m²/nap + ÁFA (munkaszüneti napokon)

Közterület-használat díja:

építési felvonulási terület munkanapokon összesen (10 m²-es parkolóhelyek esetén):

204.488,- Ft + ÁFA (bruttó 2.650,- Ft x 49 munkanap

x 2 db parkolóhely, azaz 259.700,- Ft)

építési felvonulási terület munkaszüneti napokon
összesen (10 m²-es parkolóhelyek esetén):
176.400,- Ft + ÁFA (420,- Ft x 21 nap x 20 m²)

Közterület-használat díja összesen: 380.888,- Ft + ÁFA
Díjkiesés, díjelengedés esetén: 176.400,- Ft + ÁFA

Tényállás: A Budapest VIII. kerület József u. 7. szám alatti Társasház 2018. július 04. napján érkezett kérelmében közterület-használati hozzájárulás - teljes díjmentességgel történő - megadását kéri a Tisztelt Bizottságtól tekintettel arra, hogy Budapest VIII. kerület József u. 7. szám alatti Társasház felújítási munkálatai miatt szükséges a fenti területen.

A felújítás önkormányzati pályázatból valósul meg erre való tekintettel kéri a közterület-használati díj elengedését.

A Rendelet 28. § (3) bekezdésben foglaltak alapján, az (1) bekezdés b) pontja esetében, amennyiben a közterület fizető parkolási övezetbe tartozik és a használó azt ingyenesen használja, abban az esetben a kieső parkolási díjat köteles megfizetni.

Fentiekre tekintettel a Gazdálkodási Ügyosztály javasolja a közterület-használati hozzájárulás teljes díjmentességgel történő megadását, azzal hogy a díjmentesség nem terjed ki a kérelemben megjelölt időszakban igénybe vett parkolóhelyek után fizetendő parkolási díj összegére, továbbá a kérelmező az építési munkaterület terület céljából igénybe vett 2 db parkolóhely munkanapokra eső közterület-használat díját 2018. július 23. – 2018. július 29. közötti időszakra vonatkozóan fizesse meg.

4.

Közterület-használó, kérelmező:

**Budapest VIII. kerület Baross u. 87. szám alatti
Társasház**

(székhely: 1082 Budapest, Baross u. 87.)

A kérelemben foglalt közterület-használat ideje:

2018. július 21. – 2018. július 31.

Közterület-használat célja:

építési munkaterület (3 db erkély felújítás)

Közterület-használat helye:

Budapest VIII. kerület, Baross u. 87. szám (Szigony u. felőli oldal) előtti járdán

Közterület-használat nagysága:

12 m²

Közterület-használat díja:

420,- Ft/m²/nap + ÁFA

Közterület-használat díja összesen:

55.440,- Ft + ÁFA (420 Ft,- * 11 nap * 12 m²)

Díjkiesés, díjelengedés esetén:

55.440,- Ft + ÁFA

Tényállás: A Budapest VIII. kerület, Baross u. 87. szám alatti Társasház 2018. július 11. napján érkezett kérelmében közterület-használati hozzájárulás – teljes díjmentességgel történő – megadását kéri a Tisztelt Bizottságtól, tekintettel arra, hogy a Budapest VIII. kerület, Baross u. 87. szám alatti társasház 3 db erkélyének felújításához kapcsolódó építési munkaterület céljából kívánja használni a fenti területet.

A Városgazdálkodási és Pénzügyi Bizottság 390/2018. (V.14.) számú határozatával korábban hozzájárult a fenti közterület-használatához 2018. május 22. – 2018. július 20. közötti időszakra vonatkozóan.

Fentiekre tekintettel a Gazdálkodási Ügyosztály javasolja a közterület-használati hozzájárulás teljes díjmentességgel történő megadását.

5.

Közterület-használó, kérelmező:

BUSZER Budapesti Építő és Szerelő Zrt.

(székhely: 1163 Budapest, Új Kőbánya u. 23.)

A kérelemben foglalt közterület használat ideje:	2018. július 24. – 2018. október 30.
Közterület-használat célja:	építési munkaterület (felvonulási terület - társasház építése – irodakonténer, ömlesztett és raklapos áru tárolása)
Közterület-használat helye:	Budapest VIII. kerület, Fecske u. 7. szám előtt 23 m ² járdán Budapest VIII. kerület, Fecske u. 7. szám előtt 39 m ² úttesten Budapest VIII. kerület, Fecske u. 2-4. szám előtti 7 db parkolóhelyen
Közterület-használat nagysága:	62 m ² +7 db parkolóhely (parkolóhelyenként 10 m ²)
Közterület-használat díja:	bruttó 2.650,- Ft/parkolóhely/nap (munkanapokon 265,- Ft/óra/parkolóhely) és 420,- Ft/m ² /nap + ÁFA (munkaszüneti napokon és a járda területén) <u>építési munkaterület: járdán:</u> 2.577.960,- Ft + ÁFA (420,- Ft * 62 m ² *99 nap) <u>építési munkaterület parkolóhelyen: munkanapokon összesen:</u> 1.007.835,- Ft + ÁFA (bruttó 2.650,- Ft,- * 69 munkanap * 7 db parkolóhely, azaz 1.279.950,- Ft) <u>építési munkaterület parkolóhelyen: munkaszüneti napokon összesen:</u> 882.000,- Ft + ÁFA (420,- Ft*70 m ² *30 nap)
Közterület-használat díja összesen:	4.467.795,- Ft + ÁFA
Díjfizetés ütemezése:	havonta

Tényállás: A BUSZER Budapesti Építő és Szerelő Zrt. 2018. július 06. napján érkezett kérelmében közterület-használati hozzájárulás – havonta történő teljes díjfizetéssel való - megadását kéri a Tisztelt Bizottságtól tekintettel arra, hogy a Budapest VIII. kerület, Fecske u. 7. szám alatt épülő társasház kivitelezési munkálatai miatt kívánja használni a fenti területet.

A kérelmező érvényes forgalomtechnikai tervvel rendelkezik.

Fentiek alapján a Gazdálkodási Ügyosztály javasolja a közterület-használati hozzájárulás – előre havonta történő teljes díjfizetéssel való – megadását, azzal, hogy a kérelmező az építési munkaterület céljából igénybevett közterület-használati díjat 2018. július 24. – 2018. július 29. közötti időszakra vonatkozóan fizesse meg.

6.

Közterület-használó, kérelmező:	Pedrano Construction Hungary Kft. (székhely: 1082 Budapest, Práter u. 29/a. fszt. 21.)
A kérelemben foglalt közterület-használat ideje:	2018. július 20. - 2018. december 31.
Közterület-használat célja:	építési forgalom biztosítása
Közterület-használat helye:	Budapest VIII. kerület, Tömő u. 7-9. szám előtti

	5 db parkolóhelyen
Közterület-használat nagysága:	5 db parkolóhely (10 m ² parkolóhelyenként)
Közterület-használat díja:	bruttó 2.650,- Ft/parkolóhely/nap (munkanapokon 265,- Ft/óra/parkolóhely) és 420,- Ft/m ² /nap + ÁFA (munkaszüneti napokon)
	<u>építési munkaterület parkolóhelyen:</u> <u>munkanapokon összesen:</u> 1.168.504,- Ft + ÁFA (bruttó 2.650,- Ft,- * 112 munkanap *5 db parkolóhely, azaz 1.484.000,- Ft)
	<u>építési munkaterület parkolóhelyen:</u> <u>munkaszüneti napokon összesen:</u> 1.113.000,- Ft + ÁFA (420,- Ft*50 m ² *53 nap)
Díjkiesés, díjelengedés esetén:	2.281.504,- Ft + ÁFA
ÁFA fizetési kötelezettség:	315.496,- Ft

Tényállás: A Pedrano Construction Hungary Kft. 2018. július 02. napján érkezett kérelmében közterület-használati hozzájárulás – teljes díjmentességgel történő - megadását kéri a Tisztelt Bizottságtól tekintettel arra, hogy a Társasház 122B tömb építéséhez kapcsolódó építési forgalom biztosítása céljából kívánja használni a fenti területet.

A Józsefvárosi Önkormányzat és a Corvin Zrt. között Corvin-Sétány projekt keretszerződés közös megegyezéssel történő lezárása tárgyában 2014. szeptember 15-én létrejött megállapodás (továbbiakban: Megállapodás) 4.1. pontjának e) alpontja értelmében az Önkormányzat vállalta, hogy „a csereszerződések alapján a FUTUREAL I. által megszerzett, illetve az Önkormányzat által korábban átadott még be nem épített ingatlanokon végzett építési munkák („Munkák”) ideje alatt *ingyenes közterület foglalási engedélyt ad* a Befektető vagy az építető részére az erre irányuló kérelemben megjelölt területre.”

A parkolási feszültség elkerülése érdekében 2018. szeptember 30. napjáig javasolt a közterület-használati hozzájárulás megadása.

Tájékoztatom a Tisztelt Bizottságot, hogy 2018. szeptember 30. napjáig a kieső parkolási díj ÁFA tartalma 169.016,- Ft, amelyet a kérelmező köteles megfizetni a közterület-használati hozzájárulást megállapító határozatban megjelölt bankszámlaszámra.

Fentiek alapján Gazdálkodási Ügyosztály javasolja a közterület-használati hozzájárulás megadását és díjmentesség biztosítását.

7.

Közterület-használó, kérelmező: **CAPE Civilek a Palotanegyedért Egyesület**
(székhely: 1088 Budapest, Lőrinc pap tér 3. 9/A)

A kérelemben foglalt közterület-használat ideje: 2018. szeptember 16.
Közterület-használat célja: kulturális rendezvény (verklis, konflis, büfé, lovas kocsi)
Közterület-használat helye: Budapest VIII. kerület, Pollack Mihály tér
Közterület-használat nagysága: 1000 m²
Közterület-használati díj: 320,- Ft/m²/nap+ÁFA
Közterület-használat díja összesen: 320.000,- Ft + ÁFA (320,- Ft * 1000 m² * 1 nap)
Díjkiesés, díjelengedés: 320.000,- Ft + ÁFA

Tényállás: A CAPE Civilek a Palotanegyedért Egyesület 2018. július 20. napján érkezett kérelmében közterület-használati hozzájárulás - teljes díjmentességgel történő - megadását kéri a Tisztelt Bizottságtól tekintettel arra, hogy kulturális rendezvényt szeretnének megrendezni.

A rendezvény területén verklis, konflis, ingyenes büfé is helyet kap, továbbá lovas kocsis programon is részt vehetnek az érdeklődők

Fentiekre tekintettel a Gazdálkodási Ügyosztály javasolja a közterület-használati hozzájárulás megadását, továbbá a díjmentesség biztosítását, tekintettel a Rendelet 28. § (1) bekezdés d) pontjában foglaltakra.

8.

Közterület-használó, kérelmező:

Lumen Labor Kft.

(székhely: 1088 Budapest, Mikszáth Kálmán tér 2. fsz. 1.)

A kérelemben foglalt közterület-használat ideje:

2018. szeptember 07. – 2018. szeptember 09.

Közterület-használat célja:

kulturális rendezvény (2. Kifordulás Zenei Napok)

Közterület-használat helye:

Budapest VIII. kerület, Mikszáth Kálmán tér 3. szám előtti járdán

Közterület-használat nagysága:

12 m²

Közterület-használati díj:

320,- Ft/m²/nap+ÁFA

Közterület-használat díja összesen:

11.520,- Ft + ÁFA (320,- Ft * 12 m² * 3 nap)

Díjkiesés, díjelengedés:

11.520,- Ft + ÁFA

Tényállás: A Lumen Labor Kft. 2018. július 20. napján érkezett kérelmében közterület-használati hozzájárulás - teljes díjmentességgel történő - megadását kéri a Tisztelt Bizottságtól tekintettel arra, hogy kulturális rendezvényt (2. Kifordulás Zenei Napok) szeretne megrendezni.

A rendezvény 1000 fő alatti zenés program, melyen az előterjesztés mellékletében szereplő zenekarok lépnek fel.

Fentiekre tekintettel a Gazdálkodási Ügyosztály javasolja a közterület-használati hozzájárulás megadását, továbbá a díjmentesség biztosítását, tekintettel a Rendelet 28. § (1) bekezdés d) pontjában foglaltakra.

9.

Közterület-használó, kérelmező:

Tisztviselőtelepi Önkormányzati Egyesület

(székhely: 1089 Budapest, Bláthy Ottó u. 15.)

A kérelemben foglalt közterület-használat ideje:

2018. szeptember 08.

Közterület-használat célja:

kulturális rendezvény (Tisztviselőtelepi Bogrács Fesztivál)

Közterület-használat helye:

Budapest VIII. kerület, Bláthy Ottó u. (Benyovszky Móric u. – Reguly Antal u. közötti szakasz)

Közterület-használat nagysága:

1566 m²

Közterület-használati díj:

320,- Ft/m²/nap+ÁFA

Közterület-használat díja összesen:

501.120,- Ft + ÁFA (320,- Ft * 1566 m² * 1 nap)

Díjkiesés, díjelengedés:

501.120,- Ft + ÁFA

Tényállás: A Tisztviselőtelepi Önkormányzati Egyesület 2018. július 10. napján érkezett kérelmében közterület-használati hozzájárulás – teljes díjmentességgel - megadását kéri a Tisztelt Bizottságtól tekintettel arra, hogy Tisztviselőtelepi Bogrács Fesztivál elnevezésű program megtartása céljából kívánja használni a fenti területet.

Fentiekre tekintettel a Gazdálkodási Ügyosztály javasolja a közterület-használati hozzájárulás megadását, továbbá a díjmentesség biztosítását, tekintettel a Rendelet 28. § (1) bekezdés d) pontjában foglaltakra.

10.

Közterület-használó, kérelmező: **Tomgub és Társa Kft.**
(székhely: 1239 Budapest, Sodronyos u. 78.)

A kérelemben foglalt közterület használat ideje: 2018. augusztus 10. – 2018. október 10.
Közterület-használat célja: vendéglátó terasz + napernyő
Közterület-használat helye: Budapest VIII. kerület, Corvin sétány 5. szám előtti közterület
Közterület-használat nagysága: $34 \text{ m}^2 + 34 \text{ m}^2$
Közterület-használat díja: szezonon belül: 2080,- Ft/m²/hó + ÁFA
Közterület-használat díja összesen: 141.440,- Ft + ÁFA (2080,- Ft * 2 hó * 34 m²)
Díjfizetés ütemezése: egy összegben

Tényállás: A Tomgub és Társa Kft. 2018. július 13. napján érkezett kérelmében közterület-használati hozzájárulás – előre egy összegben történő teljes díjfizetéssel való - megadását kéri a Tisztelt Bizottságtól tekintettel arra, hogy vendéglátó terasz és napernyő kihelyezése céljából kívánja használni a fenti területet.

A Gazdálkodási Ügyosztály a kérelem beérkezését követően a hatósági vélemények beszerzése felől intézkedett.

A Hatósági Ügyosztály Igazgatási Iroda kereskedelmi szempontból nem emelt kifogást, amennyiben a vendéglátó teraszt a kereskedő az üzlet nyílászáróinak zárva tartásával üzemelteti. A Budapesti Rendőr-főkapitányság VIII. kerületi Rendőrkapitányság közlekedés, közrend és közbiztonság szempontjából nem emelt kifogást. A Várospépítészeti Iroda állásfoglalása szerint a közterület-használat engedélyezhető.

A Rendelet 12.§ (7) bekezdése értelmében a napernyő kihelyezése esetén a közterület-használat díja 0,- Ft, tekintettel arra, hogy a napernyő vetülete nem nyúlik túl a vendéglátó teraszon.

Fentiek alapján a Gazdálkodási Ügyosztály javasolja a közterület-használati hozzájárulás – előre egy összegben történő teljes díjfizetéssel való – megadását.

11.

Közterület-használó, kérelmező: **Grillesirke Kft.**
(székhely: 1085 Budapest, Horánszky utca 13.)

A kérelemben foglalt közterület-használat ideje: 2018. július 08. – 2019. július 07.
Közterület-használat célja: kioszk és vendéglátó terasz
Közterület-használat helye: Budapest VIII. kerület, Szigony utca 43. (Klinikák Metró bejárat mellett) közterületen
Közterület-használat nagysága: 12 m^2 kioszk + 3 m^2 vendéglátó terasz
Közterület-használat díja: szezonon kívül: 210,- Ft/m²/hó + ÁFA
szezonon belül: 2 080,- Ft/m²/hó + ÁFA
pavilon: 4540,- Ft/m²/hó + ÁFA
Közterület-használat díja összesen: 694.980,- Ft + ÁFA (210,- Ft*3 m²*6 hó) + (2.080,- Ft*3 m²*6 hó) + (4540,- Ft*12 m²*12 hó)
Díjfizetés ütemezése: negyedéves díjfizetés

Tényállás: A Grillesirke Kft. 2018. július 18. napján érkezett kérelmében közterület-használati hozzájárulás – negyedéves díjfizetéssel történő - megadását kérte a Tisztelt Bizottságtól tekintettel arra, hogy vendéglátó terasz és kioszk elhelyezése céljából kívánja használni a fenti területet.

A kérelmező 2017. július 10. napjától 2018. július 07. napjáig a Bizottság 761/2017. (IX.11.) számú határozata alapján rendelkezett közterület-használati hozzájárulással a fenti területre vonatkozóan.

A Gazdálkodási Ügyosztály a kérelem beérkezését követően a hatósági vélemények beszerzése felől a hozzájárulás megadását megelőzően intézkedett. A Hatósági Ügyosztály Igazgatási Iroda kereskedelmi szempontból nem emelt kifogást, amennyiben a vendéglátó teraszt a kereskedő az üzlet nyílászáróinak zárva tartásával üzemelteti. A Budapesti Rendőr-főkapitányság VIII. kerületi Rendőrkapitányság közlekedés, közrend és közbiztonság szempontjából nem emelt kifogást. A Városépítészeti Iroda állásfoglalása szerint a közterület-használat engedélyezhető. A Hatósági Ügyosztály és a Városépítészeti Iroda is megerősítette a korábbi állásfoglalását.

A kérelmező 2019. július 07. napjáig kérte a közterület használatot, azonban tekintettel arra, hogy jelenleg is tervezés alatt van a Szigony utcai osztósáv létesítése, így a közterület használat időtartamának módosítása szükséges az esetleges munkálatok miatt.

Fentiek alapján a Gazdálkodási Ügyosztály javasolja a közterület-használati hozzájárulás – negyedévente történő teljes díjfizetéssel – megadását 2019. március 31. napjáig azzal, hogy a vendéglátó terasz és a pavilon 2018. július 08. – 2018. július 29. napjára vonatkozó közterület-használat díját a kérelmező fizesse meg.

12.

Közterület-használó, kérelmező:

M.C.F. Budapest Fővárosi Szervezete

(székhely: 1063 Budapest, Szív u. 69. fsz. 1.)

A kérelemben foglalt közterület használat ideje: 2018. augusztus 01. – 2018. december 31.

Közterület-használat célja:

nyílt szerkezetű pult (virág árusítás)

Közterület-használat helye:

Budapest VIII. kerület, Népszínház u. 7-9. szám előtti közterület

Közterület-használat nagysága:

2 m²

Közterület-használat díja:

4.540,- Ft/m²/hó + ÁFA

Közterület-használat díja összesen:

45.400,- Ft + ÁFA (4.540,- Ft * 5 hó * 2 m²)

Díjfizetés ütemezése:

egy összegben

Tényállás: Az M.C.F. Budapest Fővárosi Szervezete 2018. május 23. napján érkezett kérelmében közterület-használati hozzájárulás – előre egy összegben teljes díjfizetéssel történő - megadását kéri a Tisztelt Bizottságtól tekintettel arra, hogy nyílt szerkezetű pult (virágárusítás) céljából kívánja használni a fenti területet.

A Gazdálkodási Ügyosztály a kérelem beérkezését követően a hatósági vélemények beszerzése felől intézkedett.

A Hatósági Ügyosztály Igazgatási Iroda kereskedelmi szempontból nem emelt kifogást. A Budapesti Rendőr-főkapitányság VIII. kerületi Rendőrkapitányság közlekedés, közrend és közbiztonság szempontjából nem emelt kifogást. A Városépítészeti Iroda állásfoglalása szerint a közterület-használat engedélyezhető, ha a gyalogos forgalom számára legalább 2 méter széles sáv szabadon marad. A Fővárosi Katasztrófavédelmi Igazgatóság tűzvédelmi szempontból nem emelt kifogást, amennyiben a kihelyezett 2 m² alapterületű nyílt szerkezetű pult a járda burkolatához nem rögzített és egy ember által könnyen mozdítható.

Fentiek alapján a Gazdálkodási Ügyosztály javasolja a közterület-használati hozzájárulás – előre egy összegben történő teljes díjfizetéssel való – megadását.

13.

Közterület-használó, kérelmező:

Hajlék-2000 Kft.

(székhely: 2484 Agárd, Szárca u. 5.)

A kérelemben foglalt közterület-használat

ideje:	2018. november 16. – 2019. november 16.
Közterület-használat célja:	reklámtábla kihelyezése
Közterület-használat helye:	Budapest VIII. kerület, Delej u. 43. szám előtti közterületen
Közterület-használat nagysága:	1 m ²
Közterület-használat díja:	3.150,- Ft/m ² /hó + ÁFA
Közterület-használat díja összesen:	37.800,- Ft + ÁFA (3.150,- Ft,- * 12 hó * 1 m ²)
Díjfizetés ütemezése:	egy összegben

Tényállás: A Hajlék-2000 Kft. 2018. július 17. napján érkezett kérelmében a Városgazdálkodási és Pénzügyi Bizottság 607/2018. (VII.11.) számú határozatának módosítását kéri a Tisztelt Bizottságtól tekintettel arra, hogy tévesen, a kérelmezettől eltérően 1 m² helyett 2 m² került megállapításra a határozatban a közterület-használat nagyságát illetően.

Fentiek alapján a Gazdálkodási Ügyosztály javasolja a Városgazdálkodási és Pénzügyi Bizottság 607/2018. (VII.11.) számú határozatának módosítását és a közterület-használati hozzájárulás - előre egy összegben történő teljes díjfizetéssel való - megadását.

14.

Közterület-használó, kérelmező:	Szenes Művészeti Kft. (1089 Budapest, Szenes Iván tér 3.)
A kérelemben foglalt közterület használat ideje:	2018. szeptember 08. – 2018. szeptember 09. (esőnap 2018. szeptember 13.)
Közterület-használat célja:	Szenes Iván Emlékkoncert kulturális rendezvény
Közterület-használat helye:	Budapest VIII. kerület, Szenes Iván tér (Rezső tér) 12000 m ²
Közterület-használat nagysága:	320,- Ft/m ² /nap+ ÁFA
Közterület-használat díja:	7.680.000,- Ft + ÁFA (320,- Ft*12000 m ² *2 nap)
Közterület-használat díja összesen:	7.680.000,- Ft + ÁFA
Díjkiesés díjmentesség esetén:	

Tényállás: A Szenes Művészeti Kft. 2018. július 04. napján beérkezett kérelmében közterület-használati hozzájárulás megadását kéri – teljes díjmentességgel - a Tisztelt Bizottságtól tekintettel arra, hogy a Szenes Iván Emlékkoncert elnevezésű kulturális rendezvény megtartásának céljából kívánja használni fenti területet.

A Hatósági Ügyosztály Igazgatási Iroda hatósági szempontból a közterület-használatot nem kifogásolja, ha kérelmező a rendezvénytartási engedély iránti kérelmet nyújt be a zenés, táncos rendezvényt engedélyező hatóság felé. A további szakhatósági vélemények beszerzése felől kérelmező intézkedik.

A Rendelet 28. § (1) bekezdés d) pontjának értelmében a Bizottság a megállapított közterület-használati díjat korlátlanul csökkentheti vagy elengedheti kulturális és környezetvédelmi célok érdekében végzett tevékenység esetében.

Fentiekre tekintettel a Gazdálkodási Ügyosztály javasolja a közterület-használati hozzájárulás - teljes díjmentességgel történő - megadását.

15.

Közterület-használó, kérelmező:	Eu-Line Építőipari Zrt. (1213 Budapest, Hollandi u. 21.)
A kérelemben foglalt közterület-használat ideje:	2018. július 01. – 2018. december 31.
Közterület-használat célja:	építési munkaterület

Közterület-használat helye:	Budapest VIII. kerület, Rökk Szilárd utca 4. szám előtti járda és parkolósáv
Közterület-használat nagysága:	64 m ² járda és 6 db parkolóhelyen
Közterület-használat díja:	5.280,- Ft/parkolóhely/nap (munkanapokon 440,- Ft/óra/parkolóhely) és 620,- Ft/m ² /nap + ÁFA (munkaszüneti napokon és a járda területén)
	építési felvonulási terület járdán: 7.301.120,- Ft + ÁFA (620,- Ft x 184 nap x 64 m ²)
	építési felvonulási terület munkanapokon összesen (10 m ² -es parkolóhelyek esetén): 3.143.055,- Ft + ÁFA (bruttó 5.280,- Ft x 126 munkanap x 6 db parkolóhely, azaz 3.991.680,- Ft)
	építési felvonulási terület munkaszüneti napokon összesen (10 m ² -es parkolóhelyek esetén): 2.157.600,- Ft + ÁFA (620,- Ft x 58 nap x 60 m ²)
Közterület-használat díja összesen:	12.601.775,- Ft + ÁFA
Díjfizetés ütemezése:	havonta

Tényállás: A Eu-Line Építőipari Zrt. 2018. július 19. napján érkezett kérelmében a Városgazdálkodási és Pénzügyi Bizottság 539/2018. (VI.27.) számú határozatának módosítását kéri a magas közterület-használati díj fizetése tekintetében, havi részletekben történő díjfizetést kér.

A Rendelet 21. § (1)-(2) bekezdése alapján: „(1) A közterület használatáért közterület-használati díjat kell fizetni. (2) A közterület-használati díjak éves-, havi-, napi- vagy idénydíjak.”

Fentiek alapján a Gazdálkodási Ügyosztály javasolja a közterület-használati hozzájárulás - havonta történő teljes díjfizetéssel való - megadását.

16.

Közterület-használó, kérelmező:	Mária utca 6. Társasház (1085 Budapest, Mária utca 6.)
A kérelemben foglalt közterület-használat ideje:	2018. szeptember 01. - 2018. október 31.
Közterület-használat célja:	építési felvonulási terület
Közterület-használat helye:	Budapest VIII. kerület, Mária utca 6. szám előtti járda
Közterület-használat nagysága:	42 m ²
Közterület-használat helye:	Budapest VIII. kerület, Mária utca 7. szám előtti parkoló sáv
Közterület-használat nagysága:	3 db parkoló hely
Közterület-használat díja:	5.280,- Ft/parkolóhely/nap (munkanapokon 265,- Ft/óra/parkolóhely) és 420,- Ft/m ² /nap + ÁFA (munkaszüneti napokon és a járda területén)
	<u>építési felvonulási terület járdán:</u> 1.076.040,- Ft + ÁFA (420,- Ft x 61 nap x 42 m ²)
	<u>építési felvonulási terület munkanapokon összesen (10 m²-es parkolóhelyek esetén):</u> 523.843,- Ft + ÁFA (bruttó 5.280,- Ft x 42 munkanap)

x 3 db parkolóhely, azaz 665.280,- Ft)

építési felvonulási terület munkaszüneti napokon
összesen (10 m²-es parkolóhelyek esetén):
239.400,- Ft + ÁFA (420,- Ft x 19 nap x 30 m²)

1.839.283,- Ft + ÁFA

Közterület-használat díja összesen:
Díjkiesés, díjelengedés esetén:

1.315.440,- Ft + ÁFA

Tényállás: A Mária utca 6. Társasház 2018. július 10. napján érkezett kérelmében közterület-használati hozzájárulás - teljes díjmenteséggel történő - megadását kéri a Tisztelt Bizottságtól tekintettel arra, hogy Budapest VIII. kerület, Mária utca 6. Társasház kapu felújítása miatt szükséges az építési munkaterület a fenti területen.

A kérelmező rendelkezik a Budapest Közút Zrt. által jóváhagyott forgalomtechnikai tervvel.

A felújítás önkormányzati pályázatból valósul meg erre való tekintettel kéri a közterület-használati díj elengedését.

A Rendelet 28. § (3) bekezdésben foglaltak alapján, az (1) bekezdés b) pontja esetében, amennyiben a közterület fizető parkolási övezetbe tartozik és a használó azt ingyenesen használja, abban az esetben a kieső parkolási díjat köteles megfizetni.

Fentiekre tekintettel a Gazdálkodási Ügyosztály javasolja a közterület-használati hozzájárulás teljes díjmenteséggel történő megadását, azzal hogy a díjmentesség nem terjed ki a kérelemben megjelölt időszakban igénybe vett parkolóhelyek után fizetendő parkolási díj összegére.

17.

Közterület-használó, kérelmező:

Totalhouse Hungary Kft.

(1064 Budapest, Podmaniczky utca 57. 2. em. 14.)

A kérelemben foglalt közterület-használat ideje:

2018. augusztus 01. - 2018. szeptember 30.

Közterület-használat célja:

építési munkaterület

Közterület-használat helye:

Budapest VIII. kerület, Bacsó Béla utca 13. szám előtti járda és úttest

Közterület-használat nagysága:

38 m²

Közterület-használat díja

420,- Ft/m²/nap + ÁFA

Közterület-használat díja összesen:

973.560,- Ft + ÁFA (420,- Ft x 38m² x 61 nap)

Díjfizetés ütemezése:

egy összegben

Tényállás: A Totalhouse Hungary Kft. 2018. július 16. napján érkezett kérelmében közterület-használati hozzájárulás – előre egy összegben történő teljes díjfizetéssel való - megadását kéri a Tisztelt Bizottságtól tekintettel arra, hogy egy új szálloda létesítése miatt építési munkaterület elhelyezése céljából kívánja használni a fenti területet.

A kérelmező a Bizottság 1099/2017. (XII.18.), a 110/2018. (II.21.); a 299/2018. (IV.23.) és az 547/2018. (VI.27.) számú határozatával 2018. január 08.-2018. július 31. közötti időszakra már kapott közterület-használati hozzájárulást.

A kérelmező érvényes forgalomtechnikai tervet nyújtott be a kérelem mellékleteként. Fentiekre tekintettel a Gazdálkodási Ügyosztály javasolja a közterület-használati hozzájárulás előre egy összegben történő teljes díjfizetéssel való megadását.

18.

Közterület-használó, kérelmező:

Nagy Fuvaros utca 5. Társasház
(1084 Budapest, Nagy Fuvaros utca 5.)

A kérelemben foglalt közterület-használat ideje:

2018. július 16. - 2018. augusztus 20.

Közterület-használat célja:

építési munkaterület (állvány)

Közterület-használat helye:

Budapest VIII. kerület, Nagy Fuvaros utca 5. szám előtti járda

Közterület-használat nagysága:

20 m²

Közterület-használat díja:

420,- Ft/m²/nap + ÁFA

Közterület-használat díja összesen:

302.400,- Ft+ ÁFA (420,- Ft x 20 m² x 36 nap)

Díjkiesés, díjelengedés esetén:

302.400,- Ft+ ÁFA

Tényállás: A Nagy Fuvaros utca 5. Társasház 2018. július 18. napján érkezett kérelmében közterület-használati hozzájárulás - teljes díjmentességgel történő - megadását kéri a Tisztelt Bizottságtól tekintettel arra, hogy Budapest VIII. kerület, Nagy Fuvaros utca 5. Társasház homlokzat felújítása és ereszcatorna cseréje miatt szükséges az állvány elhelyezése a fenti területen.

A Városgazdálkodási és Pénzügyi Bizottság a 353/2018. (V.02.), a 494/2018. (VI.11.) és az 538/2018. (VI.27.) számú határozatával korábban közterület-használati hozzájárulást adott a Nagy Fuvaros utca 5. Társasház részére 2018. május 07. – 2018. július 15. közötti időszakra vonatkozóan a Budapest VIII. kerület, Nagy Fuvaros utca 5. szám előtti 20 m² közterület építési munkaterület (állvány) céljából történő igénybeviteléhez.

A felújítás önkormányzati pályázatból valósul meg, erre való tekintettel kérik a közterület-használati díj elengedését.

Fentiekre tekintettel a Gazdálkodási Ügyosztály javasolja a közterület-használati hozzájárulás teljes díjmentességgel történő megadását.

19.

Közterület-használó, kérelmező:

Auróra utca 41. Társasház
(1084 Budapest, Auróra utca 41.)

A kérelemben foglalt közterület-használat ideje:

2018. július 31. - 2018. augusztus 06.

Közterület-használat célja:

építési munkaterület

Közterület-használat helye:

Budapest VIII. kerület, Auróra utca 41. számmal szemközti parkoló sáv

Közterület-használat nagysága:

2 db parkolóhely

Közterület-használat díja:

2.650,- Ft/parkolóhely/nap (munkanapokon 265,- Ft/óra/parkolóhely) és 420,- Ft/m²/nap + ÁFA (munkaszüneti napokon)

építési felvonulási terület munkanapokon összesen (10 m²-es parkolóhelyek esetén):

20.866,- Ft + ÁFA (bruttó 2.650,- Ft x 5 munkanap x 2 db parkolóhely, azaz 26.500,- Ft)

építési felvonulási terület munkaszüneti napokon összesen (10 m²-es parkolóhelyek esetén):

16.800,- Ft + ÁFA (420,- Ft x 2 nap x 20 m²)

Közterület-használat díja összesen:

37.666,- Ft + ÁFA

Díjkiesés, díjelengedés esetén:

16.800,- Ft + ÁFA

Tényállás: Az Auróra utca 41. Társasház 2018. július 23. napján érkezett kérelmében közterület-használati hozzájárulás - teljes díjmentességgel történő - megadását kéri a Tisztelt Bizottságtól tekintettel arra, hogy Budapest VIII. kerület, Auróra utca 41. Társasház az udvaron lévő elfolyó vezeték kiépítése céljából kívánja igénybe venni a fenti területet, s itt elszállítás és építőanyag mozgatási terület céljából.

A Rendelet 28. § (3) bekezdésben foglaltak alapján, az (1) bekezdés b) pontja esetében, amennyiben a közterület fizető parkolási övezetbe tartozik és a használó azt ingyenesen használja, abban az esetben a kieső parkolási díjat köteles megfizetni.

Fentiekre tekintettel a Gazdálkodási Ügyosztály javasolja a közterület-használati hozzájárulás teljes díjmentességgel történő megadását, azzal hogy a díjmentesség nem terjed ki a kérelemben megjelölt időszakban igénybe vett parkolóhelyek után fizetendő parkolási díj összegére.

20.

Közterület-használó, kérelmező:	AmRest Kávézó Kft. (székhely: 1138 Budapest, Dunavirág utca 2-6. 3. ép. 2. em.)
A kérelemben foglalt közterület használat ideje:	2018. augusztus 01. – 2018. szeptember 30.
Közterület-használat helye:	Budapest VIII. kerület, Vajdahunyad utca 40. szám előtti közterületen
Közterület-használat célja:	vendéglátó terasz
Közterület-használat nagysága:	14 m ²
Közterület-használat díja:	szezonon belül: 2080,- Ft/m ² /hó + ÁFA 58.240,- Ft + ÁFA (2080,- Ft * 2 hó * 14 m ²)
Közterület-használat díja összesen:	58.240,- Ft + ÁFA
Díjfizetés ütemezése:	egy összegben

Tényállás: Az AmRest Kávézó Kft. 2018. július 11. napján érkezett kérelmében közterület-használati hozzájárulás – előre egy összegben történő teljes díjfizetéssel való – megadását kéri a Tisztelt Bizottságtól tekintettel arra, hogy vendéglátó terasz céljából kívánja használni a fenti területet.

A Gazdálkodási Ügyosztály a kérelem beérkezését követően a hatósági vélemények beszerzése felől intézkedett.

A Hatósági Ügyosztály Igazgatási Iroda kereskedelmi szempontból nem emelt kifogást, amennyiben a vendéglátó teraszt a kereskedő az üzlet nyílászáróinak zárva tartásával üzemelteti. A Budapesti Rendőr-főkapitányság VIII. kerületi Rendőrkapitányság közlekedés, közrend és közbiztonság szempontjából nem emelt kifogást. A látványterv és a helyszínrajz ellentmondására tekintettel a Városépítészeti Iroda állásfoglalása szerint a közterület-használat abban az esetben engedélyezhető, ha a terasz az áruházzal bejáratához képest úgy helyezik el, hogy a gyalogosok ki-bejárását az ne akadályozza. A Fővárosi Katasztrófavédelmi Igazgatóság tűzvédelmi szempontból nem emelt kifogást, amennyiben egy ember által könnyen mozdítható, nem rögzített tárgyak kerülnek kihelyezésre.

Fentiekre tekintettel a Gazdálkodási Ügyosztály javasolja a közterület-használati hozzájárulás előre egy összegben történő teljes díjfizetéssel való megadását.

21.

Közterület-használó, kérelmező:	Ugaret Bt. (székhely: 1094 Budapest, Ferenc krt. 29.)
A kérelemben foglalt közterület-használat ideje:	2018. április 05. – 2019. április 05.
Közterület-használat helye:	Budapest VIII. kerület, Szigony utca 10. szám előtti közterületen
Közterület-használat célja:	Kioszk

Közterület-használat nagysága:	16 m ²
Közterület-használat díja:	4.540,- Ft/m ² /hó + ÁFA
Közterület-használat díja összesen:	871.680,- Ft + ÁFA (4.540,- Ft*16 m ² * 12hó)
Díjfizetés ütemezése:	negyed évente

Tényállás: Az Ugaret Bt. 2018. március 12. napján érkezett kérelmében közterület-használati hozzájárulás – negyed évente történő teljes díjfizetéssel való - megadását kérte a Tisztelt Bizottságtól tekintettel arra, hogy kioszk céljából kívánja használni a fenti területet.

A Városgazdálkodási és Pénzügyi Bizottság a 312/2018. (IV.23.) számú határozatával korábban elutasította az Ugaret Bt. fenti tevékenységre vonatkozó kérelmét az alábbiakra tekintettel:

A kérelmező nem tett eleget a 26-238/2017. iktatószámú településképi bejelentési eljárásban hozott igazolásban foglalt kikötésnek, amely szerint „*a bedeszkázott nyílászárókat átláthatóvá kell tenni, valamint a településképi bejelentési eljárást 2017. október 01-jétől számított 3 hónapon belül meg kell ismételni.*”

A kérelmező 2018. május 09. napján fellebbezést nyújtott be a Városgazdálkodási és Pénzügyi Bizottság 312/2018. (IV.23.) számú határozatával szemben. Fellebbezésében előadta, hogy Társaságuk a pavilont saját forrásból felújította, több millió forintot költött rá, igazodva ahhoz, hogy a településképet ne bontsa meg. Újra lett burkolva, csempézve, megoldotta a szennyvíz csatornába történő normális elvezetését. Kicsérélte a nyílászárókat, ajtót, a festés eredeti színén nem változtatott, meghagyta annak eredeti színét. Az üzlet reklámtábláit a jó ízléshez és a hely jellegének messzemenő figyelembe vételével alakította ki. Felvette a kapcsolatot a településképi bejelentési eljárással összefüggésben az Önkormányzat illetékes osztályával, ahol azt a tájékoztatást kapta, hogy nem elég a nyílászárókat átlátszóvá tenni, ahogy az elutasító határozat indoklásában szerepel, hanem az egész pavilont körbe kell vonni fém szerkezetbe foglalt üvegtáblával. Ennek megvalósítása folyamatban van és folyamatosan tartják a kapcsolatot az illetékes osztállyal.

A kérelmező a fellebbezés másodfokú hatóság elé terjesztését megelőzően 2018. június 21-én településképi bejelentési eljárás lefolytatási iránti kérelmet nyújtott be a Városépítészeti Irodára, melyben az alábbi feltételekkel veszik tudomásul a fenti tevékenység végzését:

„Az ügyfél köteles az utcabútort acél szerkezetű kivitelben készíteni, melynek oldalait víztisztán áttetsző üveg, vagy plexi lapok alkotják, takarásként tejüveg matrica, vagy fólia helyezhető el rajta. A kioszk legnagyobb megengedett alaprajzi mérete 12 m² lehet, mely konténerből nem alakítható ki. Kioszk elhelyezése a közterülettel határos épület rendeltetését, használatát nem zavarhatja, valamint gyalogos utcában csak abban az esetben helyezhető el, ha a gyalogos sáv szélessége (a biztonsági- és berendezési sávok megtartásával) legalább 5,0 méter és a gépkocsik mozgását lehetővé teszi. Kioszk közművezeték védőövezetén belül nem helyezhető el, ügyfél köteles a közműszolgáltatókkal dokumentáltan egyeztetett helyszínrajzot, illetve a közműszolgáltató hozzájáruló nyilatkozatáról az építmény elhelyezésének szabályosságára vonatkozóan gondoskodni, és ezt a Hatóságom felé igazolni a döntés közzétételének napját követő 60 napon belül.”

Az Ugaret Bt. képviselője 2018. július 10. napján vette át a 26-850/2/2018. iktatószámon kiadott településképi bejelentési eljárásról szóló határozatot.

Az újonnan felmerülő tényre tekintettel, mely szerint az egyik szakhatóság a tevékenység végzését tudomásul vette, a Gazdálkodási Ügyosztály javasolja a közterület-használati hozzájárulás – előre egy összegben történő díjfizetéssel – megadását azzal, hogy a közterület-használatot a 26-850/2/2017. iktatószámú határozatban meghatározott közműegyeztetés véghatáridejéig, azaz 2018. szeptember 10. napjáig javasolja megadni.

Egyben javasolja, hogy a 2018. április 05. – 2018. július 29. napja közötti időszakra vonatkozó közterület-használati díjat a kérelmező fizesse meg.

II. A betervezés indoka

A beérkezett kérelmek elbírálása, valamint az előterjesztés tárgyában a döntés meghozatala a Tisztelt Bizottság hatáskörébe tartozik.

III. A döntés célja, pénzügyi hatása

A döntés célja a beérkezett kérelmek Bizottság által határidőben történő elbírálása.

Tervezett bevétel:

Tomgub és Társa Kft.	141.440,- Ft + ÁFA
Grillcsirke Kft.	515.283,- Ft + ÁFA
M.C.F. Budapest Fővárosi Szervezete	45.400,- Ft + ÁFA
Hajlák-2000 Kft.	37.800,- Ft + ÁFA
AmRest Kávézó Kft.	58.240,- Ft + ÁFA
Ugaret Bt.	363.200,- Ft + ÁFA
Összesen:	1.161.363,- Ft + ÁFA

Tervezett bevétel építési munkálatok esetén:

Budapest VIII. kerület József u. 10. szám alatti Társasház	175.276,- Ft + ÁFA
Budapest VIII. kerület József u. 7. szám alatti Társasház	204.488,- Ft + ÁFA
BUSZER Budapesti Építő és Szerelő Zrt.	4.467.795,- Ft + ÁFA
Mária utca 6. Társasház	523.843,- Ft + ÁFA
Totalhouse Hungary Kft.	973.560,- Ft + ÁFA
Auróra utca 41. Társasház	20.866,- Ft + ÁFA
Összesen:	6.365.828,- Ft + ÁFA

Dijjelengedés:

Budapest VIII. kerület Leonardo da Vinci u. 44. szám alatti Társasház	1.614.480,- Ft + ÁFA
Budapest VIII. kerület József u. 10. szám alatti Társasház	159.600,- Ft + ÁFA
Budapest VIII. kerület József u. 10. szám alatti Társasház	176.400,- Ft + ÁFA
Budapest VIII. kerület, Baross u. 87. szám alatti Társasház	55.440,- Ft + ÁFA
Pedrano Construction Hungary Kft.	1.108.984,- Ft + ÁFA
CAPE Civilek a Palotanegyedért Egyesület	320.000,- Ft + ÁFA
Lumen Labor Kft.	11.520,- Ft + ÁFA
Tisztviselőtelepi Önkormányzati Egyesület	501.120,- Ft + ÁFA
Szenes Művészeti Kft.	7.680.000,- Ft + ÁFA
Mária utca 6. Társasház	1.315.440,- Ft + ÁFA
Nagy Fuvaros utca 5. Társasház	302.400,- Ft + ÁFA
Auróra utca 41. Társasház	16.800,- Ft + ÁFA
Összesen:	14.434.704,- Ft + ÁFA

ÁFA fizetési kötelezettség:

Pedrano Construction Hungary Kft.	169.016,- Ft
Összesen:	169.016,- Ft

IV. Jogszabályi környezet

A Rendelet 15. § (1) bekezdése értelmében a közterület-használattal – hozzájárulással és elutasítással – kapcsolatos önkormányzati hatósági eljárásban a hivatkozott rendeletben rögzítettek szerint első fokon a Városgazdálkodási és Pénzügyi Bizottság dönt.

A Rendelet melléklete meghatározza a közterület használatok utáni fizetendő díj mértékét.

A közterület-használati díjfizetés ütemezéséről a Rendelet 22. § (1) és (5) bekezdése az alábbiak szerint rendelkezik:

„(1) A díjat a közterület-használati hozzájárulásban rögzített időtartamra és módon a jogosult köteles előre egy összegben megfizetni.

A Rendelet 12. § (1) bekezdése szerint: „Közterület-használati hozzájárulás csak ideiglenes jelleggel – meghatározott időtartamra vagy meghatározott feltétel bekövetkeztéig – adható, legfeljebb 1 évre; a településképi bejelentési eljárás során hozott döntésben engedélyezett utcabútoron elhelyezett reklámhordozó elhelyezése esetén legfeljebb 15 évre.”

A Rendelet 29. § (1) bekezdése szerint: „A Bizottság az építési, szerelési tevékenység végzésére kért közterület-használati hozzájárulásban meghatározott díj 100%-át a használó kérelmére utólag külön döntésével visszatéríti, vagy a közterület-használati díjat elengedi, amennyiben a használó a hozzájárulásban meghatározott idő elteltét követő 5 munkanapon belül a közterületet az átvételekor fennálló eredeti állapotában bocsátja az Önkormányzat rendelkezésére, és ezt szakvélemény támasztja alá. Amennyiben a használó személye eltér az ingatlan tulajdonosától, úgy közös kérelem alapján van lehetőség a visszatérítésről vagy az elengedésről szóló döntés meghozatalára.”

Fentiek alapján kérem az alábbi határozati javaslat elfogadását.

Határozati javaslat

I. A Városgazdálkodási és Pénzügyi Bizottság úgy dönt, hogy – teljes díjmentesség biztosításával – közterület-használati hozzájárulást ad az alábbiak szerint:

Közterület-használó, kérelmező:	Budapest VIII. kerület Leonardo da Vinci u. 44. szám alatti Társasház (székhely: 1082 Budapest, Leonardo Da Vinci u. 44.)
Közterület-használat ideje:	2018. augusztus 15. - 2018. október 15.
Közterület-használat célja:	építési munkaterület (állvány)
Közterület-használat helye:	Budapest VIII. kerület, Leonardo da Vinci u. 44.- Tömő u. 3. szám előtti járda
Közterület-használat nagysága:	62 m ²

Felelős: polgármester
Határidő: 2018. július 30.

II. A Városgazdálkodási és Pénzügyi Bizottság úgy dönt, hogy közterület-használati hozzájárulást ad - teljes díjmentesség biztosításával - az alábbiak szerint, azzal hogy a díjmentesség nem terjed ki a kérelemben megjelölt időszakban igénybe vett parkolóhelyek után fizetendő parkolási díj összegére.

Közterület-használó, kérelmező:	Budapest VIII. kerület József u. 10. szám alatti Társasház (székhely: 1084 Budapest, József u. 10.)
Közterület-használat ideje:	2018. augusztus 01. - 2018. szeptember 30.
Közterület-használat célja:	építési felvonulási terület (mobil WC, konténer, kivitelező járművei)
Közterület-használat helye:	Budapest VIII. kerület, József u. 10. szám alatti Társasház Salétrom u. felőli oldala előtti parkoló sáv
Közterület-használat nagysága:	2 db parkoló hely

Felelős: polgármester
Határidő: 2018. július 30.

III. A Városgazdálkodási és Pénzügyi Bizottság úgy dönt, hogy

1. közterület-használati hozzájárulást ad - teljes díjmentesség biztosításával - az alábbiak szerint, azzal hogy a díjmentesség nem terjed ki a kérelemben megjelölt időszakban igénybe vett parkolóhelyek után fizetendő parkolási díj összegére.

Közterület-használó, kérelmező:	Budapest VIII. kerület József u. 7. szám alatti Társasház
---------------------------------	--

(székhely: 1084 Budapest, József u. 7.)

Közterület-használat ideje: 2018. július 30. - 2018. szeptember 30.
Közterület-használat célja: építési felvonulási terület (mobil WC, konténer, kivitelező járművei)
Közterület-használat helye: Budapest VIII. kerület, József u. 7. szám alatti Társasház előtti parkoló sáv

Közterület-használat nagysága: 2 db parkoló hely

Felelős: polgármester
Határidő: 2018. július 30.

2. a Budapest VIII. kerület József u. 7. szám alatti Társasház építési munkaterület terület céljából igénybe vett 2 db parkolóhely munkanapokra eső közterület-használat díját 2018. július 23. – 2018. július 29. közötti időszakra vonatkozóan fizesse meg.

Felelős: polgármester
Határidő: 2018. július 30.

IV. A Városgazdálkodási és Pénzügyi Bizottság úgy dönt, hogy – teljes díjmentesség biztosításával – közterület-használati hozzájárulást ad az alábbiak szerint:

Közterület-használó, kérelmező: **Budapest VIII. kerület Baross u. 87. szám alatti Társasház**
(székhely: 1082 Budapest, Baross u. 87.)

Közterület-használat ideje: 2018. július 21. – 2018. július 31.
Közterület-használat célja: építési munkaterület (3 db erkély felújítás)
Közterület-használat helye: Budapest VIII. kerület, Baross u. 87. szám (Szigony u. felőli oldal) előtti járdán

Közterület-használat nagysága: 12 m²

Felelős: polgármester
Határidő: 2018. július 30.

V. A Városgazdálkodási és Pénzügyi Bizottság úgy dönt, hogy

1. – havonta történő teljes díjfizetéssel – közterület-használati hozzájárulást ad az alábbiak szerint:

Közterület-használó, kérelmező: **BUSZER Budapesti Építő és Szerelő Zrt.**
(székhely: 1163 Budapest, Új Kőbánya u. 23.)

Közterület-használat ideje: 2018. július 30. – 2018. október 30.
Közterület-használat célja: építési munkaterület (felvonulási terület - társasház építése – irodakonténer, ömlesztett és raklapos áru tárolása)

Közterület-használat helye: Budapest VIII. kerület, Fecske u. 7. szám előtt 23 m² járdán

Budapest VIII. kerület, Fecske u. 7. szám előtt 39 m² úttesten

Budapest VIII. kerület, Fecske u. 2-4. szám előtti 7 db

parkolóhelyen

Közterület-használat nagysága: 62 m²+7 db parkolóhely (parkolóhelyenként 10 m²)

Felelős: polgármester
Határidő: 2018. július 30.

2. a BUSZER Budapesti Építő és Szerelő Zrt. az építési munkaterület terület céljából igénybe vett közterület-használat díját 2018. július 24. – 2018. július 29. közötti időszakra vonatkozóan fizesse meg.

Felelős: polgármester
Határidő: 2018. július 30.

VI. 1. A Városgazdálkodási és Pénzügyi Bizottság úgy dönt, hogy

1. – teljes díjmentességgel – közterület-használati hozzájárulást ad az alábbiak szerint

Közterület-használó, kérelmező: **Pedrano Construction Hungary Kft.**
(székhely: 1082 Budapest, Práter u. 29/a. fszt. 21.)

A közterület-használat ideje: 2018. július 20. - 2018. szeptember 30.
Közterület-használat célja: építési forgalom biztosítása
Közterület-használat helye: Budapest VIII. kerület, Tömő u. 7-9. szám előtti
5 db parkolóhelyen
Közterület-használat nagysága: 5 db parkolóhely (10 m² parkolóhelyenként)

Felelős: polgármester
Határidő: 2018. július 30.

2. a kieső parkolási díj ÁFA tartalmát a Budapest VIII. kerület, Tömő u. 7-9. sz. előtti szakaszon található 5 db parkolóhely vonatkozásában (60 munkanap) 169.016,- Ft-ot köteles megfizetni a közterület-használatról szóló határozatban megjelölt bankszámlaszámra.

Felelős: polgármester
Határidő: 2018. július 30.

VII. Városgazdálkodási és Pénzügyi Bizottság úgy dönt, hogy közterület-használati hozzájárulást ad – teljes díjmentességgel – az alábbiak szerint:

Közterület-használó, kérelmező: **CAPE Civilek a Palotanegyedért Egyesület**
(székhely: 1088 Budapest, Lőrinc pap tér 3. 9/A)

A közterület-használat ideje: 2018. szeptember 16.
Közterület-használat célja: kulturális rendezvény (verklis, konflis, büfé, lovas kocsik)
Közterület-használat helye: Budapest VIII. kerület, Pollack Mihály tér
Közterület-használat nagysága: 1000 m²

Felelős: polgármester
Határidő: 2018. július 30.

VIII. Városgazdálkodási és Pénzügyi Bizottság úgy dönt, hogy közterület-használati hozzájárulást ad – teljes díjmentességgel – az alábbiak szerint:

Közterület-használó, kérelmező: **Lumen Labor Kft.**
(székhely: 1088 Budapest, Mikszáth Kálmán tér 2. fsz. 1.)

A közterület-használat ideje: 2018. szeptember 07. – 2018. szeptember 09.
Közterület-használat célja: kulturális rendezvény (2. Kifordulás Zenei Napok)
Közterület-használat helye: Budapest VIII. kerület, Mikszáth Kálmán tér 3. szám előtti járdán
Közterület-használat nagysága: 12 m²

Felelős: polgármester
Határidő: 2018. július 30.

IX. Városgazdálkodási és Pénzügyi Bizottság úgy dönt, hogy közterület-használati hozzájárulást ad – teljes díjmentességgel – az alábbiak szerint:

Közterület-használó, kérelmező: **Tisztviselőtelepi Önkormányzati Egyesület**
(székhely: 1089 Budapest, Bláthy Ottó u. 15.)

A közterület-használat ideje: 2018. szeptember 08.
Közterület-használat célja: kulturális rendezvény (Tisztviselőtelepi Bográc Fesztivál)
Közterület-használat helye: Budapest VIII. kerület, Bláthy Ottó u. (Benyovszky Móric u. – Reguly Antal u. közötti szakasz)
Közterület-használat nagysága: 1566 m²

Felelős: polgármester
Határidő: 2018. július 30.

X. A Városgazdálkodási és Pénzügyi Bizottság úgy dönt, hogy – előre egy összegben történő teljes díjfizetéssel – közterület-használati hozzájárulást ad az alábbiak szerint:

Közterület-használó, kérelmező: **Tomgub és Társa Kft.**
(székhely: 1239 Budapest, Sodronyos u. 78.)

Közterület-használat ideje: 2018. augusztus 10. – 2018. október 10.
Közterület-használat célja: vendéglátó terasz + napernyő
Közterület-használat helye: Budapest VIII. kerület, Corvin sétány 5. szám előtti közterület
Közterület-használat nagysága: 34 m² + 34 m²

Felelős: polgármester
Határidő: 2018. július 30.

XI. Városgazdálkodási és Pénzügyi Bizottság úgy dönt, hogy

1. közterület-használati hozzájárulást ad – negyed évente történő teljes díjfizetéssel – az alábbiak szerint:

Közterület-használó, kérelmező: **Grillcsirke Kft.**
(székhely: 1085 Budapest, Horánszky utca 13.)

A közterület-használat ideje: 2018. július 30. – 2019. március 31.
Közterület-használat célja: kiosk és vendéglátó terasz
Közterület-használat helye: Budapest VIII. kerület, Szigony utca 43. (Klinikák
Metró bejárat mellett) közterületen
Közterület-használat nagysága: 12 m² kiosk + 3 m² vendéglátó terasz
Felelős: polgármester
Határidő: 2018. július 30.

2. a Grillcsirke Kft. vendéglátó terasz és kiosk elhelyezése céljából igénybe vett közterület-használat díjat 2018. július 08. – 2018. július 29. napjára vonatkozó fizesse meg.

Felelős: polgármester
Határidő: 2018. július 30.

XII. A Városgazdálkodási és Pénzügyi Bizottság úgy dönt, hogy – előre egy összegben történő teljes díjfizetéssel – közterület-használati hozzájárulást ad az alábbiak szerint:

Közterület-használó, kérelmező: **M.C.F. Budapest Fővárosi Szervezete**
(székhely: 1063 Budapest, Szív u. 69. fsz. 1.)

Közterület-használat ideje: 2018. augusztus 01. – 2018. december 31.
Közterület-használat célja: nyílt szerkezetű pult (virág árusítás)
Közterület-használat helye: Budapest VIII. kerület, Népszínház u. 7-9. szám előtti közterület
Közterület-használat nagysága: 2 m²

Felelős: polgármester
Határidő: 2018. július 30.

XIII. A Városgazdálkodási és Pénzügyi Bizottság úgy dönt, hogy módosítja a 607/2018. (VII.11.) számú határozatát és – előre egy összegben történő teljes díjfizetéssel – közterület-használati hozzájárulást ad az alábbiak szerint:

Közterület-használó, kérelmező: **Hajlék-2000 Kft.**
(székhely: 2484 Agárd, Szárcsa u. 5.)

Közterület-használat ideje: 2018. november 16. – 2019. november 16.
Közterület-használat célja: reklámtábla kihelyezése
Közterület-használat helye: Budapest VIII. kerület, Delej u. 43. szám előtti közterületen
Közterület-használat nagysága: 1 m²

Felelős: polgármester
Határidő: 2018. július 30.

XIV. Városgazdálkodási és Pénzügyi Bizottság úgy dönt, hogy közterület-használati hozzájárulást ad – teljes díjmentességgel – az alábbiak szerint:

Közterület-használó, kérelmező: **Szenes Művészeti Kft.**
(1089 Budapest, Szenes Iván tér 3.)

Közterület használat ideje: 2018. szeptember 08. – 2018. szeptember 09.

Közterület-használat célja: (esőnap 2018. szeptember 13.)
Közterület-használat helye: Szenes Iván Emlékkoncert kulturális rendezvény
Budapest VIII. kerület, Szenes Iván tér (Rezső tér)
12000 m²

Közterület-használat nagysága:

Felelős: polgármester
Határidő: 2018. július 30.

XV. A Városgazdálkodási és Pénzügyi Bizottság úgy dönt, hogy módosítja az 539/2018. (VI.27.) számú határozatát az alábbiak szerint:

Közterület-használó, kérelmező: **Eu-Line Építőipari Zrt.**
(1213 Budapest, Hollandi u. 21.)

Közterület-használat ideje: 2018. július 01. – 2018. december 31.
Közterület-használat célja: építési munkaterület
Közterület-használat helye: Budapest VIII. kerület, Röck Szilárd utca 4. szám
előtti járda és parkolósáv
Közterület-használat nagysága: 64 m² járda és 6 db parkolóhelyen
Díjfizetés ütemezése: havi díjfizetés

Felelős: polgármester
Határidő: 2018. július 30.

XVI. A Városgazdálkodási és Pénzügyi Bizottság úgy dönt, hogy

1. közterület-használati hozzájárulást ad - teljes díjmentesség biztosításával - az alábbiak szerint:

Közterület-használó, kérelmező: **Mária utca 6. Társasház**
(1085 Budapest, Mária utca 6.)

Közterület-használat ideje: 2018. szeptember 01. - 2018. október 31.
Közterület-használat célja: építési felvonulási terület
Közterület-használat helye: Budapest VIII. kerület, Mária utca 6. szám
előtti járda
Közterület-használat nagysága: 42 m²

Felelős: polgármester
Határidő: 2018. július 30.

2. közterület-használati hozzájárulást ad – előre egy összegben történő teljes díjfizetéssel - az alábbiak szerint:

Közterület-használó, kérelmező: **Mária utca 6. Társasház**
(1085 Budapest, Mária utca 6.)

Közterület-használat ideje: 2018. szeptember 01. - 2018. október 31.
Közterület-használat célja: építési felvonulási terület
Közterület-használat helye: Budapest VIII. kerület, Mária utca 7. szám
előtti parkoló sáv
Közterület-használat nagysága: 3 db parkoló hely

Felelős: polgármester
Határidő: 2018. július 30.

XVII. A Városgazdálkodási és Pénzügyi Bizottság úgy dönt, hogy – előre egy összegben történő teljes díjfizetéssel – közterület-használati hozzájárulást ad az alábbiak szerint

Közterület-használó, kérelmező: **Totalhouse Hungary Kft.**
(1064 Budapest, Podmaniczky utca 57. 2. em. 14.)

Közterület-használat ideje: 2018. augusztus 01. - 2018. szeptember 30.
Közterület-használat célja: építési munkaterület
Közterület-használat helye: Budapest VIII. kerület, Bacsó Béla utca 13. szám
előtti járda és úttest
Közterület-használat nagysága: 38 m²

Felelős: polgármester
Határidő: 2018. július 30.

XVIII. A Városgazdálkodási és Pénzügyi Bizottság úgy dönt, hogy – teljes díjmentesség biztosításával – közterület-használati hozzájárulást ad az alábbiak szerint:

Közterület-használó, kérelmező: **Nagy Fuvaros utca 5. Társasház**
(1084 Budapest, Nagy Fuvaros utca 5.)

Közterület-használat ideje: 2018. július 16. - 2018. augusztus 20.
Közterület-használat célja: építési munkaterület (állvány)
Közterület-használat helye: Budapest VIII. kerület, Nagy Fuvaros utca 5. szám
előtti járda
Közterület-használat nagysága: 20 m²

Felelős: polgármester
Határidő: 2018. július 30.

XIX. A Városgazdálkodási és Pénzügyi Bizottság úgy dönt, hogy közterület-használati hozzájárulást ad - teljes díjmentesség biztosításával - az alábbiak szerint, azzal hogy a díjmentesség nem terjed ki a kérelemben megjelölt időszakban igénybe vett parkolóhelyek után fizetendő parkolási díj összegére.

Közterület-használó, kérelmező: **Auróra utca 41. Társasház**
(1084 Budapest, Auróra utca 41.)

Közterület-használat ideje: 2018. július 31. - 2018. augusztus 06.
Közterület-használat célja: építési munkaterület
Közterület-használat helye: Budapest VIII. kerület, Auróra utca 41. számmal szemközti parkoló sáv
Közterület-használat nagysága: 2 db parkolóhely

Felelős: polgármester
Határidő: 2018. július 30.

XX. A Városgazdálkodási és Pénzügyi Bizottság úgy dönt, hogy – előre egy összegben történő teljes díjfizetéssel – közterület-használati hozzájárulást ad az alábbiak szerint:

Közterület-használó, kérelmező: **AmRest Kávészó Kft.**
(székhely: 1138 Budapest, Dunavirág utca 2-6. 3. ép. 2. em.)

Közterület használat ideje: 2018. augusztus 01. – 2018. szeptember 30.
Közterület-használat helye: Budapest VIII. kerület, Vajdahunyad utca 40. szám

Közterület-használat célja:
Közterület-használat nagysága

előtti közterületen
vendéglátó terasz
14 m²

Felelős: polgármester
Határidő: 2018. július 30.

XXI. A Városgazdálkodási és Pénzügyi Bizottság úgy dönt, hogy:

1. – előre egy összegben történő teljes díjfizetéssel – közterület-használati hozzájárulást ad az alábbiak szerint:

Közterület-használó, kérelmező:

Ugaret Bt.
(székhely: 1094 Budapest, Ferenc krt. 29.)

Közterület-használat ideje:
Közterület-használat helye:

2018. július 30. – 2018. szeptember 10.
Budapest VIII. kerület, Szigony utca 10. szám előtti
közterületen

Közterület-használat célja:
Közterület-használat nagysága:

kioszk
12 m²

Felelős: polgármester
Határidő: 2018. július 30.

2. Az Ugaret Bt. a kioszk céljából igénybe vett közterület-használat díját a 2018. április 05. – 2018. július 29. közötti időszakra vonatkozóan fizesse meg.

A döntés végrehajtását végző szervezeti egység: Gazdálkodási Ügyosztály

A lakosság széles körét érintő döntések esetén javaslata a közzététel módjára:
nem indokolt hirdetőtáblán honlapon

Budapest, 2018. július 26.

dr. Hencz Adrienn
ügyosztályvezető

KÉSZÍTETTE: GAZDÁLKODÁSI ÜGYOSZTÁLY

LEÍRTA: BOROS GÁBOR SZABOLCS ÉS GYURICZA RAMÓNA ÜGYINTÉZŐK

PÉNZÜGYI FEDEZETET NEM IGÉNYEL, IGAZOLÁS:

JOGI KONTROLL: 

ELLENŐRIZTE:

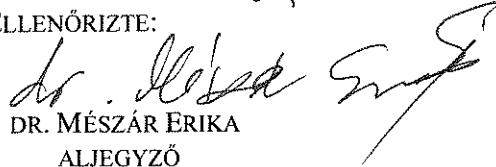
DR. MÉSZÁR ERIKA
ALJEGYZŐ

BETERJESZTÉSRE ALKALMAS:

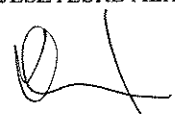
DANADA-RIMÁN EDINA
JEGYZŐ

JÓVÁHAGYTA:

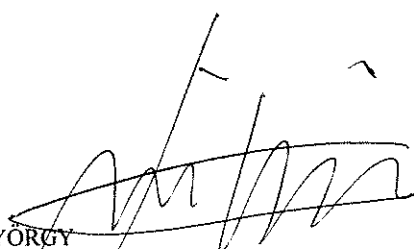
SOÓS GYÖRGY
A VÁROSGAZDÁLKODÁSI ÉS PÉNZÜGYI BIZOTTSÁG ELNÖKE

A kérelmező tudomásul veszi, hogy

- a kérelem benyújtása nem jogosítja fel a közterület használatára,
- a Józsefvárosi Önkormányzat tulajdonában lévő közterületek használatáról és használatának rendjéről szóló 37/2017. (IX. 14.) önkormányzati rendelet 21. § (1) bekezdése szerint a közterület használatáért közterület-használati díjat köteles fizetni,
- a közterületen kizárólag a kereskedelmi tevékenységek végzésének feltételeiről szóló 210/2009. (IX.29.) Kormányrendelet 12. § (1) bekezdése alapján a rendelet 5. mellékletében meghatározott termékek árusíthatók.

A kérelemhez a kérelmezőnek az alábbi melléleteket kell csatolnia: (A csatolt mellékletet kérjük X-el jelölni)

1. A közterületen folytatni kívánt tevékenység gyakorlására feljogosító egyszerű okirat másolatát:	
- egyéni vállalkozás esetén: vállalkozói igazolványt,	
- gazdasági társaság, egyéni cég esetén: 30 napnál nem régebbi cégkivonat, aláírási címpéldányt,	
- társadalmi és egyéb szervezetek esetében: a nyilvántartásba-vételüket igazoló okiratot,	
- östermelők esetén östermelői igazolványt.	
- vendéglátó terasz létesítése esetén, az azt üzemeltetni kívánó kereskedelmi/vendéglátó egység érvényes bejelentés köteles kereskedelmi tevékenység bejelentését igazoló dokumentumot vagy a Működési Engedélyt	
2. Az igényelt területre vonatkozó helyszínt ábrázoló vázlatot, amelyen szerepelnie kell a környező utcáknak is. A vázlaton az igényelt területnek - a szükséges méretekkel - úgy kell szerepelnie, hogy annak nagysága, elhelyezkedése egyértelműen megállapítható legyen (TERASZ, KIOSZK ESETÉN: annak szélessége, hosszúsága; a terasz, kiosk szélének az épület homlokzati falától és a járda szélétől való távolsága; terasz esetén annak az üzletnek a bejáratától való távolsága, amelyikhez tartozik; méterben mérve).	
3. Az elhelyezni kívánt építmény, létesítmény, berendezés műszaki leírását és terveit; teraszkérelmekhez a helyszín fotóját is csatolni szükséges.	
4. Meglévő létesítményre vonatkozó közterület-használati hozzájárulás megújítása esetén – városképvédelmi szempontok figyelembevétele miatt – fényképfelvételt kell becsatolni.	
5. Építési engedélyhez kötött építmény esetében vagy építési munkálatokkal összefüggő közterület-használat esetében az építetőtől kapott meghatalmazást és a jogszabályban előírt esetekben a jogerős építésügyi hatósági engedélyt csatolni szükséges.	
6. Közút igénybevétele esetén – a 2. pontban foglalt helyszínrajzon túl – a vonatkozó helyszínt ábrázoló forgalomtechnikai vázrajzot, amely beszerezhető a Budapest Közút Zrt. központi ügyfélszolgálatán (1115 Budapest, Bánk bán utca 8-12.)	

Figyelmeztetés:

A hiánytalanul kitöltött kérelemnyomtatvány és az előírt melléletek csatolásán túl, a pontos és egyértelmű helymeghatározás, valamint a meglévő létesítmény fotója elengedhetetlen a benyújtott kérelem érdemi elbírálásához!

A közterület-használatot – különösen – az alábbi jogszabályok szabályozzák:

- Magyarország helyi önkormányzatairól szóló 2011. évi CLXXXIX. törvény
- a Józsefvárosi Önkormányzat tulajdonában lévő közterületek használatáról és használatának rendjéről szóló 37/2017. (IX. 14.) önkormányzati rendelet
- Józsefvárosi Kerületi Építési Szabályzatáról szóló 66/2007.(XII.12.) önkormányzati rendelet
- Budapest főváros rendezési szabályzatáról szóló 5/2015. (II. 16.) Főv. Kgy. rendelet
- A településkép védelméről szóló 34/2017. (IX.14.) önkormányzati rendelete

NYILATKOZAT

Alulírott, az általam benyújtott közterület-használati kérelem elbírálásának céljából **hozzájárulok** személyes adataim történő kezeléséhez, valamint ahhoz, hogy az így tudomásra jutott személyes adataimat a Polgármesteri Hivatal az eljárásban részt vevő szakhatósági állásfoglalások bekérése végett továbbítsa az illetékes hatóságok felé.

Kérelmem benyújtásakor a Polgármesteri Hivatal Gazdálkodási Ügyosztály ügyintézőjétől tájékoztatást kaptam –amelyet **tudomásul vettem** – az eljárás megindításának napjáról, az ügyintézési határidőről, az ügyemre irányadó jogszabályi rendelkezésekről, jogaimról és kötelezettségeimről, továbbá kötelezettségem elmulasztásának jogkövetkezményeiről, valamint a hivatali elérhetőségről.

Kijelentem, hogy kérelmem teljesítése eset én a közigazgatási hatósági eljárás és szolgáltatás általános szabályairól a 2004. évi CXL. törvény 2004. évi CXL. törvény 73/A. § (1) bekezdés b) pontja alapján a fellebbezési jogomról lemondok.

Tudomásul veszem, hogy ezáltal az ügyemben hozott határozat annak közlésekor jogerőre emelkedik.

Budapest, 20.18. év 07. hó 19. nap.

PÖRT-KÖRÜT Kft.
1085 Bp., József krt. 41.
Tel./Fax: 337-8868
06-70-339-0187
Adószám: 12312779-2-42

.....
KÉRELMEZŐ ALÁÍRÁSA

M/25

TARSAŞHAZ LEONARDO DA VINCI U.T.C.A.

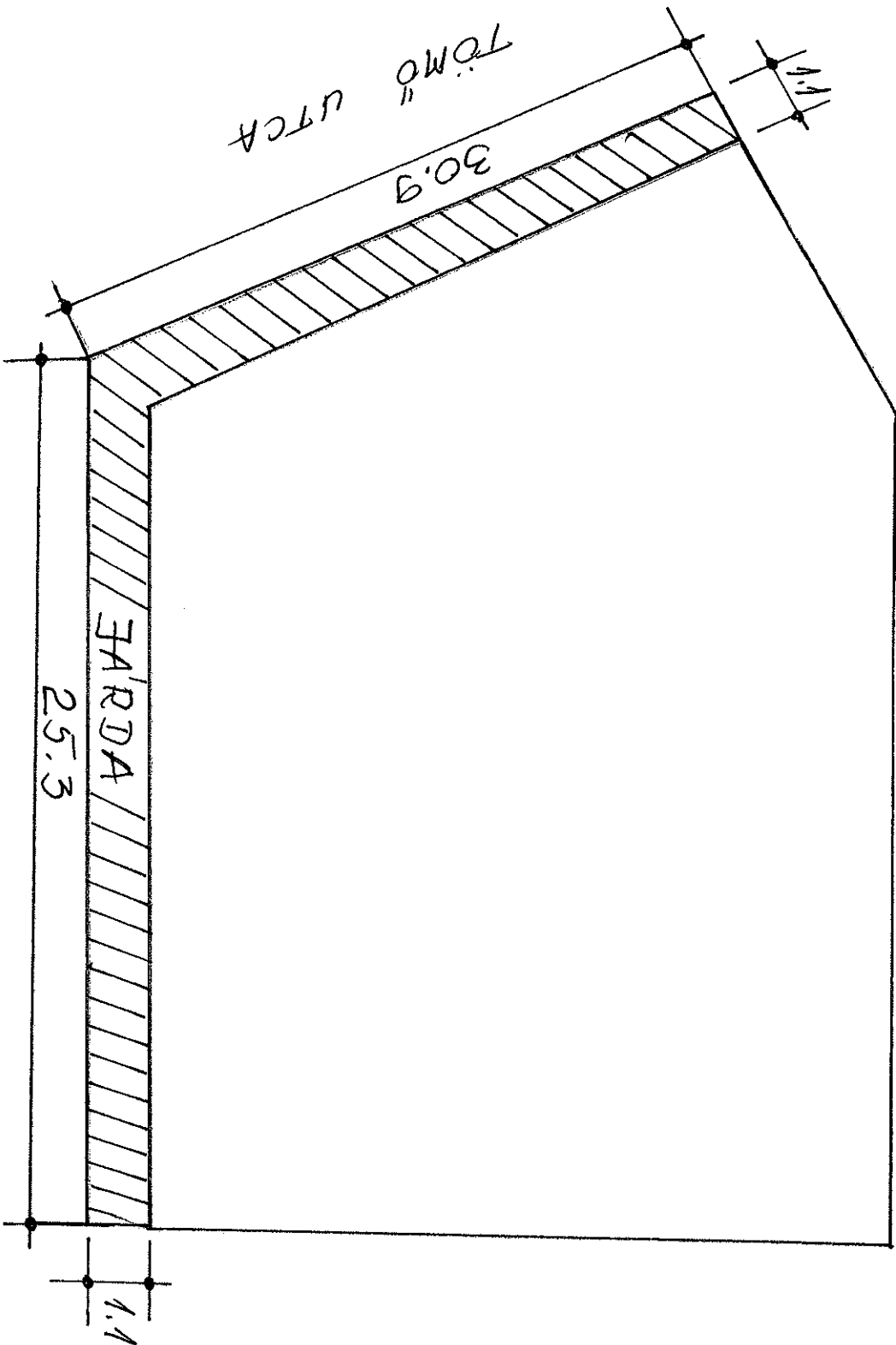

LEONARDO DA VINCI U.T.C.A.

JW

IKTATÁSRA ÉRKEZETT
13.35
2018. JÚLIUS 18.
K É R E L E M

II.

Budapest Főváros VIII. kerület Józsefvárosi Polgármesteri Hivatal
Gazdálkodási Ügyosztály
1082 Budapest
Baross utca 63-67.

a Józsefvárosi Önkormányzat tulajdonában lévő közterület használatához

Kérjük a nyomtatványt olvashatóan, nyomtatott betűvel kitölteni!

Gazdasági társaságok, egyéni cég, társadalmi és egyéb szervezetek esetében:

Kérelmező neve: Társasház telefon:

Kapcsolattartó ügyintéző neve: Arany-Auker Vft, Goudes Judit telefon:

e-mail cím: aranyauker@gmail.com

Székhelye: irsz.: 1084 helység: Budapest (u., tér): József u. szám: 10 em./ajtó:

Levelezési cím: Arany-Auker Vft, 1084 Bp. Velencei u. 13. fsz. 68.

Cégjegyzék szám/ Nyilvántartási szám:

Bankszámlaszám: 11708001-20085157

Adószáma: 28895913-1-42

2018. JÚLIUS 18.
67308/2018.
Boross Csaba

Egyéni vállalkozás esetében:

Kérelmező neve: telefon:

Lakcíme: irsz.: helység: (u., tér): szám: em./ajtó:

Levelezési cím:
2018. JÚLIUS 18. 16-1334

e-mail cím:

Vállalkozó nyilvántartási száma:
Boross Csaba

Adószáma:

Bankszámlaszám:

Magánszemélyek esetében:

Kérelmező neve: Társasház telefon:

Lakcíme: irsz. 1084 helység: Budapest (u., tér): József u. szám: 10 em./ajtó:

Születési helye: ideje: év hó nap, anyja neve:

e-mail cím:

Megjegyzés: Fenti adatok közlése a közterület-használati kérelmek elbírálásához, valamint a közterület-használati hozzájárulásban foglalt ellenőrzéséhez szükségesek. Az adatokat a Polgármesteri Hivatal Gazdálkodási, illetve Közterület-felügyeleti Ügyosztálya kezeli az információs önrendelkezési jogról és az információszabadságról szóló 2011. évi CXII. törvény alapján.

Közterület-használat ideje: 2018. év 08. hó 01. naptól - 2018. év 09. hó 30. napig

(Több időpont,- helyszín esetén kérünk listát mellékelni!)

Közterület-használat célja: Társasház felújításához, kifizetés gépjárműre, mobil WC alkalmasok felrakása és köztér felújításra.

Kérelemmel érintett közterület nagysága: 2 db parkolóhely, 20 m²/db

Közterület helye: Budapest, VIII. kerület József u. 10. - Salgó u. szám előtti járdán, úttesten, zöldterületen vagy: parkolóhely 2 db.

Megjegyzés (Egyéb tény, körülmény, stb.):

A társasház Salgó u. oldalán 2 db parkoló helyen alkalmasok felrakása, köztér felújítása, a felújításokhoz szükséges anyagok, kifizetés felrakás és személtárolás parkolóhelyekre. Mobil WC elhelyezése. A felújítások miatt a területen belül történő parkolás megtiltása. Ezen a díjmentes terület engedélyesen kivehető.

JW

A kérelem benyújtása nem jogosít fel a közterület használatra.

A kérelmező tudomásul veszi, hogy

- a kérelem benyújtása nem jogosítja fel a közterület használatára,
- a Józsefvárosi Önkormányzat tulajdonában lévő közterületek használatáról és használatának rendjéről szóló 37/2017. (IX. 14.) önkormányzati rendelet 21. § (1) bekezdése szerint a közterület használatáért közterület-használati díjat köteles fizetni,
- a közterületen kizárólag a kereskedelmi tevékenységek végzésének feltételeiről szóló 210/2009. (IX.29.) Kormányrendelet 12. § (1) bekezdése alapján a rendelet 5. mellékletében meghatározott termékek árusíthatók.

A kérelemhez a kérelmezőnek az alábbi melléleteket kell csatolnia: (A csatolt mellékletet kérjük X-el jelölni)

1. A közterületen folytatni kívánt tevékenység gyakorlására feljogosító egyszerű okirat másolatát: - egyéni vállalkozás esetén: vállalkozói igazolványt, - gazdasági társaság, egyéni cég esetén: 30 napnál nem régebbi cégkivonatot, aláírási címpéldányt, - társadalmi és egyéb szervezetek esetében: a nyilvántartásba-vételüket igazoló okiratot, - östermelők esetén östermelői igazolványt. - vendéglátó terasz létesítése esetén, az azt üzemeltetni kívánó kereskedelmi/vendéglátó egység érvényes bejelentés köteles kereskedelmi tevékenység bejelentését igazoló dokumentumot vagy a Működési Engedélyt	
2. Az igényelt területre vonatkozó helyszínt ábrázoló vázlatot, amelyen szerepelnie kell a környező utcáknak is. A vázlaton az igényelt területnek - a szükséges méretekkel - úgy kell szerepelnie, hogy annak nagysága, elhelyezkedése egyértelműen megállapítható legyen (TERASZ, KIOSZK ESETÉN: annak szélessége, hosszúsága; a terasz, kiosk szélének az épület homlokzati falától és a járda szélétől való távolsága; terasz esetén annak az üzletnek a bejáratától való távolsága, amelyikhez tartozik; méterben mérve).	
3. Az elhelyezni kívánt építmény, létesítmény, berendezés műszaki leírását és terveit; <i>teraszkérelmekhez a helyszín fotóját is csatolni szükséges.</i>	
4. Meglévő létesítményre vonatkozó közterület-használati hozzájárulás megújítása esetén – városképvédelmi szempontok figyelembevétele miatt – fényképfelvételt kell becsatolni.	
5. <i>Építési engedélyhez kötött építmény esetében vagy építési munkálatokkal összefüggő közterület-használat esetében az építőtől kapott meghatalmazást és a jogszabályban előírt esetekben a jogerős építésügyi hatósági engedélyt csatolni szükséges.</i>	
6. Közút igénybevétele esetén – a 2. pontban foglalt helyszínrajzon túl – a vonatkozó helyszínt ábrázoló forgalomtechnikai vázrajzot, amely beszerezhető a Budapest Közút Zrt. központi ügyfélszolgálatán (1115 Budapest, Bánk bán utca 8-12.) http://budapestkozut.hu	

Figyelmeztetés:

A hiánytalanul kitöltött kérelemnyomtatvány és az előírt mellékletek csatolásán túl, a pontos és egyértelmű helymeghatározás, valamint a meglévő létesítmény fotója elengedhetetlen a benyújtott kérelem érdemi elbírálásához!

A közterület-használatot – különösen – az alábbi jogszabályok szabályozzák:

- Magyarország helyi önkormányzatairól szóló 2011. évi CLXXXIX. törvény
- a Józsefvárosi Önkormányzat tulajdonában lévő közterületek használatáról és használatának rendjéről szóló 37/2017. (IX. 14.) önkormányzati rendelet
- Józsefváros Kerületi Építési Szabályzatáról szóló 66/2007.(XII.12.) önkormányzati rendelet
- Budapest főváros rendezési szabályzatáról szóló 5/2015. (II. 16.) Főv. Kgy. rendelet
- A településképp védelméről szóló 34/2017. (IX.14.) önkormányzati rendelete

NYILATKOZAT

Alulírott, az általam benyújtott közterület-használati kérelem elbírálásának céljából **hozzájárulok** személyes adataim történő kezeléséhez, valamint ahhoz, hogy az így tudomásra jutott személyes adataimat a Polgármesteri Hivatal az eljárásban részt vevő szakhatósági állásfoglalások bekérése végett továbbítsa az illetékes hatóságok felé.

Kérelmem benyújtásakor a Polgármesteri Hivatal Gazdálkodási Ügyosztály ügyintézőjétől tájékoztatást kaptam –amelyet **tudomásul vettem** – az eljárás megindításának napjáról, az ügyintézési határidőről, az ügyemre irányadó jogszabályi rendelkezések

ARANY-ANKER KFT
1089 Bp., Vajda Péter u. 9. fsz.4.
Adószám: 13810851-242

Budapest, 2018. év 07. hó 11. nap.

KÉRELMEZŐ ALÁÍRÁSA

28

ről, jogaimról és kötelezettségeimről, továbbá kötelezettségem elmulasztásának jogkövetkezményeiről, valamint a hivatali elérhetőségről.

Kijelentem, hogy kérelmem teljesítése eset én az általános közigazgatási rendtartásról szóló 2016. évi CL. törvény 82. § (2) bekezdés b) pontja alapján a fellebbezési jogomról lemondok.

Tudomásul veszem, hogy ezáltal az ügyemben hozott határozat annak közlésekor jogerőre emelkedik.

Budapest, 20. 18. év 07. 18. nap.

ARANY-ANKER KFT
1089 Bp., Vajda Péter u. 9. fsz.
Adószám: 18970851-4-42
KÉRELMEZŐ ALÁÍRÁSA

liep u.

finref u.

finref u. 10.
Talsaralstz

Sollhou
u.

K É R E L E M

a Józsefvárosi Önkormányzat tulajdonában lévő közterület használatához

Kérjük a nyomtatványt olvashatóan, nyomtatott betűvel kitölteni!

Gazdasági társaságok, egyéni cég, társadalmi és egyéb szervezetek esetében:

Kérelmező neve: Társaság telefon: 20/2196255

Kapcsolattartó ügyintéző neve: Gaudes Judit telefon:

e-mail cím: aranyador@gmail.com

Székhelye: irsz.: 1084 helység: Budapest (u., tér): fény u. szám: 7 em./ajtó:

Levelezési cím: 1084 Sp. Nefelejcs u. 13. fi. 68., Arany-Audax Kft

Cégjegyzék szám/ Nyilvántartási szám:

Bankszámlaszáma: 11700001 - 20066734 - 00000000

Adószáma: 28695244 - 1 - 42

Egyéni vállalkozás esetében:

Kérelmező neve: telefon:

Lakcíme: irsz.: helység: (u., tér): szám: em./ajtó:

Levelezési cím:

e-mail cím:

Vállalkozó nyilvántartási száma:

Adószáma:

Bankszámlaszáma:

2018 JÚL 04
63087/2018
Baross Cisz

Magánszemélyek esetében:

Kérelmező neve: telefon:

Lakcíme: irsz.: helység: (u., tér): szám: em./ajtó:

Születési helye: ideje: év hó nap, anyja neve:

e-mail cím:

Megjegyzés: Fenti adatok közlése a közterület-használati kérelmek elbírálásához, valamint a közterület-használati hozzájárulásban foglalt ellenőrzéséhez szükségesek. Az adatokat a Polgármesteri Hivatal Gazdálkodási, illetve Közterület-felügyeleti Ügyosztálya kezeli az információs önmendekelési jogról és az információszabadságról szóló 2011. évi CXII. törvény alapján.

Közterület-használat ideje: 2018. év 07. hó 23. naptól - 2018. év 09. hó 30. napig

(Több időpont,- helyszín esetén kérünk listát mellékelni!)

Közterület-használat célja: Társaság felújításához kitérő gőzjárművek mobilul, alkalmasok felhelyezésére

Kérelemmel érintett közterület nagysága: 2 db parkolóhely, 20 m²/db

Közterület helye: Budapest, VIII. kerület, fény u. 7. szám előtti

járdán, úttesten, zöldterületen vagy: parkolóhely 2 db

Megjegyzés (Egyéb tény, körülmény, stb.):

A Társaság előtt 2 db parkoló helyen alkalmasok felhelyezte, a felújításához szükséges anyagok szállítás, kitérő felrakás és üzemeltetés céljából, parkoló felrakása, mobilul elhelyezés, a felújítás pályázat keretén belül kitérők, kitérők a díjmentesreget engedélyezni kiterjedések.

Judit
31

A kérelem benyújtása nem jogosít fel a közterület használatra.

A kérelmező tudomásul veszi, hogy

- a kérelem benyújtása nem jogosítja fel a közterület használatára,
- a Józsefvárosi Önkormányzat tulajdonában lévő közterületek használatáról és használatának rendjéről szóló 37/2017. (IX. 14.) önkormányzati rendelet 21. § (1) bekezdése szerint a közterület használatáért közterület-használati díjat köteles fizetni,
- a közterületen kizárólag a kereskedelmi tevékenységek végzésének feltételeiről szóló 210/2009. (IX.29.) Kormányrendelet 12. § (1) bekezdése alapján a rendelet 5. mellékletében meghatározott termékek árusíthatók.

A kérelemhez a kérelmezőnek az alábbi melléleteket kell csatolnia: (A csatolt mellékletet kérjük X-el jelölni)

1. A közterületen folytatni kívánt tevékenység gyakorlására feljogosító egyszerű okirat másolatát:	
- egyéni vállalkozás esetén: vállalkozói igazolványt,	
- gazdasági társaság, egyéni cég esetén: 30 napnál nem régebbi cégkivonatot, aláírási címpéldányt,	
- társadalmi és egyéb szervezetek esetében: a nyilvántartásba-vételüket igazoló okiratot,	
- östermelők esetén östermelői igazolványt.	
- vendéglátó terasz létesítése esetén, az azt üzemeltetni kívánó kereskedelmi/vendéglátó egység érvényes bejelentés köteles kereskedelmi tevékenység bejelentését igazoló dokumentumot vagy a Működési Engedélyt	
2. Az igényelt területre vonatkozó helyszínt ábrázoló vázlatot, amelyen szerepelnie kell a környező utcáknak is. A vázlaton az igényelt területnek - a szükséges méretekkal - úgy kell szerepelnie, hogy annak nagysága, elhelyezkedése egyértelműen megállapítható legyen (TERASZ, KIOSZK ESETÉN: annak szélessége, hosszúsága; a terasz, kiosk szélének az épület homlokzati falától és a járda szélétől való távolsága; terasz esetén annak az üzletnek a bejáratától való távolsága, amelyikhez tartozik; méterben mérve).	
3. Az elhelyezni kívánt építmény, létesítmény, berendezés műszaki leírását és terveit; <i>teraszkérelmekhez a helyszín fotóját is csatolni szükséges.</i>	
4. Meglévő létesítményre vonatkozó közterület-használati hozzájárulás megújítása esetén – városképvédelmi szempontok figyelembevétele miatt – fényképfelvételt kell becsatolni.	
5. Építési engedélyhez kötött építmény esetében vagy építési munkálatokkal összefüggő közterület-használat esetében az építetőtől kapott meghatalmazást és a jogszabályban előírt esetekben a jogerős építésügyi hatósági engedélyt csatolni szükséges.	
6. Közút igénybevétele esetén – a 2. pontban foglalt helyszínrajzon túl – a vonatkozó helyszínt ábrázoló forgalomtechnikai vázrajzot, amely beszerezhető a Budapest Közút Zrt. központi ügyfélszolgálatán (1115 Budapest, Bánk bán utca 8-12.) http://budapestkozut.hu	

Figyelmeztetés:

A hiánytalanul kitöltött kérelemnyomtatvány és az előírt melléletek csatolásán túl, a pontos és egyértelmű helymeghatározás, valamint a meglévő létesítmény fotója elengedhetetlen a benyújtott kérelem érdemi elbírálásához!

A közterület-használatot – különösen – az alábbi jogszabályok szabályozzák:

- Magyarország helyi önkormányzatairól szóló 2011. évi CLXXXIX. törvény
- a Józsefvárosi Önkormányzat tulajdonában lévő közterületek használatáról és használatának rendjéről szóló 37/2017. (IX.14.) önkormányzati rendelet
- Józsefváros Kerületi Építési Szabályzatáról szóló 66/2007.(XII.12.) önkormányzati rendelet
- Budapest főváros rendezési szabályzatáról szóló 5/2015. (II. 16.) Főv. Kgy. rendelet
- A településkép védelméről szóló 34/2017. (IX.14.) önkormányzati rendelete

NYILATKOZAT

Alulírott, az általam benyújtott közterület-használati kérelmem elbírálásának céljából hozzájárok személyes adataim történő kezeléséhez, valamint ahhoz, hogy az így tudomásra jutott személyes adataimat a Polgármesteri Hivatal az eljárásban részt vevő szakhatósági állásfoglalások bekérése végett továbbítsa az illetékes hatóságok felé.

Kérelmem benyújtásakor a Polgármesteri Hivatal Gazdálkodási Ügyosztály ügyintézőjétől tájékoztatást kaptam -amelyet tudomásul vettem - az eljárás megindításának napjáról, az ügyintézési határidőről, az ügyemre irányadó jogszabályi rendelkezésekről.

Budapest, 2018. év 09. hó 03. nap.

.....
KÉRELMEZŐ ALÁÍRÁSA

[Handwritten signature]
32

ről, jogaimról és kötelezettségeimről, továbbá kötelezettségem elmulasztásának jogkövetkezményeiről, valamint a hivatali elérhetőségről.

Kijelentem, hogy kérelmem teljesítése eset én az általános közigazgatási rendtartásról szóló 2016. évi CL. törvény 82. § (2) bekezdés b) pontja alapján a fellebbezési jogomról lemondok.

Tudomásul veszem, hogy ezáltal az ügyemben hozott határozat annak közzései jogerőre emelkedik.

Budapest, 2018. év 07. hó 03. nap.

.....
KÉRELMEZŐ ALÁÍRÁSA



Íztef u. F. Társaság

1. tábla

1. paketo

2. paketo

21

IV.

Budapest Főváros VIII. kerület Józsefvárosi Polgármesteri Hivatal
Gazdálkodási Ügyosztály
1082 Budapest
Baross utca 63-67.

K É R E L E M

a Józsefvárosi Önkormányzat tulajdonában lévő közterület használatához

Kérjük a nyomtatványt olvashatóan, nyomtatott betűvel kitölteni!

Gazdasági társaságok, egyéni cég, társadalmi és egyéb szervezetek esetében:

Kérelmező neve: Társaság 1082 Bp. Baross u. 87. telefon:

Kapcsolattartó ügyintéző neve: Közös képviselő telefon:

Positív Kft. Skoda Károly

e-mail cím: skoda.karoly@positivkft.hu

Székhelye: irsz: 1082 helység: Bp. Baross uca 87. (u., tér): szám: em./ajtó: -

Levelezési cím: 1082 Bp. Nap u. 6. felület 1.

Cégjegyzék szám/ Nyilvántartási szám: -

Bankszámlaszám: 11708001 20064835 0000000000

Adószáma: 28431899 - 1 - 4:2 Díjmentés: 16-023/2018

JÓZSEFVÁROSI POLGÁRMESTERI HIVATAL
24
2018 JUL 11
Szám: 65203/2018
Szerző: Boros Gábor

Egyéni vállalkozás esetében:

Kérelmező neve: telefon:

Lakcíme: irsz: helység: (u., tér): szám: em./ajtó:

Levelezési cím:

e-mail cím:

Vállalkozó nyilvántartási száma:

Adószáma:

Bankszámlaszám:

Magánszemélyek esetében:

Kérelmező neve: telefon:

Lakcíme: irsz. helység: (u., tér): szám: em./ajtó:

Születési helye: ideje: év hó nap, anyja neve:

e-mail cím:

Megjegyzés: Fenti adatok közlése a közterület-használati kérelmek elbírálásához, valamint a közterület-használati hozzájárulásban foglalt ellenőrzéséhez szükségesek. Az adatokat a Polgármesteri Hivatal Gazdálkodási, illetve Közterület-felügyeleti Ügyosztálya kezelik az információszabadságról és az információszabadságról szóló 2011. évi CXII. törvény alapján.

Közterület-használat ideje: 2018. év 07. hó 21. naptól - 2018. év 07. hó 31. napig

(Több időpont,- helyszín esetén kértünk listát mellékelni!)

Közterület-használat célja: 3 db. utcai erkély készítése

Kérelemmel érintett közterület nagysága: 12 m²/db

Közterület helye: Budapest, VIII. kerület Baross u. 87. - Szigony utca felül szám előtti járdán, úttesten, zöldterületen vagy:

Megjegyzés (Egyéb tény, körülmény, stb.):

16-023/2018. számú 120m² közterület használati hozzájárulási eljárást (2018.07.20.) megállósabattára 2018.07.31. időpontig

A kérelem benyújtása nem jogosít fel a közterület használatra.

A kérelmező tudomásul veszi, hogy

- a kérelem benyújtása nem jogosítja fel a közterület használatára,
- a Józsefvárosi Önkormányzat tulajdonában lévő közterületek használatáról és használatának rendjéről szóló 37/2017. (IX. 14.) önkormányzati rendelet 21. § (1) bekezdése szerint a közterület használatáért közterület-használati díjat köteles fizetni,
- a közterületen kizárólag a kereskedelmi tevékenységek végzésének feltételeiről szóló 210/2009. (IX.29.) Kormányrendelet 12. § (1) bekezdése alapján a rendelet 5. mellékletében meghatározott termékek árusíthatók.

A kérelemhez a kérelmezőnek az alábbi melléleteket kell csatolnia: (A csatolt mellékletet kérjük X-el jelölni)

1. A közterületen folytatni kívánt tevékenység gyakorlására feljogosító egyszerű okirat másolatát: - egyéni vállalkozás esetén: vállalkozói igazolványt, - gazdasági társaság, egyéni cég esetén: 30 napnál nem régebbi cégkivonat, aláírási címpéldányt, - társadalmi és egyéb szervezetek esetében: a nyilvántartásba-vételüket igazoló okiratot, <i>közgyűlések jlv.</i> - östermelők esetén östermelői igazolványt.	X
- vendéglátó terasz létesítése esetén, az azt üzemeltetni kívánó kereskedelmi/vendéglátó egység érvényes bejelentés köteles kereskedelmi tevékenység bejelentését igazoló dokumentumot vagy a Működési Engedélyt	X
2. Az igényelt területre vonatkozó helyszínt ábrázoló vázlatot, amelyen szerepelnie kell a környező utcáknak is. A vázlaton az igényelt területnek - a szükséges méretekkel - úgy kell szerepelnie, hogy annak nagysága, elhelyezkedése egyértelműen megállapítható legyen (TERASZ, KIOSZK ESETÉN: annak szélessége, hosszúsága; a terasz, kiosk szélének az épület homlokzati falától és a járda szélétől való távolsága; terasz esetén annak az üzletnek a bejáratától való távolsága, amelyikhez tartozik; méterben mérve).	
3. Az elhelyezni kívánt építmény, létesítmény, berendezés műszaki leírását és terveit; <i>teraszkérelmekhez a helyszín fotóját is csatolni szükséges.</i>	
4. Meglévő létesítményre vonatkozó közterület-használati hozzájárulás megújítása esetén - városképvédelmi szempontok figyelembevételére miatt - fényképfelvételt kell becsatolni.	
5. <i>Építési engedélyhez kötött építmény esetében vagy építési munkálatokkal összefüggő közterület-használat esetében az építetötől kapott meghatalmazást és a jogszabályban előírt esetekben a jogerős építésügyi hatósági engedélyt csatolni szükséges.</i>	
6. Közút igénybevétele esetén - a 2. pontban foglalt helyszínrajzon túl - a vonatkozó helyszínt ábrázoló forgalomtechnikai vázrajzot, amely beszerezhető a Budapest Közút Zrt. központi ügyfélszolgálatán (1115 Budapest, Bánk bán utca 8-12.) http://budapestkozut.hu	

Figyelmeztetés:

A hiánytalanul kitöltött kérelemnyomtatvány és az előírt mellékletek csatolásán túl, a pontos és egyértelmű helymeghatározás, valamint a meglévő létesítmény fotója elengedhetetlen a benyújtott kérelem érdemi elbírálásához!

A közterület-használatot - különösen - az alábbi jogszabályok szabályozzák:

- Magyarország helyi önkormányzatairól szóló 2011. évi CLXXXIX. törvény
- a Józsefvárosi Önkormányzat tulajdonában lévő közterületek használatáról és használatának rendjéről szóló 37/2017. (IX.14.) önkormányzati rendelet
- Józsefváros Kerületi Építési Szabályzatáról szóló 66/2007.(XII.12.) önkormányzati rendelet
- Budapest főváros rendezési szabályzatáról szóló 5/2015. (II. 16.) Főv. Kgy. rendelet
- A településképp védelméről szóló 34/2017. (IX.14.) önkormányzati rendelete

NYILATKOZAT

Alulírott, az általam benyújtott közterület-használati kérelmem elbírálásának céljából hozzájárulok személyes adataim történő kezeléséhez, valamint ahhoz, hogy az így tudomásra jutott személyes adataimat a Polgármesteri Hivatal az eljárásban részt vevő szakhatósági állásfoglalások bekérése végett továbbítsa az illetékes hatóságok felé.

Kérelmem benyújtásakor a Polgármesteri Hivatal Gazdálkodási Ügyosztály ügyintézőjétől tájékoztatást kaptam -amelyet tudomásul vettem - az eljárás megindításának napjáról, az ügyintézési határidőről, az ügyemre irányadó jogszabályi rendelkezésekről, jogaimról és kötelezettségeimről, továbbá kötelezettségem elmulasztásának jogkövetkezményeiről, valamint a hivatali elérhetőségről.

Budapest, 20...¹⁸... év ...⁰⁷... hó ...⁰⁹... nap.

POSITUS Közös képviseletet ellátó
Korlátolt Felelősségű Társaság
1082 Budapest, Nap u. 6.
Cégjegyzékszám: 01-09-901248
Adószám: 14377925-2-42

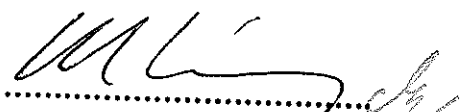
KÉRELMEZŐ ALÁÍRÁSA

POSITUS Közös Képviselést ellátó Kft.

1082 Budapest, Nap u. 6. félemelet 1. tel./fax: (06-1)788-46-93,

mobil: 06-70-426-2985, 06-70-426-2986, E-mail.: skoda.karoly@posituskft.hu / egervari.edina@posituskft.hu

Tárgy: 1082 Budapest, Baross u. 87. Társasház utcai erkélyek felújítása

**Budapest Főváros VIII. Kerület
Józsefvárosi Önkormányzat
Városgazdálkodási és Pénzügyi Bizottsága**

Boros Gábor Szabolcs részére

**1082 Budapest,
Baross u. 63-67.**

Tisztelt Boros Gábor Szabolcs!

A 1082 Budapest, Baross u. 87. sz. Társasház képviselőjében közterület használati hozzájárulás kérelmét nyújtottuk be az utcai 9 darab erkély felújítása érdekében, amely időtartam 2018. május 22-től 2018. július 20-ig tart.

A közterület használati hozzájárulásról szóló Határozatot (**ügyiratszám: 16-623/2018.**) alapján, a 31 m² Baross és Szigony utca felőli, és a 12 m² Szigony utca felé eső részre megállapított használati díj bruttó 1.376.172,- Ft a Társasház részéről átutalásra került a Józsefvárosi Önkormányzat bankszámla számlájára.

A Társasház képviselőjében a megjelölt 2018. július 20-i **határidő hosszabbítását kérelmezzük 2018. július 31-i határidőig**, mivel az esős időjárás miatt, a Baross és a Szigony utca felőli 6 darab erkélyek felújítása készült el, és ezt követően kezdődik el a Szigony utca felé eső 3 darab erkély felújítása és a bejárati kapu feletti gipsz díszek helyreállítása.

A fentiek alapján, kérjük a 2018. július 31. határidő hosszabbítását engedélyezni.

Budapest, 2018. július 09.

Tisztelettel:

POSITUS Közös képviselést ellátó

Korlátolt Felelősségű Társaság

1082 Budapest, Nap u. 6.

Céggjegyzékszám: 01-09-901248

Adószám: 14377925-2-42

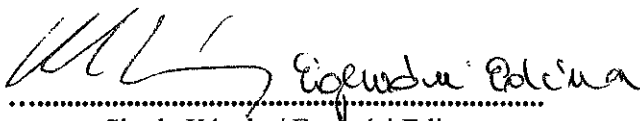

Skoda Károly / Egervári Edina

közös képviselő

Melléklet: 1 pl. Kérelem
1 db. helyszínrajz

2018.04.19

BUDAPEST

KÖZÚT

1:1 000

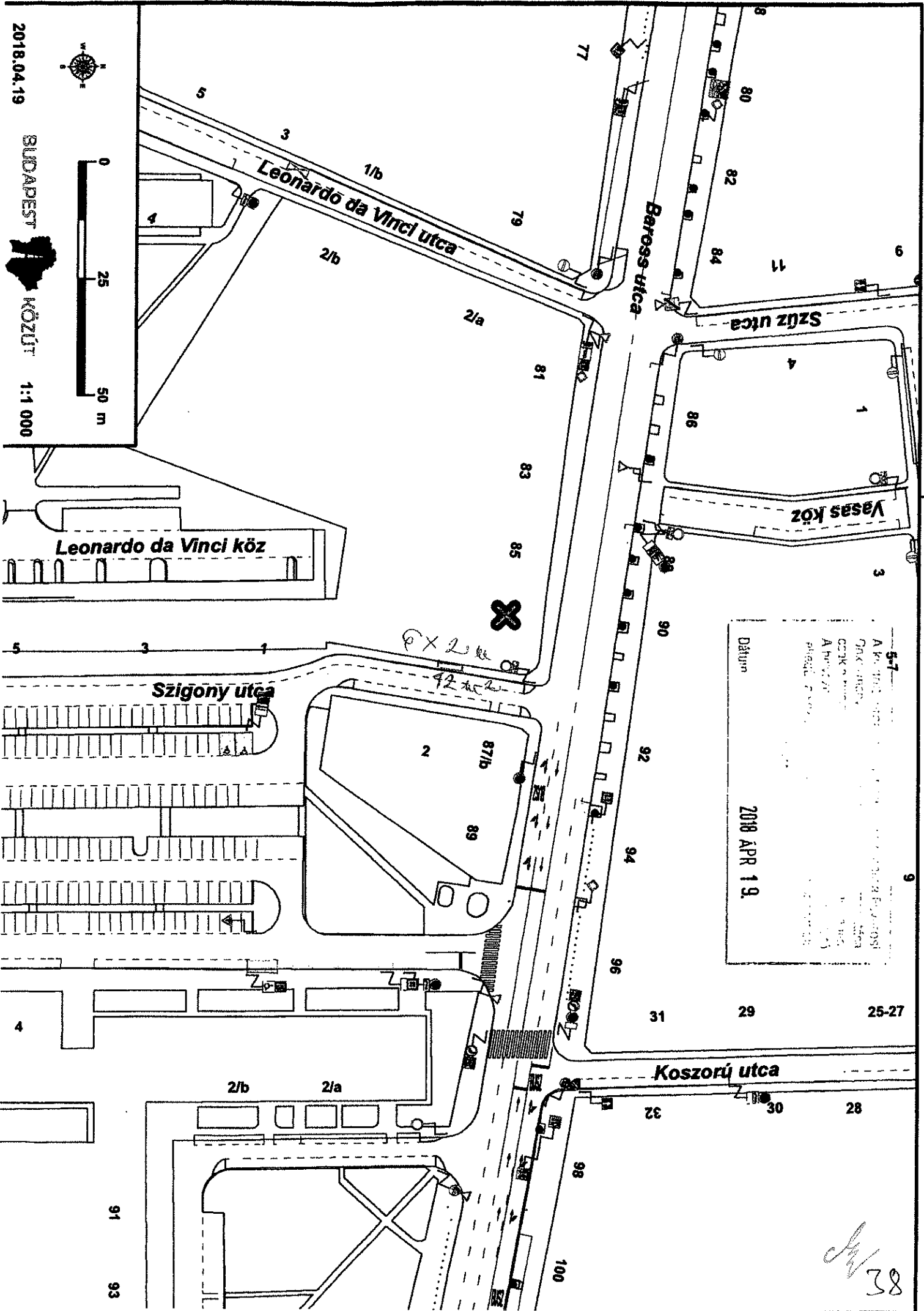
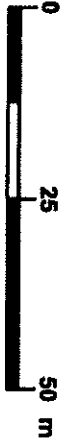

5-7
 A községi mérnök irodájának Budapesti Földmérési
 Osztályának
 C/2K n. számú
 A helyszínrajz
 dátum: 2018.04.19.

Dátum: 2018 APR 19.

PX 2. k
42. k

38

Google Baross u. 87

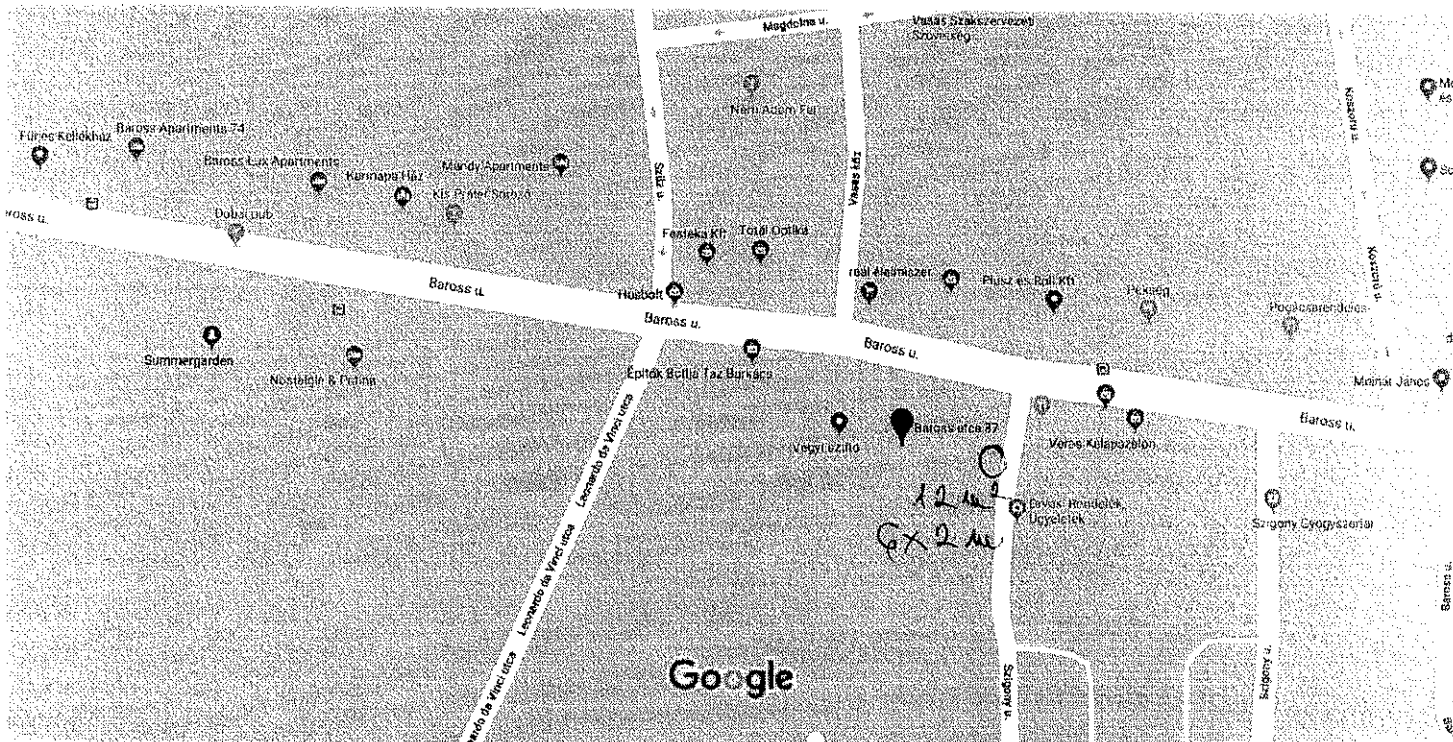

Térképadatok © Google, 2018. 20 m



Baross u. 87
 Budapest
 1082



Ezen a helyen

Ambrózia Cukrászda
 Cukrászda · a, 1082, Baross u. 87



29

Google 5 Szigony u.



Kép készítésének ideje: máj. 2014 © 2018 Google

Budapest

Google, Inc.

Utcakép - máj. 2014

5
4



Handwritten signature or mark

40

Google 5 Szigony u.

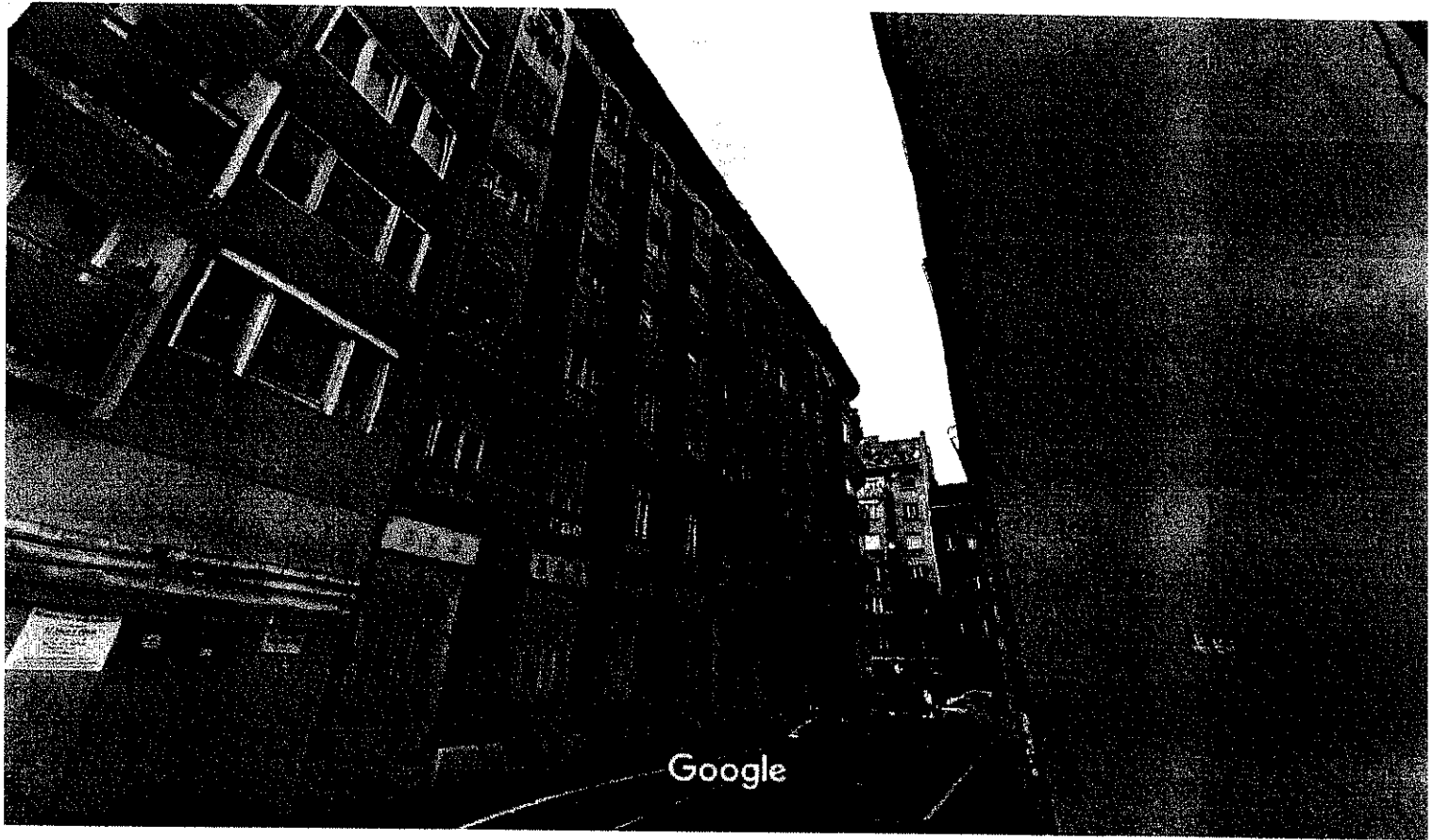

Kép készítésének ideje: máj. 2014 © 2018 Google

Budapest

Google, Inc.

Utcakép - máj. 2014

100%



Baross

Handwritten signature or mark

41



BUDAPEST FŐVÁROS VIII. KERÜLET
JÓZSEFVÁROSI ÖNKORMÁNYZAT

VÁROSGAZDÁLKODÁSI ÉS
PÉNZÜGYI BIZOTTSÁGA
SCÓS GYÖRGY
elnök

Ügyintéző: Gyuricza Ramóna
Tel.: 459-2274
Fax: 459-2276
e-mail: gyuriczar@jozsefvaros.hu

Tárgy: közterület használati hozzájárulás
Ügyiratszám: 16-623/2018.

HATÁROZAT

Budapest VIII. kerület Baross utca 87. Társasház (adószám: 28431899-1-42, székhely: 1082 Budapest, Baross utca 87.; levelezési cím: közös képviselő: Positus Kft., 1082 Budapest, Nap utca 6. félem. 1.) – a továbbiakban: kérelmező – közterület használat iránt előterjesztett kérelmének a Városgazdálkodási és Pénzügyi Bizottság 390/2018. (V.14.) számú határozatával helyt adott és

2018. május 22-től

2018. július 20-ig

hozzájárul

a Budapest VIII. kerület, Baross utca 87. szám (Szigony u. felőli oldal) előtti 31 m² + 12 m² közterület építési munkaterület (erkély és gipszkonzol felújítás) céljából történő igénybeviteléhez.

Az önkormányzati hatóság kötelezi a kérelmezőt arra, hogy közterület-használati díj címén fizessen meg Budapest Főváros VIII. kerület Józsefvárosi Önkormányzat K&H Bank Zrt.-nél vezetett 10403387-00028592-00000002 számú számlájára a határozat kézhezvételétől számított 10 napon belül egy összegben **nettó 1.083.600,- Ft +ÁFA, összesen bruttó 1.376.172,- Ft, azaz egymillió-háromszázhetvenhatezer-százhetvenkettő forint** közterület-használati díjat.

A határozat ellen - a közléstől számított 15 napon belül - a Budapest Főváros VIII. kerület Józsefvárosi Önkormányzat Képviselő-testületéhez címzett, de a Polgármesteri Hivatal Gazdálkodási Ügyosztályához benyújtott, 5000,- Ft-os illetékbélyeggel ellátott fellebbezéssel lehet élni. A fellebbezésről a Képviselő-testület dönt.

INDOKOLÁS

A kérelmező közterület-használati hozzájárulás iránti kérelmet nyújtott be a Budapest Főváros VIII. kerület Józsefvárosi Önkormányzathoz (a továbbiakban: Önkormányzat) 2018. április 20. napján. Kérelme szerint az Önkormányzat tulajdonában lévő Budapest VIII. kerület, Baross utca 87. szám (Szigony u. felőli oldal) előtti 31 m² + 12 m² közterületet építési munkaterület (erkély és gipszkonzol felújítás) céljából kívánja igénybe venni.



42



BUDAPEST FŐVÁROS VIII. KERÜLET JÓZSEFVÁROSI ÖNKORMÁNYZAT

VÁROSGAZDÁLKODÁSI ÉS
PÉNZÜGYI BIZOTTSÁGA

SOÓS GYÖRGY
elnök

A közterületek rendeltetéstől eltérő használatának szabályait a Józsefvárosi Önkormányzat tulajdonában lévő közterületek használatáról és használatának rendjéről szóló 37/2017. (IX.14.) önkormányzati rendelet (a továbbiakban: Rendelet) szabályozza.

A kérelem formai és egyéb tartalmi szempontból megfelelt a Rendelet 14. § (4) és (5) bekezdéseiben írt követelményeknek, a Rendelet által előírt mellékleteket kérelmező csatolta. A Rendelet 15. § (1) bekezdése értelmében a kérelem elbírálására hatáskörrel rendelkező Budapest Főváros VIII. kerület Józsefvárosi Önkormányzat Képviselő-testületének Városgazdálkodási és Pénzügyi Bizottsága önkormányzati hatósági jogkörben eljárva 2018. május 14. napján tartott ülésén elbírálta azt, és a 390/2018. (V.14.) számú határozatával hozzájárulást adott a kérelmező részére a kérelmében megjelölt tevékenységre, időtartamra és helyszínre.

Kérelmező a közterület-használati hozzájárulás megadását teljes díjmentességgel kérte, azonban tekintettel arra, hogy építési munkálatok esetén a közterületek nagymértékben károsodhatnak, így a közterület-használati hozzájárulás teljes díjfizetés mellett biztosított, azzal, hogy a társasház a Rendelet 29. § (1) bekezdésben foglaltak alapján külön kérelemmel a közterület-használat díjának 100%-át visszaigényelheti, amennyiben a hozzájárulásban meghatározott idő elteltét követő 5 munkanapon belül a közterületet az átvételekor fennálló eredeti állapotában bocsátja az Önkormányzat rendelkezésére.

A közterület-használati díj járda esetén a Rendelet 2.a. pontja alapján került meghatározásra. A közterület-használati díj számítása az alábbiak szerint alakul: 420,- Ft/m²/nap - napi m² használati díj - alapulvételével került meghatározásra, azaz 420,- Ft * 43 m² * 60 nap + ÁFA.

A közterületet használó köteles a használat céljára engedélyezett területet és annak környezetét folyamatosan tisztán, balesetmentesen, rendezett állapotban tartani, és a közterület használat időtartama alatt a szükséges állagmegóvási, karbantartási és tisztántartási kötelezettségét teljesíteni.

A közterület használat kapcsán elhelyezni kívánt létesítmények, berendezések, egyéb tárgyak biztonságos elhelyezéseért, őrzéséért a közterületet használó felel, azok esetleges megrongálódása esetén az Önkormányzat felé kártérítési igényvel nem élhet, a közterület-használati jogosultság nem pótolja a jogszabályokban előírt egyéb – hatósági, illetve szakhatósági – engedélyek (pl. építésügyi, egészségügyi, rendészeti szakhatóságok engedélyei) beszerzését és csak a közreműködő szakhatóságok hozzájárulásában foglalt előírások megvalósítása esetén érvényes.

A közterület-használati hozzájárulás eredeti példányát, vagy annak hiteles másolatát, valamint a díjfizetési kötelezettség teljesítését igazoló dokumentumot (havonta, negyedévente, vagy félévente történő díjfizetés esetén valamennyi befizetést igazoló dokumentumot) a tevékenységet folytató személy köteles a helyszínen magánál tartani és ellenőrzésre jogosult személyek felhívására bemutatni.



BUDAPEST FŐVÁROS VIII. KERÜLET
JÓZSEFVÁROSI ÖNKORMÁNYZAT

VÁROSGAZDÁLKODÁSI ÉS
PÉNZÜGYI BIZOTTSÁGA

SOÓS GYÖRGY
elnök

Amennyiben az építési munka végzése esetén, ha a közterület-használat a járda teljes szélességét érinti és a gyalogosok közlekedése a másik oldalon lévő járdára nem terelhető át, a használó köteles a gyalogosok számára védőtetővel ellátott átjárót kialakítani.

A közterület-használati hozzájárulás a Rendelet 17. §-ban meghatározott okok miatt megszűnik, a Rendelet 17. § (3) és (4) bekezdésében valamint a 18. §-ban szabályozott esetben visszavonható.

A közterület használatra vonatkozó jogosultság megszűnése után használó köteles a közterület eredeti állapotát kártalanítási igény nélkül saját költségén helyreállítani. Amennyiben a közterület-használat során a használattal összefüggésben a terület megrongálódik, abban kár keletkezik, illetve a használó a közterület-használattal másnak kárt okoz, úgy a közterület használó a rongálódást saját költségén köteles helyreállítani és a kárt megtéríteni. A közterület használó köteles az engedélyezett időtartam lejártát követően a közterület használatával minden kártalanítási és csereterület biztosítására irányuló igény nélkül haladéktalanul felhagyni, és az eredeti állapotnak megfelelően a közterület tulajdonosának rendelkezésére bocsátani.

Az önkéntes teljesítés elmaradása esetében a rendelkező részben foglalt közterület használata jogellenes közterület használatnak minősül, amelynek jogkövetkezményeit a Rendelet 31. §-a és a közösségi együttélés alapvető szabályairól és ezek elmulasztásának jogkövetkezményeiről szóló 18/2016. (VI.02.) önkormányzati rendelet tartalmazza.

Amennyiben a közterület használó a közterületet a jelen határozatban meghatározott idő után is használni kívánja, köteles legalább 16 munkanappal a lejáratú idő előtt újabb kérelmet benyújtani. A közterületet tovább használni csak az újabb hozzájárulás birtokában lehet.

A közterület tényleges használatának megkezdése előtt használó köteles az Önkormányzat képviselőjével (1082 Budapest, Baross utca 63-67., tel: 459-2230 vagy 459-2274) közös állapotfelmérést végezni és arról átadás-átvételi jegyzőkönyvet felvenni.

Továbbá használó köteles a közterület-használat megszűnésekor vagy szünetelésekor az általa használt közterületet az Önkormányzatnak visszaadni, amit kizárólag az Önkormányzat képviselőjének személyes jelenlétében tehet meg, amelyről szintén átadás-átvételi jegyzőkönyvet kell felvenni. Az átadást-átvételnél csak a használó nevében teljes körűen nyilatkozattétel és kötelezettségvállalás jogával rendelkező személy járhat el.

A rendelkező részben foglalt döntés a Rendelet 6. § (2) bekezdés 9. pontjában, 12. § (1) és (2) bekezdésében, 16. § (3) bekezdésében, 17.-21. §-aiban, 22. § (1) bekezdésben, 24. § (1) bekezdésében foglalt jogszabályi előírásokon alapszik, melyet a döntéshozó az általános közigazgatási rendtartásról szóló 2016. évi CL. törvény a 80-81. §-ai szerinti határozatban rendelt kiadni.

Hatáskörömet a Rendelet 15. § (1) bekezdése állapítja meg.



BUDAPEST FŐVÁROS VIII. KERÜLET
JÓZSEFVÁROSI ÖNKORMÁNYZAT

VÁROSGAZDÁLKODÁSI ÉS
PÉNZÜGYI BIZOTTSÁGA

SOÓS GYÖRGY
elnök

A határozat ellen a fellebbezés lehetőségét az Ákr. 116. § (2) bekezdés a) pontja biztosítja.

A fellebbezési illeték mértékét az illetékekről szóló 1990. évi XCIII. törvény 29. §-a alapján állapítottam meg.

Budapest, 2018. május 23.

2018 MÁJ 28.

Városgazdálkodási és Pénzügyi Bizottság
elnöke



A határozatról értesülnek:

- 1) a kérelmező,
- 2) a BRFK VIII. kerületi Rendőrkapitányság,
- 3) a Budapest Főváros VIII. kerület Józsefvárosi Polgármesteri Hivatal Közterület-felügyeleti Ügyosztály
- 4) a Budapest Főváros VIII. kerület Józsefvárosi Polgármesteri Hivatal Hatósági Ügyosztály,
- 5) a Budapest Főváros VIII. kerület Józsefvárosi Polgármesteri Hivatal Pénzügyi Ügyosztály,
- 6) irattár



Handwritten notes and signatures in the bottom right corner, including the number 45 and a signature.

A kérelmező tudomásul veszi, hogy

- a kérelem benyújtása nem jogosítja fel a közterület használatára,
- a Józsefvárosi Önkormányzat tulajdonában lévő közterületek használatáról és használatának rendjéről szóló 37/2017. (IX. 14.) önkormányzati rendelet 21. § (1) bekezdése szerint a közterület használatáért közterület-használati díjat köteles fizetni,
- a közterületen kizárólag a kereskedelmi tevékenységek végzésének feltételeiről szóló 210/2009. (IX.29.) Kormányrendelet 12. § (1) bekezdése alapján a rendelet 5. mellékletében meghatározott termékek árusíthatók.

A kérelemhez a kérelmezőnek az alábbi melléleteket kell csatolnia: (A csatolt mellékletet kérjük X-el jelölni)

1. A közterületen folytatni kívánt tevékenység gyakorlására feljogosító egyszerű okirat másolatát: - egyéni vállalkozás esetén: vállalkozói igazolványt, - gazdasági társaság, egyéni cég esetén: 30 napnál nem régebbi cégkivonatot, aláírási címpéldányt, - társadalmi és egyéb szervezetek esetében: a nyilvántartásba-vételüket igazoló okiratot, - őstermelők esetén őstermelői igazolványt.	
- vendéglátó terasz létesítése esetén, az azt üzemeltetni kívánó kereskedelmi/vendéglátó egység érvényes bejelentés köteles kereskedelmi tevékenység bejelentését igazoló dokumentumot vagy a Működési Engedélyt	
2. Az igényelt területre vonatkozó helyszínt ábrázoló vázlatot, amelyen szerepelnie kell a környező utcáknak is. A vázlaton az igényelt területnek - a szükséges méretekkel - úgy kell szerepelnie, hogy annak nagysága, elhelyezkedése egyértelműen megállapítható legyen (TERASZ, KIOSZK ESETÉN: annak szélessége, hosszúsága; a terasz, kiosk szélének az épület homlokzati falától és a járda szélétől való távolsága; terasz esetén annak az üzletnek a bejáratától való távolsága, amelyikhez tartozik; méterben mérve).	X
3. Az elhelyezni kívánt építmény, létesítmény, berendezés műszaki leírását és terveit; <i>teraszkérelmekhez a helyszín fotóját is csatolni szükséges.</i>	
4. Meglévő létesítményre vonatkozó közterület-használati hozzájárulás megújítása esetén – városképvédelmi szempontok figyelembevételére miatt – fényképfelvételt kell becsatolni.	
5. <i>Építési engedélyhez kötött építmény esetében vagy építési munkálatokkal összefüggő közterület-használat esetében az építőtől kapott meghatalmazást és a jogszabályban előírt esetekben a jogerős építésügyi hatósági engedélyt csatolni szükséges.</i>	X
6. Közút igénybevétele esetén – a 2. pontban foglalt helyszínrajzon túl – a vonatkozó helyszínt ábrázoló forgalomtechnikai vázrajzot, amely beszerezhető a Budapest Közút Zrt. központi ügyfélszolgálatán (1115 Budapest, Bánk bán utca 8-12.) http://budapestkozut.hu	X

Figyelmeztetés:

A hiánytalanul kitöltött kérelemnyomtatvány és az előírt mellékletek csatolásán túl, a pontos és egyértelmű helymeghatározás, valamint a meglévő létesítmény fotója elengedhetetlen a benyújtott kérelem érdemi elbírálásához!

A közterület-használatot – különösen – az alábbi jogszabályok szabályozzák:

- Magyarország helyi önkormányzatairól szóló 2011. évi CLXXXIX. törvény
- a Józsefvárosi Önkormányzat tulajdonában lévő közterületek használatáról és használatának rendjéről szóló 37/2017. (IX. 14.) önkormányzati rendelet
- Józsefváros Kerületi Építési Szabályzatáról szóló 66/2007.(XII.12.) önkormányzati rendelet
- Budapest főváros rendezési szabályzatáról szóló 5/2015. (II. 16.) Főv. Kgy. rendelet
- A településképp védelméről szóló 34/2017. (IX.14.) önkormányzati rendelete

NYILATKOZAT

Alulírott, az általam benyújtott közterület-használati kérelmem elbírálásának céljából **hozzájárulok** személyes adataim történő kezeléséhez, valamint ahhoz, hogy az így tudomásra jutott személyes adataimat a Polgármesteri Hivatal az eljárásban részt vevő szakhatósági állásfoglalások bekérése végett továbbítsa az illetékes hatóságok felé.

Kérelmem benyújtásakor a Polgármesteri Hivatal Gazdálkodási Ügyosztály ügyintézőjétől tájékoztatást kaptam –amelyet **tudomásul vettem** – az eljárás megindításának napjáról, az ügyintézési határidőről, az ügyemre irányadó jogszabályi rendelkezésekről, jogaimról és kötelezettségeimről, továbbá kötelezettségem elmulasztásának jogkövetkezményeiről, valamint a hivatali elérhetőségről.

Kijelentem, hogy kérelmem teljesítése eset én az általános közigazgatási rendtartásról szóló 2016. évi CL. törvény 82. § (2) bekezdés b) pontja alapján a fellebbezési jogomról lemondok.

Tudomásul veszem, hogy ezáltal az ügyemben hozott határozat annak közlésekor jogerőre emelkedik.

Budapest, 2018. év július hó 6 nap



BUSZER
Budapesti Építő és Szerelő Zrt.
H-1163 Budapest, Új Köbánya u. 23.
Adószám: 12181344-2-42
Céginformációk: 01-01-10-044886

KÉRELMEZŐ ALÁÍRÁSA

47

VIII. kerület, Fecske utca 7.
Társasházépítési munkálatok
ideiglenes forgalomtechnikai terv

MŰSZAKI LEÍRÁS

A dokumentáció a VIII. Fecske utca 7. szám alatti társasház építési munkálataihoz kapcsolódó közterületfoglalás ideiglenes forgalomtechnikai terveit tartalmazza.

Az építés kivitelezéséhez négy különböző területigényű közterület foglalás lett megtervezve.

1. ütem: bontás és cölöpözés, időtartam kb. 2x1 hónap, 2. ütem: földmunka, időtartam kb. 1 hónap, 3. ütem: szerkezetépítés, időtartam kb. 8 hónap, 4. ütem: nagymennyiségű anyagszállítások alkalmával, a 3. ütem ideje alatt. A SZÁLLÍTÓJÁRMŰVEK VÁRHATÓAN TOLATVA FOGNAK BE- ÉS KIÁLLNI! Az 1. és 2. ütemben csak a járda kerül elfoglalásra, de a 2. ütemben a telekről ki- és beállítások miatt a parkolósávban a megállás letiltásra kerül. A gyalogos forgalom mindegyik ütemben átterelésre kerül a páros oldalra. A 3. ütemben a parkolósávban halad a forgalom, forgalmi sáv elfoglalásra kerül. A 4. ütemben az utca teljes szélességében lezárásra kerül, és mindkét irányból zsákutcaként működik.

A kivitelezéshez szükséges toronydaru a 3. ütem szerinti elkorlátozás mellett kerülhet elhelyezésre, amennyiben a telken belül nem lehetséges.

A vonatkozó rendeleteknek megfelelően a tárgyi munkálatok forgalomtechnikai tervét a BKK Ért. Közúti Közlekedés Divízióval, mint forgalomtechnikai kezelővel egyeztettem.

Általános előírások

A közúton levő munkahelyek elkorlátozásához, jelzéséhez ép, síkfelületű, tiszta elkorlátozó elemek és egyéb kiegészítő forgalomtechnikai segédanyagok használhatók. Az elkorlátozó elemeket, közúti jelzőtáblákat úgy kell rögzíteni, hogy szélterhelés esetén azok ne mozduljanak el. Az építéshez szükséges jelzésrendszert alumínium anyagú, fényvisszavető fóliás táblákkal kell kialakítani. Éjszaka és korlátozott látásviszonyok mellett az elkorlátozást folyamatos piros vagy villogó borostyánsárga jelzőlámpával meg kell jelölni.

A munka végeztével az eredeti forgalmi rendet haladéktalanul vissza kell állítani, az érintett útburkolati jeleket (a meglévővel azonos minőségben) kell helyreállítani. A kivitelező erkölcsi és anyagi felelőssége az állandó és ideiglenes jelzésrendszer megléte, állapota.

A forgalomkorlátozási tervet mindig elérhető helyen kell tartani.

Az általános munkavédelmi előírásokon túl a forgalomkorlátozás más különleges kitéltet nem igényel.

Forgalomkorlátozáshoz szükséges eszközök

Közúti jelzőtáblák:

A táblákat az útburkolat szélétől ill. a szegélytől 0,5 méterre kell elhelyezni úgy, hogy a tábla alsó széle a járda szintjétől minimum 2,00 méterre legyen.

"Úton folyó munkák"

"Megállni tilos"

"Útszűkület"

"Gyalogos forgalom a túloldalon"

"Zsákutca"

"Mindkét irányból behajtani tilos"

"Kötelező haladási irány"

Sávozott terelőtábla:

Piros-fehér nyíl alakban sávozott fényvisszavető fóliás (anyaga alumínium).

50

BALESET- ÉS MUNKAVÉDELEM

Az építés során a kiviteli terv munkavédelem tervfejezetének előírásait be kell tartani, különös tekintettel a KRESZ, valamint a vonatkozó egyéb óvrendszabályok előírásait.

Minden munkaterületet védőkorrallal és 30 m-ként világítással kell ellátni.

A munkaterületet úgy kell előjelezni és megvilágítani, hogy a rossz látási viszonyok között és éjszaka is látható legyen.

A provizóriumokat korlással és csúszásgátlókkal kell ellátni. A provizóriumok teherbírását mindenkor a talaj minőségétől és az arra haladó gépjárművek súlyától függően kell kialakítani.

Az munkaterületen hagyott gépi berendezéseket, csöveket elmozdulás ellen biztonságosan rögzíteni kell.

TERVEZŐI NYILATKOZAT

Alulírott tervezőként kijelentem, hogy az említett szakági dokumentáció a vonatkozó rendeleteknek megfelelően, így a 20/1984 (XII.21.) KM. sz. rendelet, és 2/1999 sz. (I.18.) módosításának valamint az ÚT-2 1.119:1995. számú útügyi műszaki előírásnak megfelelően készítettem az egyes helyszínekre adaptálva:

- az alkalmazott műszaki megoldások megfelelnek az általános érvényű és eseti előírásoknak
- megfelelnek a megelőző tűzvédelmi követelmények kielégítéséről szóló rendeletek, szabályzatok az országos és ágazati szabványok műszaki előírások követelményeinek
- a tárgyi dokumentációk a létesítmények telepítésére, tervezésére és üzemeltetésére vonatkozó munkavédelmi biztonságtechnikai szabályok, továbbá egyéb hatósági előírások betartásával készült
- ezek érvényesítésének célját, adatait a műszaki leírás megfelelő fejezetei és a részletes helyszínrajzok tartalmazzák.

Budapest, 2018. május



Pretz Attila

K.sz: 01-7156/KÉ-T

tervező



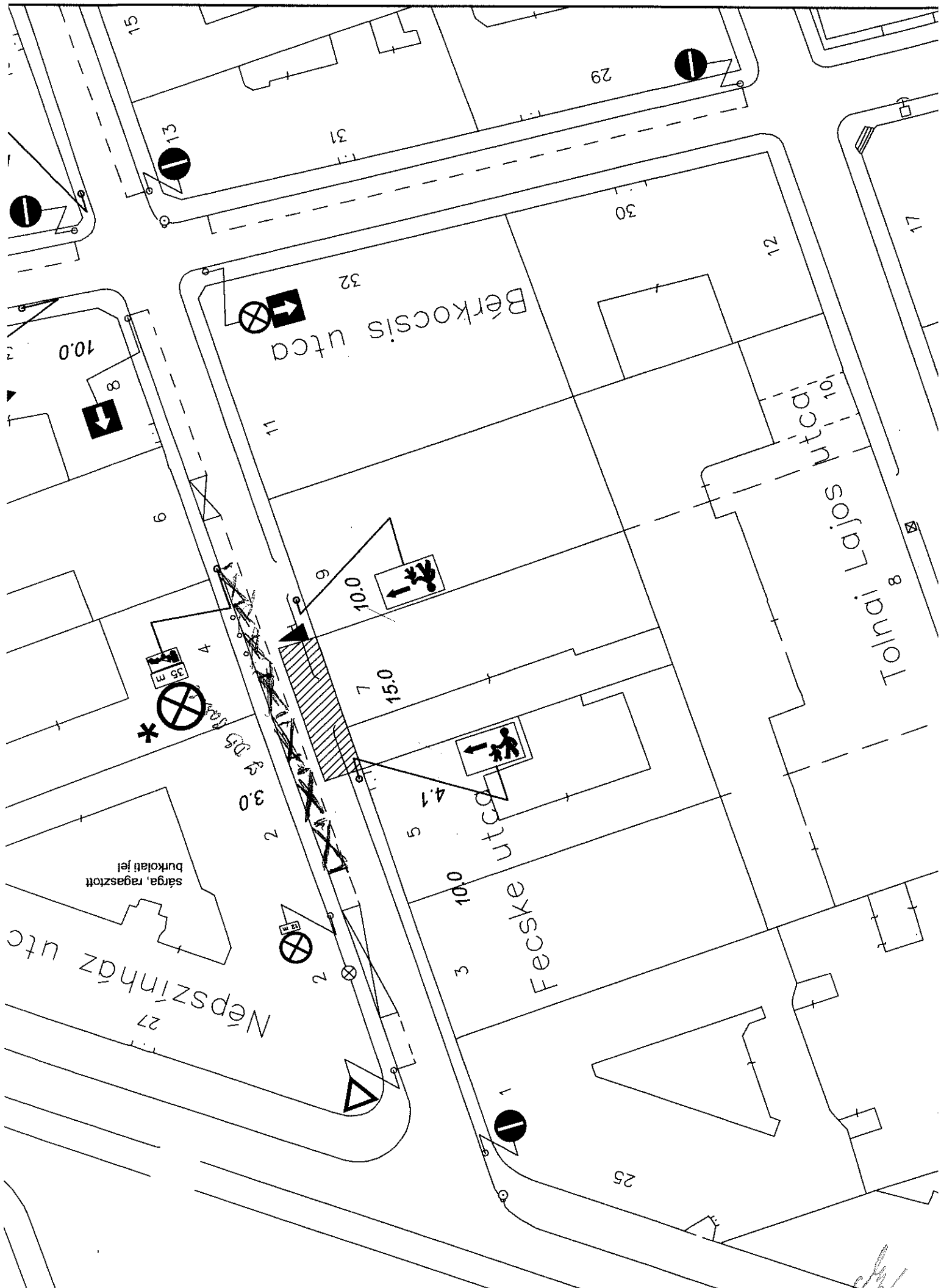

Handwritten signature and the number 52.

2018 JÚL 03.

8:45

ujj

VI

Budapest Főváros VIII. kerület Józsefvárosi Polgármesteri Hivatal
Gazdálkodási Ügyosztály
1082 Budapest
Baross utca 63-67.

K É R E L E M

a Józsefvárosi Önkormányzat tulajdonában lévő közterület használatához

Kérjük a nyomtatványt olvashatóan, nyomtatott betűvel kitölteni!

Gazdasági társaságok, egyéni cég, társadalmi és egyéb szervezetek esetében:

Kérelmező neve: Pedrano Construction Hungary Kft.

telefon: 1/688-5490

Kapcsolattartó ügyintéző neve:

telefon:

e-mail cím: @pedranogroup.com

Székhelye: irsz.: 1082 helység: Budapest (u., tér): Práter utca szám: 29/a. em./ajtó: fszt. 21.

Levelezési cím: ugyanaz

Cégjegyzék szám/ Nyilvántartási szám: 01-09-174128

Bankszámlaszám: 12001008 - 01398243 - 00500009

Adószáma: 24378226 - 2 - 42 16-1076/2018

Egyéni vállalkozás esetében:

Kérelmező neve: telefon:

Lakcíme: irsz.: helység: (u., tér): szám: em./ajtó:

Levelezési cím:

e-mail cím:

Vállalkozó nyilvántartási száma:

Adószáma: - -

Bankszámlaszám: - -

Magánszemélyek esetében:

Kérelmező neve: telefon:

Lakcíme: irsz. helység: (u., tér): szám: em./ajtó:

Születési helye: ideje: év hó nap, anyja neve:

e-mail cím:

Megjegyzés: Fenti adatok közlése a közterület-használati kérelmek elbírálásához, valamint a közterület-használati hozzájárulásban foglaltak ellenőrzéséhez szükségesek. Az adatokat a Polgármesteri Hivatal Gazdálkodási, illetve Közterület-felügyeleti Ügyosztálya kezeli az információszabadságról és az információszabadságról szóló 2011. évi CXII. törvény alapján.

Közterület-használat ideje: 2018. év 07. hó 20. naptól - 2018. év 12. hó 31. napig

(Több időpont,- helyszín esetén kérünk listát mellékelni!)

Közterület-használat célja: Építési forgalom biztosítása

Kérelemmel érintett közterület nagysága: 50 m²/db

Közterület helye: Budapest, VIII. kerület, Tömő utca 7-9 szám előtti 5db párhuzamos parkoló

Megjegyzés (Egyéb tény, körülmény, stb.):

A 2007.07.11-én kelt, Józsefvárosi Önkormányzat és Corvin Zrt között kötött Településrendezési szerződés II. 5.7 pontja alapján a közterület használata díjmentes.

A kérelem benyújtása nem jogosít fel a közterület használatra.

J/53

A kérelmező tudomásul veszi, hogy

- a kérelem benyújtása nem jogosítja fel a közterület használatára,
- a Józsefvárosi Önkormányzat tulajdonában lévő közterületek használatáról és használatának rendjéről szóló 37/2017. (IX. 14.) önkormányzati rendelet 21. § (1) bekezdése szerint a közterület használatáért közterület-használati díjat köteles fizetni,
- a közterületen kizárólag a kereskedelmi tevékenységek végzésének feltételeiről szóló 210/2009. (IX.29.) Kormányrendelet 12. § (1) bekezdése alapján a rendelet 5. mellékletében meghatározott termékek árusíthatók.

A kérelemhez a kérelmezőnek az alábbi melléleteket kell csatolnia: (A csatolt mellékletet kérjük X-el jelölni)

1. A közterületen folytatni kívánt tevékenység gyakorlására feljogosító egyszerű okirat másolatát: - egyéni vállalkozás esetén: vállalkozói igazolványt,	
- gazdasági társaság, egyéni cég esetén: 30 napnál nem régebbi cégkivonatot, aláírási címpéldányt,	x
- társadalmi és egyéb szervezetek esetében: a nyilvántartásba-vételüket igazoló okiratot,	
- őstermelők esetén őstermelői igazolványt.	
- vendéglátó terasz létesítése esetén, az azt üzemeltetni kívánó kereskedelmi/vendéglátó egység érvényes bejelentés köteles kereskedelmi tevékenység bejelentését igazoló dokumentumot vagy a Működési Engedélyt	
2. Az igényelt területre vonatkozó helyszínt ábrázoló vázlatot, amelyen szerepelnie kell a környező utcáknak is. A vázlaton az igényelt területek - a szükséges méretekkel - úgy kell szerepelnie, hogy annak nagysága, elhelyezkedése egyértelműen megállapítható legyen (TERASZ, KIOSZK ESETÉN: annak szélessége, hosszúsága; a terasz, kiosk szélének az épület homlokzati falától és a járda szélétől való távolsága; terasz esetén annak az üzemeltetőtől való távolsága, amelyikhez tartozik; méterben mérve).	
3. Az elhelyezni kívánt építmény, létesítmény, berendezés műszaki leírását és terveit; <i>teraszkérelmekhez a helyszín fotóját is csatolni szükséges.</i>	
4. Meglévő létesítményre vonatkozó közterület-használati hozzájárulás megújítása esetén – városképvédelmi szempontok figyelembevétele miatt – fényképfelvételt kell csatolni.	
5. <i>Építési engedélyhez kötött építmény esetében vagy építési munkálatokkal összefüggő közterület-használat esetében az építetőről kapott meghatalmazást és a jogszabályban előírt esetekben a jogerős építésügyi hatósági engedélyt csatolni szükséges.</i>	
6. Közút igénybevétele esetén – a 2. pontban foglalt helyszínrajzon túl – a vonatkozó helyszínt ábrázoló forgalomtechnikai vázrajzot, amely beszerezhető a Budapest Közút Zrt. központi ügyfélszolgálatán (1115 Budapest, Bánk bán utca 8-12.) http://budapestkozut.hu	x

Figyelmeztetés:

A hiánytalanul kitöltött kérelemnyomtatvány és az előírt melléletek csatolásán túl, a pontos és egyértelmű helymeghatározás, valamint a meglévő létesítmény fotója elengedhetetlen a benyújtott kérelem érdemi elbírálásához!

A közterület-használatot – különösen – az alábbi jogszabályok szabályozzák:

- Magyarország helyi önkormányzatairól szóló 2011. évi CLXXXIX. törvény
- a Józsefvárosi Önkormányzat tulajdonában lévő közterületek használatáról és használatának rendjéről szóló 37/2017. (IX.14.) önkormányzati rendelet
- Józsefvárosi Kerületi Építési Szabályzatáról szóló 66/2007.(XII.12.) önkormányzati rendelet
- Budapest főváros rendezési szabályzatáról szóló 5/2015. (II. 16.) Főv. Kgy. rendelet
- A településkép védelméről szóló 34/2017. (IX.14.) önkormányzati rendelete

NYILATKOZAT

Alulírott, az általam benyújtott közterület-használati kérelem elbírálásának céljából **hozzájárulok** személyes adataim történő kezeléséhez, valamint ahhoz, hogy az így tudomásra jutott személyes adataimat a Polgármesteri Hivatal az eljárásban részt vevő szakhatóságai állásfoglalások bekérése végett továbbítsa az illetékes hatóságok felé.

Kérelmem benyújtásakor a Polgármesteri Hivatal Gazdálkodási Ügyosztály ügyintézőjétől tájékoztatást kaptam –amelyet **tudomásul vettem** – az eljárás megindításának napjáról, az ügyintézési határidőről, az ügyemre irányadó jogszabályi rendelkezésekről, jogaimról és kötelezettségeimről, továbbá kötelezettségem elmulasztásának jogkövetkezményeiről, valamint a hivatali elérhetőségről.

Kijelentem, hogy kérelmem teljesítése eset én az általános közigazgatási rendtartásról szóló 2016. évi CL. törvény 82. § (2) bekezdés b) pontja alapján a fellebbezési jogomról lemondok.

Tudomásul veszem, hogy ezáltal az ügyemben hozott határozat annak közlésekor jogerőre emelkedik.

Budapest, 2018. év 7. hó 02. nap.

KÉRELMEZŐ ALÍRÁSA

54

**Bp. VIII. ker. Tömő utca 18.
Corvin 122/B. építése
épitési forgalom biztosítása
FORGALOMKORLÁTOZÁSI TERV**

Műszaki leírás

Jelenlegi állapot

Az építkezés a Leonardo da Vinci utca – Práter utca – Bókay János - Tömő utca térben található. A 122B főút mind a négy érintett utcáján van elkorlátozva, a felmérés idején a Bókay és a Leonardo utca zsákutca volt. A Tömő utcában a gyalogosok mindkét oldalán járhatnak közlekedni. A Tömő utcában nem közlekednek BKK járművek.

A tervezett állapot leírása

A Tömő utca 18. telken építkezés folyik. A munka következő ütemében az építkezést kiszolgáló járműveknek a Bókay utca felől kell megközelíteniük a területet. Az utca ellenkező irányban egyirányú, ezért a munka idejére a behajlógó kétirányúsításra van szükség. Az épitési forgalom a Bókay utca felől érikkezik és kb. az utca feléig jelzőór rögzítésével hajl be a munkaterületre. A megfelelő szélesség biztosítása érdekében az érintett szakaszon meg kell tiltani a megállást.

Munkavédelem

A munkaterület szabványos elkorlátozó-elemekkel kell körbekeríteni és a forgalom felé eső végpontját meg kell világítani. Amennyiben az építés szünetel (munkások végpövei, vagy egyéb ok miatt) közbiztonsági okokból és a járműközlekedés biztonsága érdekében a munkagépeket és egyéb, a forgalmat akadályozó járműveket forgalmmentes területen kell elhelyezni. Ha a forgalmi helyzet megkivánja, akkor a tervezett jelzések elhelyezésén túl intézkedni kell kék fény jelzőór felállításával is. A kivitelezés idejére vonatkozó, részletes, írásos munkavédelmi, biztonságttechnikai, egészség- és környezetvédelmi előírásokkal, valamint az MVSZ előírásokban kidolgozott intézkedéseket a kivitelezőknek kell elkészítenie és betartásukat ellenőriznie.

TERVEZŐI NYILATKOZAT

Alulírott Takács Lilla kijelentem, hogy a fenti forgalomkorlátozási terv az érvényes előírásoknak, a 2/1984 (II.29.) KM-BM számú, valamint az 5/1987 (V.31.) KM-BM számú együttes rendeletekkel módosított 1/1975 (II.5.) KPM-BM számú rendeletben (KRESZ) és a 20/1984. (XII.21.) KM számú rendeletben foglaltaknak megfelel.

Budapest, 2017. június

Takács Lilla
NKKI-80906E-K

56



név: Ykkáts Lilla

adószám: 17US4026

cím: 1025 Budapest
Csatárka út 72.

telefonszám: +36/999-2/2017

hely: 8. kerület Tömöc utca 18. építési forgalom
biztosítása

igénylő: Ember Anika

A Társaságunkhoz érkezett, „Budapest 8. kerület Tömöc utca 18. építési forgalom biztosítása” tárgyú, F-088/2017 tervezésű kivitelezési tervdokumentációra forgalomtechnikai kezelői hozzájárulást az alábbi feltételekkel adjuk meg.

- Az ideiglenes jelzótáblák ép, fényvisszaverő fóliás felületek legyenek, és tiszta állapotban kerüljenek kihelyezésre. Az űtágyi Műszaki előírásokban foglaltakat be kell tartani, különös tekintettel a magassági elhelyezésre vonatkozó kritériumokra.
- A kivitelezés során a munkaterületet zárt, min. 1,5 m magas, rácsos elrendezésű, cégjelzéssel ellátott elkorlátozó elemekkel kell lehatárolni, amely 100 km/h szélterhelésnek ellenáll. Megfelelő éjszakai megvilágítást kell alkalmazni.
- A gyalogosforgalom munkaterületétől elhatárolt szabad mozgását biztosítani kell, akadály esetén min. 1 m széles provizóriummal át kell vezetni. A forgalom alatt álló közútra a gyalogos nem terehethető.
- A munkaterület mellett, forgalmi sávban munkagép, ember nem tartózkodhat, a munkaterületről kikerülő anyag, építési anyag és törmelék nem tárolható.
- A bontott és az építési anyagot minden esetben kalodában kell elhelyezni.
- A jóváhagyott tervétől eltérni csak Társaságunkkal egyeztetett módon lehet. A tervtől eltérő munkavégzés, vagy feltételeink be nem tartása esetén hozzájárulásunk érvényét veszti.
- Amennyiben a kezelői hozzájárulással ellátott építési alatti állapottervektől a kivitelezés során eltérés válik szükségessé, új forgalomkorlátozási állapottervet kell készíteni, amelyre kezelői hozzájárulásunkat meg kell kérni.

Forgalomtechnikai kezelői hozzájárulásunk 6 hónapig, vagy az ebben a 6 hónapban kérelmezett érvényes munkaközvetési engedélyben meghatározott időszak végéig érvényes. A hozzájárulásunkban megállapított feltételekkel szemben kérelemmel a Budapest Főváros Kormányhivatala III. Kerületi Hivatalához lehet fordulni.

Forgalomtechnikai kezelői hozzájárulásunkat a Magyarország helyi önkormányzatairól szóló 2011. évi CLXXXIX. törvény 23. § (4) bekezdés 1. pontja, a közúti közlekedésről szóló 1988. évi I. törvény 33. és 34. §-ai, az utak forgalomszabályozásáról és a közúti jelzések elhelyezéséről szóló 20/1984. (XII.21.) KM rendelet 2. §-a, valamint a fővárosi helyi közutak kezelésének és üzemeltetésének szakmai szabályairól, továbbá az útjelzések, a közterületet érintő közmu-, vasúti- és egyéb építmények és az útburkolatbontások szabályozásáról szóló 34/2008. (VII. 13.) Főv. Kgy. rendelet alapján, mint Operatív kezelői adtuk ki.

Budapest, 2017. június 27.

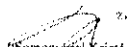
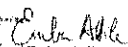

 Somogyvári Kriszta
 mérendőségvezető
 Ember Anika
 létesítmény-törmelék

Budapest Közut
 Zárt-Értékű Működés Kiszolgáltató Társaság
 cégjegyzékszám: 01-09-047164
 postacím: Budapest Közut 711 Budapest Pf. 86 1518

telefon: +36 1 459-6857
 fax: +36 1 776-6712
 web: www.budapestkozut.hu
 e-mail: budapestkozut@budapestkozut.hu

57

K É R E L E M
a Józsefvárosi Önkormányzat tulajdonában lévő közterület használatához

Kérjük a nyomtatványt olvashatóan, nyomtatott betűvel kitölteni!

Gazdasági társaságok, egyéni cég, társadalmi és egyéb szervezetek esetében:

Kérelmező neve: CIVILEK A PALOTANEGETVEDERT EGYESÜLET telefon: 30/2240579

Kapcsolattartó ügyintéző neve: telefon:

e-mail cím: cape@cape.hu

Székhelye: irsz.: 1083 helység: BUDAPEST (u., tér): LÖRINC PÁL TER szám: 11. em./ajtó: 9/A

Levelezési cím: -11-

Cégjegyzék szám/Nyilvántartási szám: 12975

Bankszámlaszáma: 16200216 - 50166801 -

Adószáma: 18196607 - 1 - 42

2018. 09. 20.
63052/2018
3. sz. sz. GAB.

Egyéni vállalkozás esetében:

Kérelmező neve: telefon:

Lakcíme: irsz.: helység: (u., tér): szám: em./ajtó:

Levelezési cím:

e-mail cím:

Vállalkozó nyilvántartási száma:

Adószáma: - -

Bankszámlaszáma: - -

Magánszemélyek esetében:

Kérelmező neve: telefon:

Lakcíme: irsz. helység: (u., tér): szám: em./ajtó:

Születési helye: ideje: év hó nap, anyja neve:

e-mail cím:

Megjegyzés: Fenti adatok közlése a közterület-használati kérelmek elbírálásához, valamint a közterület-használati hozzájárulásban foglaltak ellenőrzéséhez szükségesek. Az adatokat a Polgármesteri Hivatal Gazdálkodási, illetve Közterület-felügyeleti Ügyosztálya kezeli az információs önrendelkezési jogról és az információszabadságról szóló 2011. évi CXII. törvény alapján.

Közterület-használat ideje: 2018. év 09. hó 16. naptól - 2018. év 09. hó 16. napig

(Több időpont,- helyszín esetén kérünk listát mellékelni!)

Közterület-használat célja: KULTURÁLIS RENDEZVÉNY (+ VERKIS, KÖZPUS, ZÖRTÉ)

Kérelemmel érintett közterület nagysága: 1000 m²/db

Közterület helye: Budapest, VIII. kerület... POLLACK MIHÁLY TER szám előtti

járdán, útesten, zöldterületen vagy:

Megjegyzés (Egyéb tény, körülmény, stb.): DÍJMENTESSEGET KÉRÜNK.

A kérelem benyújtása nem jogosít fel a közterület használatra.

58

A kérelmező tudomásul veszi, hogy

- a kérelem benyújtása nem jogosítja fel a közterület használatára,
- a Józsefvárosi Önkormányzat tulajdonában lévő közterületek használatáról és használatának rendjéről szóló 37/2017. (IX. 14.) önkormányzati rendelet 21. § (1) bekezdése szerint a közterület használatáért közterület-használati díjat köteles fizetni,
- a közterületen kizárólag a kereskedelmi tevékenységek végzésének feltételeiről szóló 210/2009. (IX.29.) Kormányrendelet 12. § (1) bekezdése alapján a rendelet 5. mellékletében meghatározott termékek árusíthatók.

A kérelemhez a kérelmezőnek az alábbi melléleteket kell csatolnia: (A csatolt mellékletet kérjük X-el jelölni)

1. A közterületen folytatni kívánt tevékenység gyakorlására feljogosító egyszerű okirat másolatát: - egyéni vállalkozás esetén: vállalkozói igazolványt, - gazdasági társaság, egyéni cég esetén: 30 napnál nem régebbi cégkivonat, aláírási címpéldányt, - társadalmi és egyéb szervezetek esetében: a nyilvántartásba-vételüket igazoló okiratot, - őstermelők esetén őstermelői igazolványt. - vendéglátó terasz létesítése esetén, az azt üzemeltetni kívánó kereskedelmi/vendéglátó egység érvényes bejelentés köteles kereskedelmi tevékenység bejelentését igazoló dokumentumot vagy a Működési Engedélyt	
2. Az igényelt területre vonatkozó helyszínt ábrázoló vázlatot, amelyen szerepelnie kell a környező utcáknak is. A vázlaton az igényelt területnek - a szükséges méretekkel - úgy kell szerepelnie, hogy annak nagysága, elhelyezkedése egyértelműen megállapítható legyen (TERASZ, KIOSZK ESETÉN: annak szélessége, hosszúsága; a terasz, kioszk szélének az épület homlokzati falától és a járda szélétől való távolsága; terasz esetén annak az üzletnek a bejáratától való távolsága, amelyikhez tartozik; méterben mérve).	X
3. Az elhelyezni kívánt építmény, létesítmény, berendezés műszaki leírását és terveit; <i>teraszkerelmekhez a helyszín fotóját is csatolni szükséges.</i>	
4. Meglévő létesítményre vonatkozó közterület-használati hozzájárulás megújítása esetén – városképvédelmi szempontok figyelembevétele miatt – fényképfelvételt kell becsatolni.	
5. <i>Építési engedélyhez kötött építmény esetében vagy építési munkálatokkal összefüggő közterület-használat esetében az építőtől kapott meghatalmazást és a jogszabályban előírt esetekben a jogerős építésügyi hatósági engedélyt csatolni szükséges.</i>	
6. Közút igénybevétele esetén – a 2. pontban foglalt helyszínrajzon túl – a vonatkozó helyszínt ábrázoló forgalomtechnikai vázrajzot, amely beszerezhető a Budapest Közút Zrt. központi ügyfélszolgálatán (1115 Budapest, Bánk bán utca 8-12.) http://budapestkozut.hu	

Figyelmeztetés:

A hiánytalanul kitöltött kérelemnyomtatvány és az előírt mellékletek csatolásán túl, a pontos és egyértelmű helymeghatározás, valamint a meglévő létesítmény fotója elengedhetetlen a benyújtott kérelem érdemi elbírálásához!

A közterület-használatot – különösen – az alábbi jogszabályok szabályozzák:

- Magyarország helyi önkormányzatairól szóló 2011. évi CLXXXIX. törvény
- a Józsefvárosi Önkormányzat tulajdonában lévő közterületek használatáról és használatának rendjéről szóló 37/2017. (IX.14.) önkormányzati rendelet
- Józsefváros Kerületi Építési Szabályzatáról szóló 66/2007.(XII.12.) önkormányzati rendelet
- Budapest főváros rendezési szabályzatáról szóló 5/2015. (II. 16.) Föv. Kgy. rendelet
- A településképp védelméről szóló 34/2017. (IX.14.) önkormányzati rendelete

NYILATKOZAT

Alulírott, az általam benyújtott közterület-használati kérelmem elbírálásának céljából hozzájárok személyes adataim történő kezeléséhez, valamint ahhoz, hogy az így tudomásra jutott személyes adataimat a Polgármesteri Hivatal az eljárásban részt vevő szakhatósági állásfoglalások bekérése végett továbbítsa az illetékes hatóságok felé.

Kérelmem benyújtásakor a Polgármesteri Hivatal Gazdálkodási Ügyosztály ügyintézőjétől tájékoztatást kaptam –amelyet tudomásul vettem – az eljárás megindításának napjáról, az ügyintézési határidőről, az ügyemre irányadó jogszabályi rendelkezésekről, jogaimról és kötelezettségeimről, továbbá kötelezettségem elmulasztásának jogkövetkezményeiről, valamint a hivatali elérhetőségről.

Kijelentem, hogy kérelmem teljesítése eset én az általános közigazgatási rendtartásról szóló 2016. évi CL. törvény 82. § (2) bekezdés b) pontja alapján a fellebbezési jogomról lemondok.

Tudomásul veszem, hogy ezáltal az ügyemben hozott határozat annak közlésekor jogerőre emelkedik.

Civilek a Palotanegyedért
Egyesület

1088 Budapest, Lőrinc Pap tér 3.
Telefon: 16196607-1-42

KÉRELMEZŐ ALÁÍRÁSA

Budapest, 20.13. év 07 hó nap.

CaPE - Bródy-ősz 2018 szept. 16 (vasárnap) 12.00-22.00

PROGRAM

verklis, konflis, büfé

17:00 Sergő zenekar

18:15 Kék Duna Szalonzenekekar

19:30 Party zenekar

20:00- fényfestés

21:00 Highland Bastards

Bázis a Festetics palota

homokozó

Múzeum utc

(36562)

15b

60

K É R E L E M
a Józsefvárosi Önkormányzat tulajdonában lévő közterület használatához

Kérjük a nyomtatványt olvashatóan, nyomtatott betűvel kitölteni!

Gazdasági társaságok, egyéni cég, társadalmi és egyéb szervezetek esetében:

Kérelmező neve: Lumen Labor Kft. telefon:
Kapcsolattartó ügyintéző neve: telefon:
e-mail cím: peti@lumentkare.hu
Székhelye: irsz.: 1088 helység: Budapest (u., tér): Mikszáth k. tér szám: 2 em./ajtó: 4
Levelezési cím: h.a.
Céggjegyzék szám/ Nyilvántartási szám: 0109996872
Bankszámlaszáma:
Adószáma: 24232517 - 2 - 92

POLGÁRMESTERI HIVATAL
2018. JÚL. 28.
Szám: 63073/2018
Csozsa Csilla

Egyéni vállalkozás esetében:

Kérelmező neve: telefon:
Lakcíme: irsz.: helység: (u., tér): szám: em./ajtó:
Levelezési cím:
e-mail cím:
Vállalkozó nyilvántartási száma:
Adószáma:
Bankszámlaszáma:

Magánszemélyek esetében:

Kérelmező neve: telefon:
Lakcíme: irsz. helység: (u., tér): szám: em./ajtó:
Születési helye: ideje: év hó nap, anyja neve:
e-mail cím:

Megjegyzés: Fenti adatok közlése a közterület-használati kérelmek elbírálásához, valamint a közterület-használati hozzájárulásban foglaltak ellenőrzéséhez szükségesek. Az adatokat a Polgármesteri Hivatal Gazdálkodási, illetve Közterület-felügyeleti Ügyosztálya kezeli az információs önrendelkezési jogról és az információszabadságról szóló 2011. évi CXII. törvény alapján.

Közterület-használat ideje: 201 8 év 09 hó 07 naptól - 201 8 év 09 hó 09 napig

(Több időpont,- helyszín esetén kérünk listát mellékelni!)

Közterület-használat célja: zenei rendezvény

Kérelemmel érintett közterület nagysága: 12 m²/db

Közterület helye: Budapest, VIII. kerület Mikszáth k. tér 3. szám előtti járdán, úttesten, zöldterületen vagy:

Megjegyzés (Egyéb tény, körülmény, stb.):

A közterület használat díj a lát. mentességet követően, felvétel a rendezvény kulturális jellegű.

A kérelem benyújtása nem jogosít fel a közterület használatra.

A kérelmező tudomásul veszi, hogy

- a kérelem benyújtása nem jogosítja fel a közterület használatára,
- a Józsefvárosi Önkormányzat tulajdonában lévő közterületek használatáról és használatának rendjéről szóló 37/2017. (IX. 14.) önkormányzati rendelet 21. § (1) bekezdése szerint a közterület használatáért közterület-használati díjat köteles fizetni,
- a közterületen kizárólag a kereskedelmi tevékenységek végzésének feltételeiről szóló 210/2009. (IX.29.) Kormányrendelet 12. § (1) bekezdése alapján a rendelet 5. mellékletében meghatározott termékek árusíthatók.

A kérelemhez a kérelmezőnek az alábbi melléleteket kell csatolnia: (A csatolt mellékletet kérjük X-el jelölni)

1. A közterületen folytatni kívánt tevékenység gyakorlására feljogosító egyszerű okirat másolatát:	
- egyéni vállalkozás esetén: vállalkozói igazolványt,	
- gazdasági társaság, egyéni cég esetén: 30 napnál nem régebbi cégkivonatot, aláírási címpéldányt,	
- társadalmi és egyéb szervezetek esetében: a nyilvántartásba-vételüket igazoló okiratot,	
- östermelők esetén östermelői igazolványt.	
- vendéglátó terasz létesítése esetén, az azt üzemeltetni kívánó kereskedelmi/vendéglátó egység érvényes bejelentés köteles kereskedelmi tevékenység bejelentését igazoló dokumentumot vagy a Működési Engedélyt	
2. Az igényelt területre vonatkozó helyszínt ábrázoló vázlatot, amelyen szerepelnie kell a környező utcáknak is. A vázlaton az igényelt területnek - a szükséges méretekkel - úgy kell szerepelnie, hogy annak nagysága, elhelyezkedése egyértelműen megállapítható legyen (TERASZ, KIOSZK ESETÉN: annak szélessége, hosszúsága; a terasz, kiosk szélének az épület homlokzati falától és a járda szélétől való távolsága; terasz esetén annak az üzletnek a bejáratától való távolsága, amelyikhez tartozik; méterben mérve).	
3. Az elhelyezni kívánt építmény, létesítmény, berendezés műszaki leírását és terveit; teraszkérelmekhez a helyszín fotóját is csatolni szükséges.	
4. Meglévő létesítményre vonatkozó közterület-használati hozzájárulás megújítása esetén – városképvédelmi szempontok figyelembevétele miatt – fényképfelvételt kell becsatolni.	
5. Építési engedélyhez kötött építmény esetében vagy építési munkálatokkal összefüggő közterület-használat esetében az építőtől kapott meghatalmazást és a jogszabályban előírt esetekben a jogerős építésügyi hatósági engedélyt csatolni szükséges.	
6. Közút igénybevétele esetén – a 2. pontban foglalt helyszínrajzon túl – a vonatkozó helyszínt ábrázoló forgalomtechnikai vázrajzot, amely beszerezhető a Budapest Közút Zrt. központi ügyfélszolgálatán (1115 Budapest, Bánk bán utca 8-12.) http://budapestkozut.hu	

Figyelmeztetés:

A hiánytalanul kitöltött kérelemnyomtatvány és az előírt mellékletek csatolásán túl, a pontos és egyértelmű helymeghatározás, valamint a meglévő létesítmény fotója elengedhetetlen a benyújtott kérelem érdemi elbírálásához!

A közterület-használatot – különösen – az alábbi jogszabályok szabályozzák:

- Magyarország helyi önkormányzatairól szóló 2011. évi CLXXXIX. törvény
- a Józsefvárosi Önkormányzat tulajdonában lévő közterületek használatáról és használatának rendjéről szóló 37/2017. (IX.14.) önkormányzati rendelet
- Józsefváros Kerületi Építési Szabályzatáról szóló 66/2007.(XII.12.) önkormányzati rendelet
- Budapest főváros rendezési szabályzatáról szóló 5/2015. (II. 16.) Föv. Kgy. rendelet
- A településképp védelméről szóló 34/2017. (IX.14.) önkormányzati rendelete

NYILATKOZAT

Alulírott, az általam benyújtott közterület-használati kérelmem elbírálásának céljából **hozzájárok** személyes adataim történő kezeléséhez, valamint ahhoz, hogy az így tudomásra jutott személyes adataimat a Polgármesteri Hivatal az eljárásban részt vevő szakhatósági állásfoglalások bekérése végett továbbítsa az illetékes hatóságok felé.

Kérelmem benyújtásakor a Polgármesteri Hivatal Gazdálkodási Ügyosztály ügyintézőjétől tájékoztatást kaptam –amelyet **tudomásul vettem** – az eljárás megindításának napjáról, az ügyintézési határidőről, az ügyemre irányadó jogszabályi rendelkezésekről, jogaimról és kötelezettségeimről, továbbá kötelezettségem elmulasztásának jogkövetkezményeiről, valamint a hivatali elérhetőségről.

Kijelentem, hogy kérelmem teljesítése eset én az általános közigazgatási rendtartásról szóló 2016. évi CL. törvény 82. § (2) bekezdés b) pontja alapján a fellebbezési jogomról lemondok.

Tudomásul veszem, hogy ezáltal az ügyemben hozott határozat annak közlésekor jogerőre emelkedik.

Budapest, 20.18. év 07. hó 20. nap.

.....
KÉRELMEZŐ ALÁÍRÁSA

62

2. Kifordulás Zenei Napok

A Lumen Kávézó szabadtéri zenei hétvégéje

2016. szeptember 9-11. között rendeztük meg először a Mikszáth téri Kifordulás szabadtéri zenei hétvégét a Józsefvárosi Önkormányzat támogatásával. A nagy sikerre való tekintettel szeretnénk volna tavaly is megismételni, de akkor erre nem volt lehetőség. Idén újra benyújtjuk a kérelmünket és kérjük az Önkormányzatot, hogy támogassa a kezdeményezésünket.

Az idei alkalmat szeptember 2. hétvégéjére, tehát szeptember 7-9. között tervezzük. A program a legutóbbihoz hasonlóan a Lumen állandó zenei programját mutatná be, tehát magyar népzenei, valamint szabad zenei/jazz/kortárs zenei és könnyűzenei koncerteket tervezünk. 2016-ban többek között olyan előadókat hoztunk el a Mikszáth térre, mint Másik János, Bujdosó János, Grencsó István, a Szigony zenekar vagy a Csángálló.

Idén összesen 6 koncertet, illetve táncházat szeretnénk tartani, hármat pénteken és hármat szombaton 18-22 óra között, ezt megelőzően a délutáni órákban DJ-k szórakoztatnák a közönséget. A programok szabadtéri része 22 órakor véget ér. Délelőttönként, illetve vasárnap gyerekprogramok lesznek.

Az idei tervezett fellépők:

Magyar népzene, világzene:

- **Erdőfű** - autentikus táncház/tértánc
- **Dalinda** - magyar autentikus népdal énekegyüttes
- **iNosnach** - "minimál tangó New Yorktól Odessáig"

Szabad zene/jazz/kortárs zene, könnyűzene

- **Balaton** - Víg Mihály legendás zenekara a 80-as évekből
- **Peter Problem** - free jazz big band
- **Grencsó-Halmos-Jakab** trió - szabad zene

A program még változhat.

A szabadtéri programok este 10 óráig befejeződnek.

A rendezvény helyszínéül egy 3x4 m-es alapterületű színpad szolgálna, melyet a tavalyival megegyező helyen állítanánk fel, ezt a mellékelt helyszínrajz is ábrázolja. Szeretnénk táncházat és más hasonló programot is, amelyhez a szökőkút körüli részt használnánk.

Kérjük az Önkormányzatot, hogy járuljon hozzá az esemény megtartásához és támogassa azt a színpad helyéül szolgáló közterület 2018. szeptember 7-9. közötti rendelkezésre bocsátásával.

A szükséges engedélyeket beszerezzük.

Helyszínrajz mellékelve.

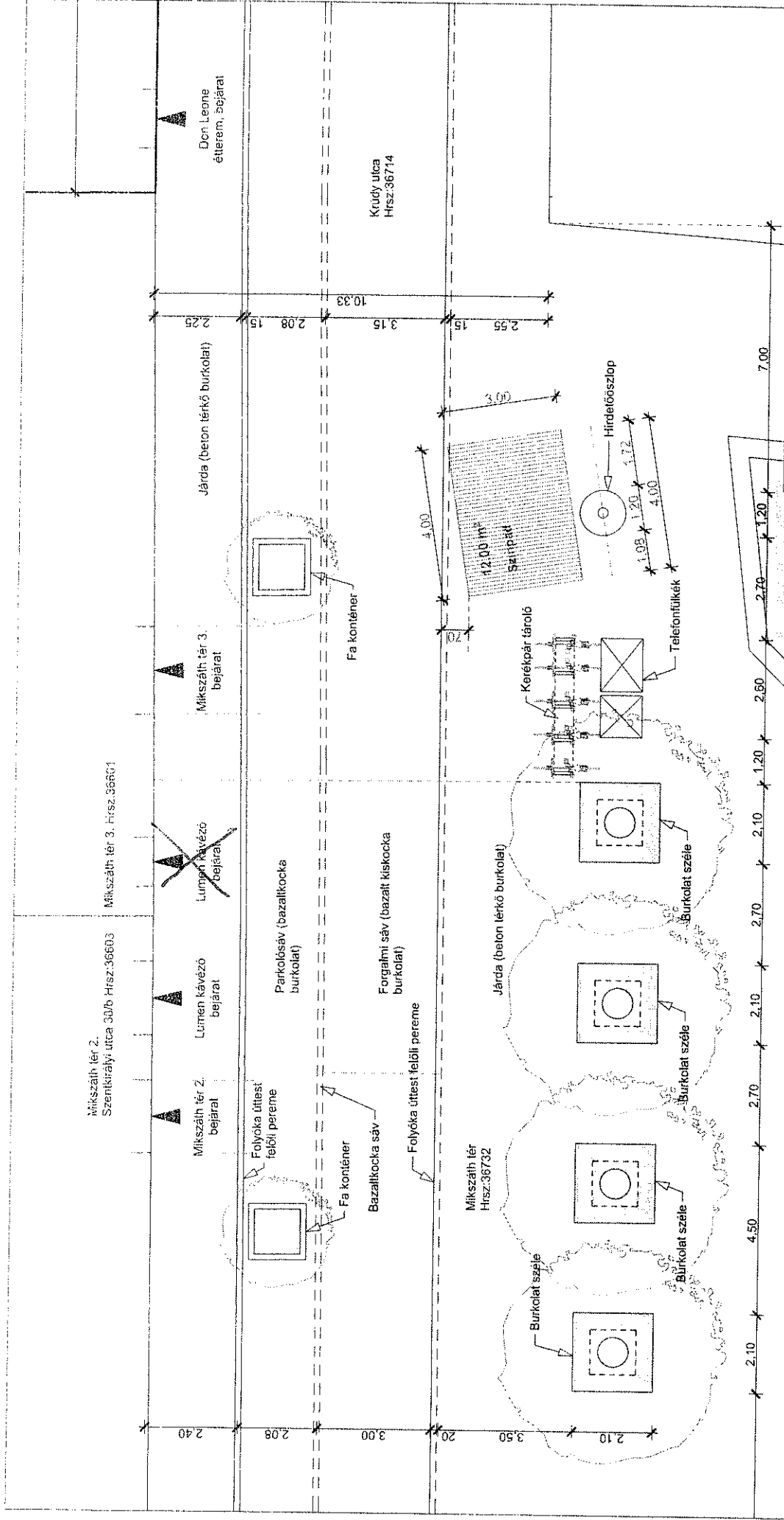

E2		SZINPAD A LUMEN KÁVÉZÓ ELŐTTI KÖZTERÜLETEN	
1:100		Helyszínrajz	
		ORGANIZÁCIÓS TERV KÖZTERÜLET FOGLALÁSHOZ Hrsz.: 36732, Mikszáth Kálmán tér	
Megrendelő: Lumen Labor Kft. Képviseli: László Péter petl@lumenkave.hu. tel.: 20/921-2380		Cím: 1088-Budapest, Mikszáth tér 2. Cégjegyzékszám: 01-09-996872	
Építész: Nagy Márton, E1-4557 1085-Budapest, Baross utca 32. IV/34. www.nagymarton.hu tel.: 20/382-4643		2017. április 18.	

Handwritten signature

Helyrajzi vázlat: BUDAPESTI VOLKER, befejelet 16732
 Méretarány: 1:1000
 Megrendelés szám: 295875-4-2016
 2016.04.29 14:34:27

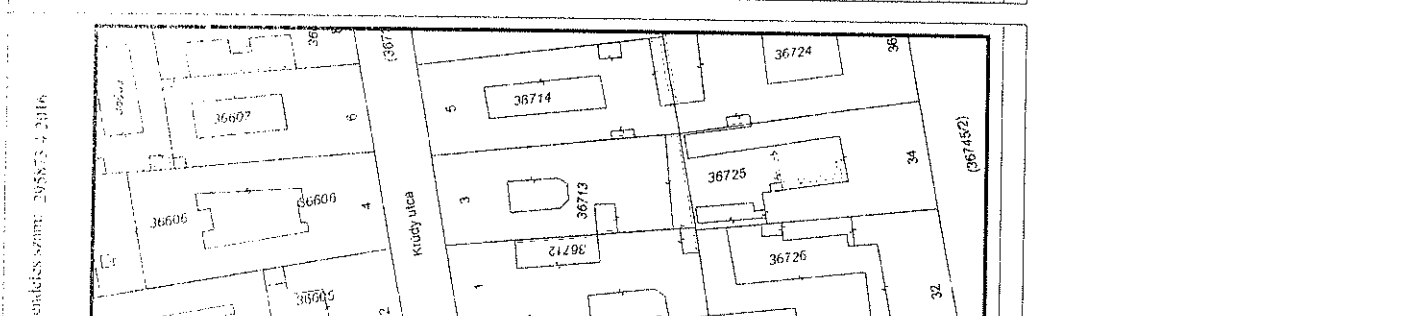
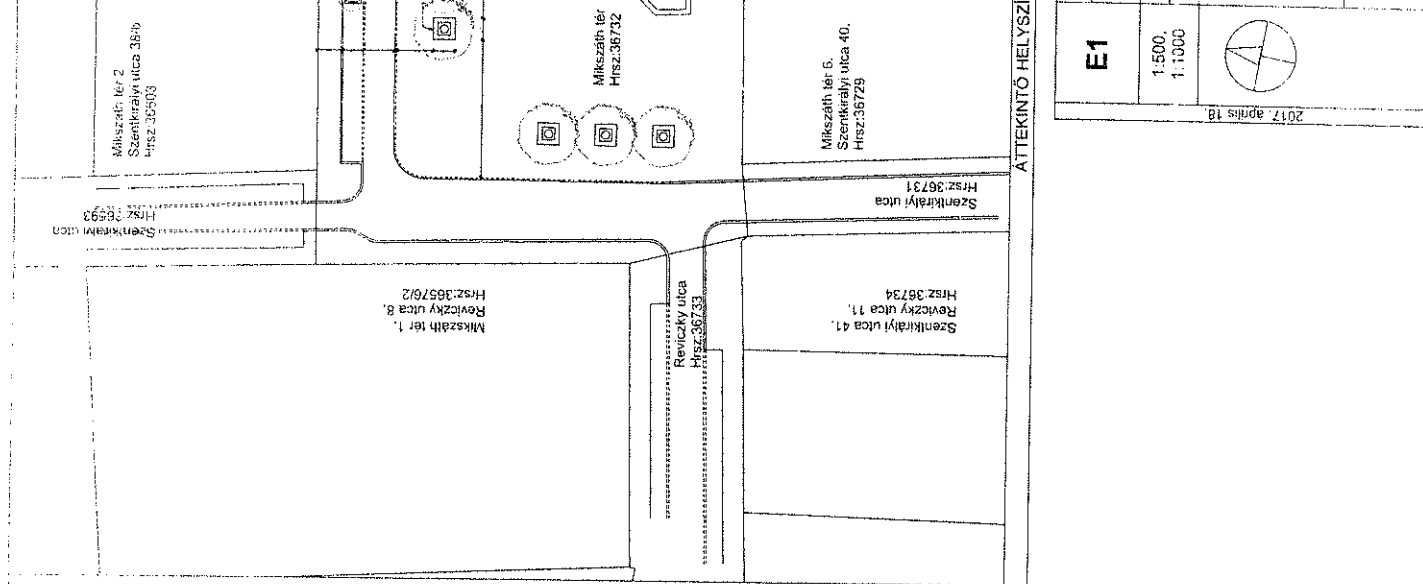

FÖLDHIVATALI HELYSZÍNRAJZ M=1/1000

ATTEKINTŐ HELYSZÍNRAJZ M=1/500

E1	SZÍNPADA LUMEN KÁVÉZÓ ELŐTTI KÖZTERÜLETEN
1:500, 1:1000	Áttekintő helyszínrajzok
	ORGANIZÁCIÓS TERV KÖZTERÜLET FOGALÁSHOZ
2017. április 18.	Hrsz.: 36732, Mikszáth Kálmán tér
	Megrendelő: Lumen Labor Kft. Képviselet: László Péter pelli@lumenkave.hu, tel.: 20/921-2380 Cím: 1088-Budapest, Mikszáth tér 2. Cégjegyzékszám: 01-09-996672 Építész: Nagy Márton, E1-4557 1085-Budapest, Baross utca 32. IV/34. www.nagymarton.hu tel.: 20/382-4643

Handwritten signature

2018 JÚL 10.

IX

K É R E L E M

a Józsefvárosi Önkormányzat tulajdonában lévő közterület használatához

Kérjük a nyomtatványt olvashatóan, nyomtatott formában kitölteni.

Gazdasági társaságok, egyéni cég, társadalmi és egyéb szervezetek esetében:

Kérelmező neve: Tisztviselőtelepi Önkormányzati Egyesület telefon:
Kapcsolattartó ügyintéző neve: telefor:
e-mail cím: tisztviselotelep@gmail.com
Székhelye: irsz.: 1089 helység: Budapest (u., tér): Bláthy Ottó utca szám: 15.
Levelezési cím: I 1089 Budapest,
Cégjegyzék szám/ Nyilvántartási szám: 2571
Bankszámlaszáma: 10400205 - 50526576 - 87801008
Adószáma: 19657765 - 1 - 42

Erkezett	2018 JÚL 11	Szám	16-1285
Melléklet		Osztály	Bogrács Fesztivál

2018 JÚL 10
Szám: 644 22/2018
Sign: Kozes Gábor

Egyéni vállalkozás esetében:

Kérelmező neve: telefon:
Lakcíme: irsz.: helység: (u., tér): szám: em./ajtó:
Levelezési cím:
e-mail cím:
Vállalkozó nyilvántartási száma:
Adószáma: - -
Bankszámlaszáma: - -

Magánszemélyek esetében:

Kérelmező neve: telefon:
Lakcíme: irsz. helység: (u., tér): szám: em./ajtó:
Születési helye: ideje: év hó nap, anyja neve:
e-mail cím:

Megjegyzés: Fenti adatok közlése a közterület-használati kérelmek elbírálásához, valamint a közterület-használati hozzájárulásban foglaltak ellenőrzéséhez szükségesek. Az adatokat a Polgármesteri Hivatal Gazdálkodási, illetve Közterület-feltigyeleti Ügyosztálya kezeli az információs önrendelkezési jogról és az információszabadságról szóló 2011. évi CXII. törvény alapján.

Közterület-használat ideje: 2018. év 09. hó 08. naptól - 2018. év 09. hó 08. napig
(Több időpont,- helyszín esetén kérünk listát mellékelni!)

Közterület-használat célja: Tisztviselőtelepi Bogrács-Fesztivál

Kérelemmel érintett közterület nagysága: 1566 m²

Közterület helye: Budapest, VIII. kerület, Bláthy Ottó utcában a Benyovszky Móric u. – Reguly Antal u. közötti szakasz

Megjegyzés (Egyéb tény, körülmény, stb.):

Tekintettel arra, hogy nonprofit közösségi rendezvényről van szó, kérjük, hogy a közterület használati díjat elengedni szíveskedjenek.

A kérelem benyújtása nem jogosít fel a közterület használatra.

66

A kérelmező tudomásul veszi, hogy

- a kérelem benyújtása nem jogosítja fel a közterület használatára,
- a Józsefvárosi Önkormányzat tulajdonában lévő közterületek használatáról és használatának rendjéről szóló 37/2017. (IX. 14.) önkormányzati rendelet 21. § (1) bekezdése szerint a közterület használatáért közterület-használati díjat köteles fizetni,
- a közterületen kizárólag a kereskedelmi tevékenységek végzésének feltételeiről szóló 210/2009. (IX.29.) Kormányrendelet 12. § (1) bekezdése alapján a rendelet 5. mellékletében meghatározott termékek árusíthatók.

A kérelemhez a kérelmezőnek az alábbi melléleteket kell csatolnia: (A csatolt mellékletet kérjük X-el jelölni)

1. A közterületen folytatni kívánt tevékenység gyakorlására feljogosító egyszerű okirat másolatát:	
- egyéni vállalkozás esetén: vállalkozói igazolványt,	
- gazdasági társaság, egyéni cég esetén: 30 napnál nem régebbi cégkivonatot, aláírási címpéldányt,	
- társadalmi és egyéb szervezetek esetében: a nyilvántartásba-vételüket igazoló okiratot,	X
- östermelők esetén östermelői igazolványt.	
- vendéglátó terasz létesítése esetén, az azt üzemeltetni kívánó kereskedelmi/vendéglátó egység érvényes bejelentés köteles kereskedelmi tevékenység bejelentését igazoló dokumentumot vagy a Működési Engedélyt	
2. Az igényelt területre vonatkozó helyszínt ábrázoló vázlatot, amelyen szerepelnie kell a környező utcáknak is. A vázlaton az igényelt területnek - a szükséges méretekkel - úgy kell szerepelnie, hogy annak nagysága, elhelyezkedése egyértelműen megállapítható legyen (TERASZ, KIOSZK ESETÉN: annak szélessége, hosszúsága; a terasz, kiosk szélének az épület homlokzati falától és a járda szélétől való távolsága; terasz esetén annak az üzletnek a bejáratától való távolsága, amelyikhez tartozik; méterben mérve).	X
3. Az elhelyezni kívánt építmény, létesítmény, berendezés műszaki leírását és terveit; <i>teraszkérelmekhez a helyszínt fotóját is csatolni szükséges.</i>	
4. Meglévő létesítményre vonatkozó közterület-használati hozzájárulás megújítása esetén – városképvédelmi szempontok figyelembevételére miatt – fényképfelvételt kell becsatolni.	
5. Építési engedélyhez kötött építmény esetében vagy építési munkálatokkal összefüggő közterület-használat esetében az építetötől kapott meghatalmazást és a jogszabályban előírt esetekben a jogerős építésügyi hatósági engedélyt csatolni szükséges.	
6. Közút igénybevétele esetén – a 2. pontban foglalt helyszínrajzon túl – a vonatkozó helyszínt ábrázoló forgalomtechnikai vázrajzot, amely beszerezhető a Budapest Közút Zrt. központi ügyfélszolgálatán (1115 Budapest, Bánk bán utca 8-12.) http://budapestkozut.hu	

Figyelmeztetés:

A hiánytalanul kitöltött kérelemnyomtatvány és az előírt mellékletek csatolásán túl, a pontos és egyértelmű helymeghatározás, valamint a meglévő létesítmény fotója elengedhetetlen a benyújtott kérelem érdemi elbírálásához!

A közterület-használatot – különösen – az alábbi jogszabályok szabályozzák:

- Magyarország helyi önkormányzatairól szóló 2011. évi CLXXXIX. törvény
- a Józsefvárosi Önkormányzat tulajdonában lévő közterületek használatáról és használatának rendjéről szóló 37/2017. (IX.14.) önkormányzati rendelet
- Józsefvárosi Kerületi Építési Szabályzatáról szóló 66/2007.(XII.12.) önkormányzati rendelet
- Budapest főváros rendezési szabályzatáról szóló 5/2015. (II. 16.) Főv. Kgy. rendelet
- A településképp védelméről szóló 34/2017. (IX.14.) önkormányzati rendelete

NYILATKOZAT



Alulírott, az általam benyújtott közterület-használati kérelmem elbírálásának céljából **hozzájárulok** személyes adataim történő kezeléséhez, valamint ahhoz, hogy az így tudomásra jutott személyes adataimat a Polgármesteri Hivatal az eljárásban részt vevő szakhatósági állásfoglalások bekérése végett továbbítsa az illetékes hatóságok felé.

Kérelmem benyújtásakor a Polgármesteri Hivatal Gazdálkodási Ügyosztály ügyintézőjétől tájékoztatást kaptam –amelyet **tudomásul vettem** – az eljárás megindításának napjáról, az ügyintézési határidőről, az ügyemre irányadó jogszabályi rendelkezésekről, jogaimról és kötelezettségeimről, továbbá kötelezettségem elmulasztásának jogkövetkezményeiről, valamint a hivatali elérhetőségről.

Kijelentem, hogy kérelmem teljesítése eset én az általános közigazgatási rendtartásról szóló 2016. évi CL. törvény 82. § (2) bekezdés b) pontja alapján a fellebbezési jogomról lemondok.

Tudomásul veszem, hogy ezáltal az ügyemben hozott határozat annak közlésekor jogerőre emelkedik.

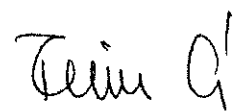
Budapest, 2018 . év július hó 6. nap.

.....
KÉRELMEZŐ ALÁÍRÁSA 
67

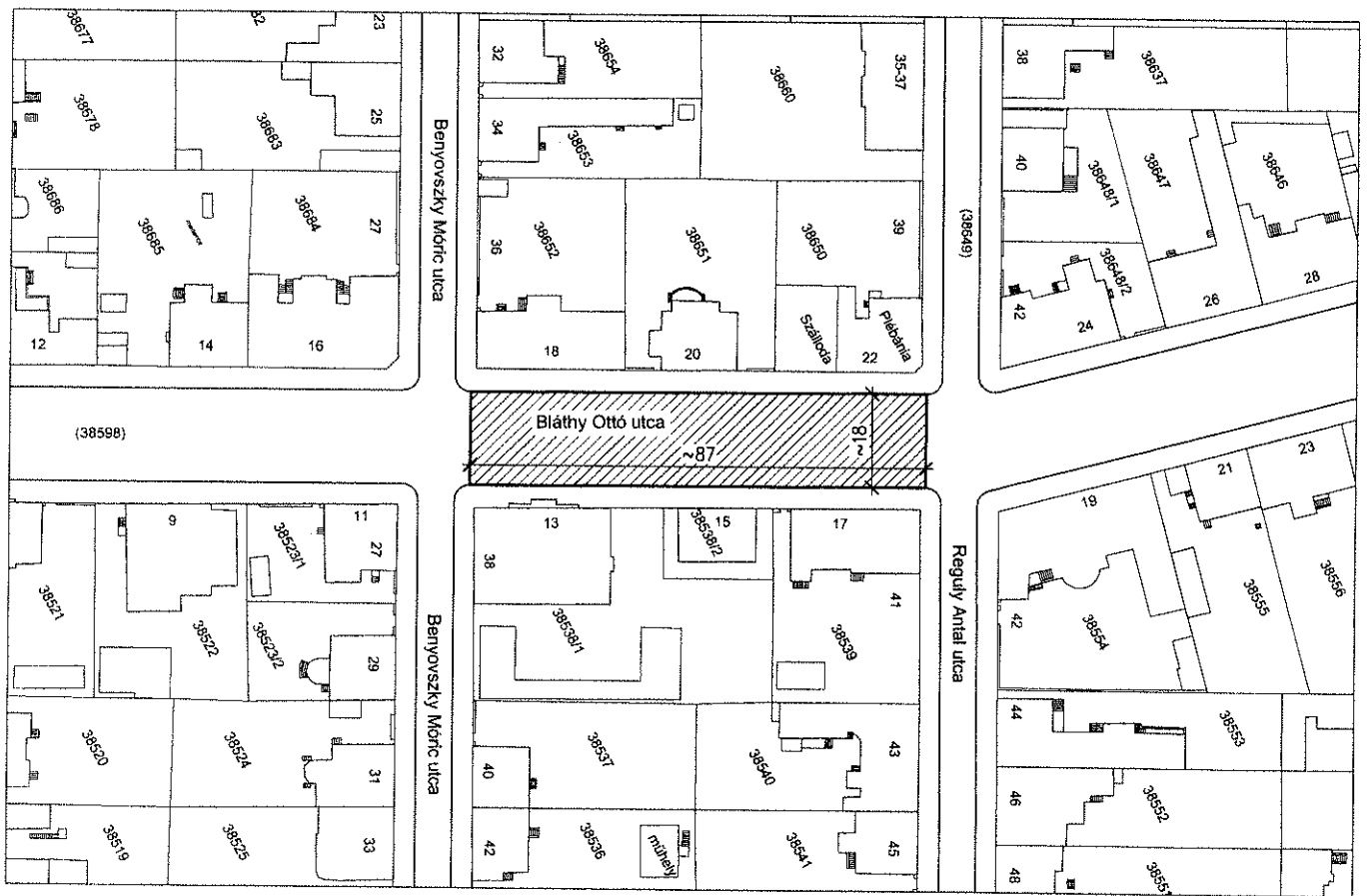

62

A Fővárosi Bíróság

6.Pk. 63.656/3.

V É G Z É S

A Fővárosi Bíróság a Tisztviselőtelepi Önkormányzati Egyesület szervezettel az 1989. évi II. törvény 15. §-ának /1/ bekezdése alapján 2751 sorszám alatt a társadalmi szervezetek nyilvántartásába vette.

A szervezet székhelye: Budapest, VIII., Biró Lajos u.30.

Működési köre: érdekképviselési

A képviselő neve: Dr. Pruzsinszky József 1 290301 0162
lakcíme: 1089 Budapest,

Budapest, 1990. szeptember 18.

dr. Almásy Mária mk.
tanácselnök

A kiadvány hiteléről:



Handwritten signature

Budapest Főváros VIII. kerület Józsefvárosi Polgármesteri Hivatal
 Gazdálkodási Ügyosztály
 1082 Budapest
 Baross utca 63-67.

K É R E L E M

a Józsefvárosi Önkormányzat tulajdonában lévő közterület használatához

Kérjük a nyomtatványt olvashatóan, nyomtatott betűvel kitölteni!

2019. JÚL. 16.
 10-1298
 2018. JÚL. 13.
 Szám: 66.326/2018.
 Boros Gy.

Gazdasági társaságok, egyéni cég, társadalmi és egyéb szervezetek esetében:
 Kérelmező neve: TOMGUD-ES TÁRSAS. KFT. telefon:
 Kapcsolattartó ügyintéző neve: telefon: 7-.....3
 e-mail cím:
 Székhelye: irsz.: 1239 helység: BP. (u., tér): SADROMKÖS UJKA szám: 78 em./ajtó:
 Levelezési cím:
 Cégjegyzék szám/ Nyilvántartási szám: 07-09-303686
 Bankszámlaszáma: 11720018-22004296
 Adószáma: 26433526-2-43

Egyéni vállalkozás esetében:
 Kérelmező neve: telefon:
 Lakcíme: irsz.: helység: (u., tér): szám: em./ajtó:
 Levelezési cím:
 e-mail cím:
 Vállalkozó nyilvántartási száma:
 Adószáma:
 Bankszámlaszáma:

Magánszemélyek esetében:
 Kérelmező neve: telefon:
 Lakcíme: irsz. helység: (u., tér): szám: em./ajtó:
 Születési helye: ideje: év hó nap, anyja neve:
 e-mail cím:

Megjegyzés: Fenti adatok közlése a közterület-használati kérelmek elbírálásához, valamint a közterület-használati hozzájárulásban foglaltak ellenőrzéséhez szükségesek. Az adatokat a Polgármesteri Hivatal Gazdálkodási, illetve Közterület-felügyeleti Ügyosztálya kezeli az információs önrendelkezési jogról és az információs szabadságról szóló 2011. évi CXII. törvény alapján.

Közterület-használat ideje: 201 8 év 08 hó 10 naptól – 201 8 év 10 hó 10 napig
 (Több időpont,- helyszín esetén kérünk listát mellékelni!)
Közterület-használat célja: TERASZ + NAPERNYÓ
Kérelemmel érintett közterület nagysága: 33,73 + 54 m² m²/db
Közterület helye: Budapest, VIII. kerület. CORKIN SÉTÁNY 5szám előtti
 járdán, úttesten, zöldterületen vagy:
Megjegyzés (Egyéb tény, körülmény, stb.):

A kérelem benyújtása nem jogosít fel a közterület használatra.

- A kérelmező tudomásul veszi, hogy
- a kérelem benyújtása nem jogosítja fel a közterület használatára,
 - a Józsefvárosi Önkormányzat tulajdonában lévő közterületek használatáról és használatának rendjéről szóló

Handwritten signature and the number 70.

37/2017. (IX. 14.) önkormányzati rendelet 21. § (1) bekezdése szerint a közterület használatáért közterület-használati díjat köteles fizetni,

- a közterületen kizárólag a kereskedelmi tevékenységek végzésének feltételeiről szóló 210/2009. (IX.29.) Kormányrendelet 12. § (1) bekezdése alapján a rendelet 5. mellékletében meghatározott termékek árusíthatók.

A kérelemhez a kérelmezőnek az alábbi melléleteket kell csatolnia: (A csatolt mellékletet kérjük X-el jelölni)

1. A közterületen folytatni kívánt tevékenység gyakorlására feljogosító egyszerű okirat másolatát: - egyéni vállalkozás esetén: vállalkozói igazolványt, - gazdasági társaság, egyéni cég esetén: 30 napnál nem régebbi cégkivonatot, aláírási címpéldányt, - társadalmi és egyéb szervezetek esetében: a nyilvántartásba-vételüket igazoló okiratot, - őstermelők esetén őstermelői igazolványt. - vendéglátó terasz létesítése esetén, az azt üzemeltetni kívánó kereskedelmi/vendéglátó egység érvényes bejelentés köteles kereskedelmi tevékenység bejelentését igazoló dokumentumot vagy a Működési Engedélyt	
2. Az igényelt területre vonatkozó helyszínt ábrázoló vázlatot, amelyen szerepelnie kell a környező utcáknak is. A vázlaton az igényelt területnek - a szükséges méretekkel - úgy kell szerepelnie, hogy annak nagysága, elhelyezkedése egyértelműen megállapítható legyen (TERASZ, KIOSZK ESETÉN: annak szélessége, hosszúsága; a terasz, kioszk szélének az épület homlokzati falától és a járda szélétől való távolsága; terasz esetén annak az üzletnek a bejáratától való távolsága, amelyikhez tartozik; méterben mérve).	
3. Az elhelyezni kívánt építmény, létesítmény, berendezés műszaki leírását és terveit; <i>teraszkérelmekhez a helyszín fotóját is csatolni szükséges.</i>	
4. Meglévő létesítményre vonatkozó közterület-használati hozzájárulás megújítása esetén – városképvédelmi szempontok figyelembevételére miatt – fényképfelvételt kell becsatolni.	
5. <i>Építési engedélyhez kötött építmény esetében vagy építési munkálatokkal összefüggő közterület-használat esetében az építetetőiől kapott meghatalmazást és a jogszabályban előírt esetekben a jogerős építésügyi hatósági engedélyt csatolni szükséges.</i>	
6. Közút igénybevétele esetén – a 2. pontban foglalt helyszínrajzon túl – a vonatkozó helyszínt ábrázoló forgalomtechnikai vázrajzot, amely beszerezhető a Budapest Közút Zrt. központi ügyfélszolgálatán (1115 Budapest, Bánk bán utca 8-12.) http://budapestkozut.hu	

Figyelmeztetés:

A hiánytalanul kitöltött kérelemnyomtatvány és az előírt mellékletek csatolásán túl, a pontos és egyértelmű helymeghatározás, valamint a meglévő létesítmény fotója elengedhetetlen a benyújtott kérelem érdemi elbírálásához!

A közterület-használatot – különösen – az alábbi jogszabályok szabályozzák:

- Magyarország helyi önkormányzatairól szóló 2011. évi CLXXXIX. törvény
- a Józsefvárosi Önkormányzat tulajdonában lévő közterületek használatáról és használatának rendjéről szóló 37/2017. (IX. 14.) önkormányzati rendelet
- Józsefvárosi Kerületi Építési Szabályzatáról szóló 66/2007.(XII.12.) önkormányzati rendelet
- Budapest főváros rendezési szabályzatáról szóló 5/2015. (II. 16.) Főv. Kgy. rendelet
- A településképp védelméről szóló 34/2017. (IX.14.) önkormányzati rendelete

NYILATKOZAT

Alulírott, az általam benyújtott közterület-használati kérelem elbírálásának céljából **hozzájárok** személyes adataim történő kezeléséhez, valamint ahhoz, hogy az így tudomásra jutott személyes adataimat a Polgármesteri Hivatal az eljárásban részt vevő szakhatósági állásfoglalások bekérése végett továbbítsa az illetékes hatóságok felé.

Kérelmem benyújtásakor a Polgármesteri Hivatal Gazdálkodási Ügyosztály ügyintézőjétől tájékoztatást kaptam –amelyet **tudomásul vettem** – az eljárás megindításának napjáról, az ügyintézési határidőről, az ügyemre irányadó jogszabályi rendelkezésekről, jogaimról és kötelezettségeimről, továbbá kötelezettségem elmulasztásának jogkövetkezményeiről, valamint a hivatali elérhetőségről.

Kijelentem, hogy kérelmem teljesítése eset én az általános közigazgatási rendtartásról szóló 2016. évi CL. törvény 82. § (2) bekezdés b) pontja alapján a fellebbezési jogomról lemondok.

Tudomásul veszem, hogy ezáltal az ügyemben hozott határozat annak közlésekor jogerőre emelkedik.

Budapest, 2017. év 07. hó 13. nap.

.....
KÉRELMEZŐ ALÁÍRÁSA

71



Ügyiratszám: 05-1894/2018
Ügyintéző: dr. Szabó Kata Karolina
Telefon: 459-2171
Email: szabok@jozsefvaros.hu
Hivsz.:16-1298/2018
Tárgy: közterület használati kérelem

Gazdálkodási Ügyosztály

dr. Hencz Adrienn
ügyosztályvezető részére

H e l y b e n

Tisztelt Ügyosztályvezető Asszony!

Hivatkozással hozzánk érkezett megkeresésére az alábbi állásfoglalást adjuk:

Tomgub és Társa Kft.

**Budapest VIII. kerület, Corvin sétány 5. 34 m² vendéglátó terasz, 34 m² napernyő,
(2018. augusztus 10. – 2019. október 10.)**

részére a közterület használatba adását a fenti időszakban a Budapest Főváros VIII. kerület Józsefváros Önkormányzat Képviselő-testületének a településkép védelméről szóló 34/2017. (IX.14.) önkormányzati rendelete 23.§ bekezdésében rögzítettek betartása mellett kereskedelmi szempontból **nem kifogásoljuk**,

az alábbi kikötéssel:

a vendéglátó teraszt a kereskedő csak az üzlet nyílászáróinak zárva tartásával üzemeltetheti.

A **Tomgub és Társa Kft.** 7713/2018 szám alatt szerepel hatósági nyilvántartásunkban – „California COFFEE COMPANY” elnevezéssel – 1082 Budapest Corvin sétány 5. A. lh. fszt. 3. szám alatti üzlet tekintetében. Az üzlet nyitva tartási ideje: H-P: 07.00-22.00; Szo-V: 08.00-22.00.

Józsefváros Önkormányzat Képviselő-testületének a településkép védelméről szóló 34/2017. (IX.14.) önkormányzati rendelete 23.§ bekezdése értelmében:

„Vendéglátó terasz és közterületi kitelepedés elhelyezése

- a) Vendéglátó terasz közterületen, közterületre nyíló magánterületen vagy közhasználat céljára átadott magánterületen csak abban az esetben létesíthető, ha:
- aa) a gyalogos sáv szélessége – a biztonsági- és berendezési sávok megtartásával – legalább 2,0 m,
 - ab) a gyalogos-sáv szélessége az árkád alatt is legalább 2,0 méter,
 - ac) a legalább 3,0 méter széles, vagy ennél nagyobb méretű terasz esetében legalább 2,0 méter széles felületen a körüljárhatóság biztosítható,

73

- ad) az egyirányú utcában, az egyirányú gépkocsi közlekedés mellett, amennyiben úttesten, az utca mindkét oldalán megengedett a parkolás a teljes közterület szélessége a 9,0 métert eléri vagy meghaladja.
- b) Terasz oldalai
- ba) 1,0 méternél magasabb nem ideiglenes-jellegű anyagokkal és szerkezettel nem határolhatók le,
 - bb) burkolathoz nem rögzíthetőek,
 - bc) átláthatóságát biztosítani kell, víztiszta üveg vagy átlátszó plexi betét anyaghasználatával,
 - bd) céglogón kívül egyéb feliratot, reklámot nem tartalmazhatnak,
 - be) nem készülhetnek olyan anyagból, amely a közterületi burkolat sérülését, elszíneződését okozhatja,
 - bf) mobil elemekből állók legyenek,
 - bg) térelválasztó funkciója esetén az üzemeltető kötelezettsége a tűzoltási és kiürítési útvonalak fenntartásának biztosítása.
- c) Terasz téliesítése
- ca) Teraszok, kitelepülések téliesítése nem azonos a kiosk létesítésével.
 - cb) Teraszok téliesítése csak tárgyév október 31. és tárgyévet követő év március 1. között, településképi bejelentési eljárás lefolytatását követően lehetséges.
 - cc) A téli szezonban max. 120 cm magasságig határoló szerkezet, szélfogó építhető fel víztiszta üveg vagy átlátszó plexi betét anyag használatával. A téliesített szezon elteltével a terasz tulajdonosa, üzemeltetője köteles az eredeti állapotba visszaállítani a közterületet, amennyiben ennek nem tesz eleget, a hatóság elbontatja a teraszt szerkezeti elemeivel együtt.
- d) Kiemelt szegélyű terasz (pódiummal vagy dobogóval) nem létesíthető. A terasznak a járda szintjéhez dobogóval történő csatlakozása csak abban az esetben megengedett, ha a közterületi kitelepülés a parkolósávban létesül.”

A megállapodásba javasoljuk belefoglalni, hogy a kereskedelmi tevékenységét a kereskedelemről szóló 2005. évi CLXIV. törvény előírásainak betartásával folytathatja, továbbá, hogy a vendéglátó teraszon a zeneszolgáltatás tilos, ill. tevékenységükkel a lakosság nyugalma nem zavarhatják (zaj, szag, nyitva tartás, rendezvények, stb.), illetve az esetlegesen felmerülő panaszok elkerülése érdekében a vendéglátó teraszt **csak 10.00 órától** üzemeltethetik.

Budapest, 2018. 07. 17.

Tisztelettel:





BUDAPEST FŐVÁROS
VIII. KERÜLET
JÓZSEFVÁROSI ÖNKORMÁNYZAT
POLGÁRMESTERI HIVATALA

VÁROSÉPÍTÉSZETI IRODA

Budapest Főváros VIII. kerület
Józsefvárosi Önkormányzat
Polgármesteri Hivatala
Gazdálkodási Ügyosztály

dr. Hencz Adrienn
ügyosztályvezető

Helyben

Iktatószám: 26-944/2/2018
Ügyintéző: Lőrinczyné Zelinka Szilvia
Telefon: 459-2-526
e-mail: zelinkasz@jozsefvaros.hu

Tárgy: Tomgub és Társa Kft. közterület használati kérelme – Corvin sétány 5. szám előtti közterületen vendéglátó terasz létesítése

Tisztelt Ügyosztályvezető Asszony!

Köszönettel vettem tárgyi témában tett megkeresését. A településkép védelméről szóló 34/2017. (IX.14.) önkormányzati rendelet (a továbbiakban: Rendelet) szabályozza a vendéglátó teraszok elhelyezését.

Fentiek alapján megállapítom, hogy *a közterület használat engedélyezhető.*

Tájékoztatom, hogy amennyiben új napernyőt, reklámtáblát, cégfeliratot, cégért, klíma kültéri egységet, előtetőt helyeznek el, településképi bejelentési eljárás lefolytatása szükséges.

Budapest, 2018. július 20.

Üdvözlettel:

Iványi Gyöngyvér
irodavezető

75



BUDAPESTI RENDŐR-FŐKAPITÁNYSÁG
VIII. Kerületi Rendőrkapitányság
Rendészeti Osztály

Ügyszám: 01080/66/2018. ált.

Tárgy: szakhatósági állásfoglalás

Hiv. szám: 16-1298/2018.

Ügyintéző: Boros Attila Balázs r. hdgy.

Tel.: 477-37-00 / 48-124

Email: borosab@budapest.police.hu

dr. Hencz Adrienn
ügyosztályvezető

Budapest Főváros VIII. kerület
Józsefvárosi Önkormányzat
Polgármesteri Hivatala
Gazdálkodási Ügyosztály

Budapest

Baross utca 63-67.

1 0 8 2

Tisztelt dr. Hencz Adrienn!

Tájékoztatom, hogy a fenti számon hatóságomhoz érkezett megkeresésben foglaltakat megvizsgáltam, melynek során az alábbiakat állapítottam meg:

A **Tomgub és Társa Kft.** kérelmet nyújtott be a Józsefvárosi Önkormányzat tulajdonában lévő közterület használatához, melyben kitelepülésének engedélyezését kérte 2018. augusztus 10. naptól – 2018. október 10. napig a Budapest VIII. kerület, Corvin sétány 5. szám előtt a **járdán** 34 négyzetméter területű vendéglátó teraszra és 34 négyzetméter területű napernyőre.

A fenti helyszínen közbiztonsági és közlekedési szempontból a kitelepülés ellen hatóságom kifogást nem emel.

Budapest, 2018. július 16.

Tisztelettel:

Kovács Tibor r. alezredes

Rendészeti osztályvezető

Cím: 1084 Budapest Víg u. 36., 1431 Bp. Pf.: 161
Telefon: 477-3700; Fax: 477-3724, 48-401
e-mail: 08rk@budapest.police.hu

76

Budapest Főváros VIII. kerület Józsefvárosi Polgármesteri Hivatal
Gazdálkodási Ügyosztály
1082 Budapest
Baross utca 63-67.

2018 JÚL 18.

K É R E L E M

a Józsefvárosi Önkormányzat tulajdonában lévő közterület használatához

Érkezett:	Szám:
2018 JÚL 18.	76-1337

Baross Gyula

Kérjük a nyomtatványt olvashatóan, nyomtatott betűvel kitölteni!

Gazdasági társaságok, egyéni cég, társadalmi és egyéb szervezetek esetében:

Kérelmező neve: **Grillcsirke Kft.** telefon: **06-70-7020754**
 Kapcsolattartó ügyintéző neve: **1085 Bp. Horánaszki u. 13.** telefon:
Adószám: 13423298-1-42
 e-mail cím: **padlo.kiraly@gmail.com**
 Székhelye: irsz.: [] helység: (u, tér): szám: em./ajtó:
 Levelezési cím:
 Cégjegyzék szám/ Nyilvántartási szám: **0109734906**
 Bankszámlaszáma: [] - [] - []
 Adószáma: [] - [] - []

2018 JÚL 18.
 68078/2018.
 Baross Csaba

Egyéni vállalkozás esetében:

Kérelmező neve: telefon:
 Lakcíme: irsz.: [] helység: (u, tér): szám: em./ajtó:
 Levelezési cím:
 e-mail cím:
 Vállalkozó nyilvántartási száma: []
 Adószáma: [] - [] - []
 Bankszámlaszáma: [] - [] - []

Magánszemélyek esetében:

Kérelmező neve: telefon:
 Lakcíme: irsz. [] helység: (u, tér): szám: em./ajtó:
 Születési helye: ideje: [] év [] hó [] nap, anyja neve:
 e-mail cím:

Megjegyzés: Fenti adatok közlése a közterület-használati kérelmek elbírálásához, valamint a közterület-használati hozzájárulásban foglaltak ellenőrzéséhez szükségesek. Az adatokat a Polgármesteri Hivatal Gazdálkodási, illetve Közterület-felügyeleti Ügyosztálya kezeli az információs önrendelkezési jogról és az információszabadságról szóló 2011. évi CXII. törvény alapján.

Közterület-használat ideje: 201 **8** év **07** hó **08** naptól - 201 **9** év **07** hó **07** napig
 (Több időpont,- helyszín esetén kérünk listát mellékelni!)
Közterület-használat célja: **12m² pavilon 3m² terasz (PAVILION = KIOSK)**
Kérelemmel érintett közterület nagysága: **12m² + 3m²** m²/db
Közterület helye: Budapest, VIII. kerület **Szigony utca 43** Klinikai metro szám előtti járdán, úttesten, zöldterületen vagy:

Megjegyzés (Egyéb tény, körülmény, stb.):
 14 éves díj fizetés

A kérelem benyújtása nem jogosít fel a közterület használatra.

77

A kérelmező tudomásul veszi, hogy

- a kérelem benyújtása nem jogosítja fel a közterület használatára,
- a Józsefvárosi Önkormányzat tulajdonában lévő közterületek használatáról és használatának rendjéről szóló 37/2017. (IX. 14.) önkormányzati rendelet 21. § (1) bekezdése szerint a közterület használatáért közterület-használati díjat köteles fizetni,
- a közterületen kizárólag a kereskedelmi tevékenységek végzésének feltételeiről szóló 210/2009. (IX.29.) Kormányrendelet 12. § (1) bekezdése alapján a rendelet 5. mellékletében meghatározott termékek árusíthatók.

A kérelemhez a kérelmezőnek az alábbi melléleteket kell csatolnia: (A csatolt mellékletet kérjük X-el jelölni)

1. A közterületen folytatni kívánt tevékenység gyakorlására feljogosító egyszerű okirat másolatát:	
- egyéni vállalkozás esetén: vállalkozói igazolványt,	
- gazdasági társaság, egyéni cég esetén: 30 napnál nem régebbi cégkivonatot, aláírási címpéldányt,	
- társadalmi és egyéb szervezetek esetében: a nyilvántartásba-vételüket igazoló okiratot,	
- östermelők esetén östermelői igazolványt.	
- vendéglátó terasz létesítése esetén, az azt üzemeltetni kívánó kereskedelmi/vendéglátó egység érvényes bejelentés köteles kereskedelmi tevékenység bejelentését igazoló dokumentumot vagy a Működési Engedélyt	
2. Az igényelt területre vonatkozó helyszínt ábrázoló vázlatot, amelyen szerepelnie kell a környező utcáknak is. A vázlaton az igényelt területnek - a szükséges méretekkel - úgy kell szerepelnie, hogy annak nagysága, elhelyezkedése egyértelműen megállapítható legyen (TERASZ, KIOSZK ESETÉN: annak szélessége, hosszúsága; a terasz, kioszk szélének az épület homlokzati falától és a járda szélétől való távolsága; terasz esetén annak az üzletnek a bejáratától való távolsága, amelyikhez tartozik; méterben mérve).	
3. Az elhelyezni kívánt építmény, létesítmény, berendezés műszaki leírását és terveit; teraszkérelmekhez a helyszín fotóját is csatolni szükséges.	
4. Meglévő létesítményre vonatkozó közterület-használati hozzájárulás megújítása esetén – városképvédelmi szempontok figyelembevétele miatt – fényképfelvételt kell becsatolni.	
5. Építési engedélyhez kötött építmény esetében vagy építési munkálatokkal összefüggő közterület-használat esetében az építetettől kapott meghatalmazást és a jogszabályban előírt esetekben a jogerős építésügyi hatósági engedélyt csatolni szükséges.	
6. Közút igénybevétele esetén – a 2. pontban foglalt helyszínrajzon túl – a vonatkozó helyszínt ábrázoló forgalomtechnikai vázrajzot, amely beszerezhető a Budapest Közút Zrt. központi ügyfélszolgálatán (1115 Budapest, Bánk bán utca 8-12.) http://budapestkozut.hu	

Figyelmeztetés:

A hiánytalanul kitöltött kérelemnyomtatvány és az előírt melléletek csatolásán túl, a pontos és egyértelmű helymeghatározás, valamint a meglévő létesítmény fotója elengedhetetlen a benyújtott kérelem érdemi elbírálásához!

A közterület-használatot – különösen – az alábbi jogszabályok szabályozzák:

- Magyarország helyi önkormányzatairól szóló 2011. évi CLXXXIX. törvény
- a Józsefvárosi Önkormányzat tulajdonában lévő közterületek használatáról és használatának rendjéről szóló 37/2017. (IX.14.) önkormányzati rendelet
- Józsefváros Kerületi Építési Szabályzatáról szóló 66/2007.(XII.12.) önkormányzati rendelet
- Budapest főváros rendezési szabályzatáról szóló 5/2015. (II. 16.) Főv. Kgy. rendelet
- A településképp védelméről szóló 34/2017. (IX.14.) önkormányzati rendelete

NYILATKOZAT

Alulírott, az általam benyújtott közterület-használati kérelmem elbírálásának céljából **hozzájárulok** személyes adataim történő kezeléséhez, valamint ahhoz, hogy az így tudomásra jutott személyes adataimat a Polgármesteri Hivatal az eljárásban részt vevő szakhatósági állásfoglalások bekérése végett továbbítsa az illetékes hatóságok felé.

Kérelmem benyújtásakor a Polgármesteri Hivatal Gazdálkodási Ügyosztály ügyintézőjétől tájékoztatást kaptam –amelyet **tudomásul vettem** – az eljárás megindításának napjáról, az ügyintézési határidőről, az ügyemre irányadó jogszabályi rendelkezésekről, jogaimról és kötelezettségeimről, továbbá kötelezettségem elmulasztásának jogkövetkezményeiről, valamint a hivatali elérhetőségről.

Kijelentem, hogy kérelmem teljesítése eset én az általános közigazgatási rendtartásról szóló 2016. évi CL. törvény 82. § (2) bekezdés b) pontja alapján a fellebbezési jogomról lemondok.

Tudomásul veszem, hogy ezáltal az ügyemben hozott határozat annak közlésekor jogerőre emelkedik.

Budapest, 2018. év 02 hó 18. nap.

KÉRELMEZŐ ALÁÍRÁSA

Grillcsirke Kft.
1085 Bp. Horánszki u. 13.
Adószám: 13423298-1-42

78

Üllői út

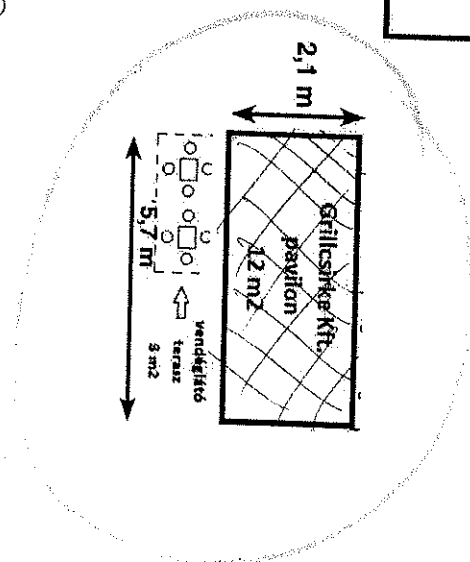
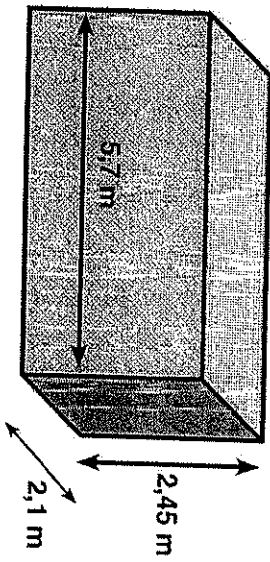
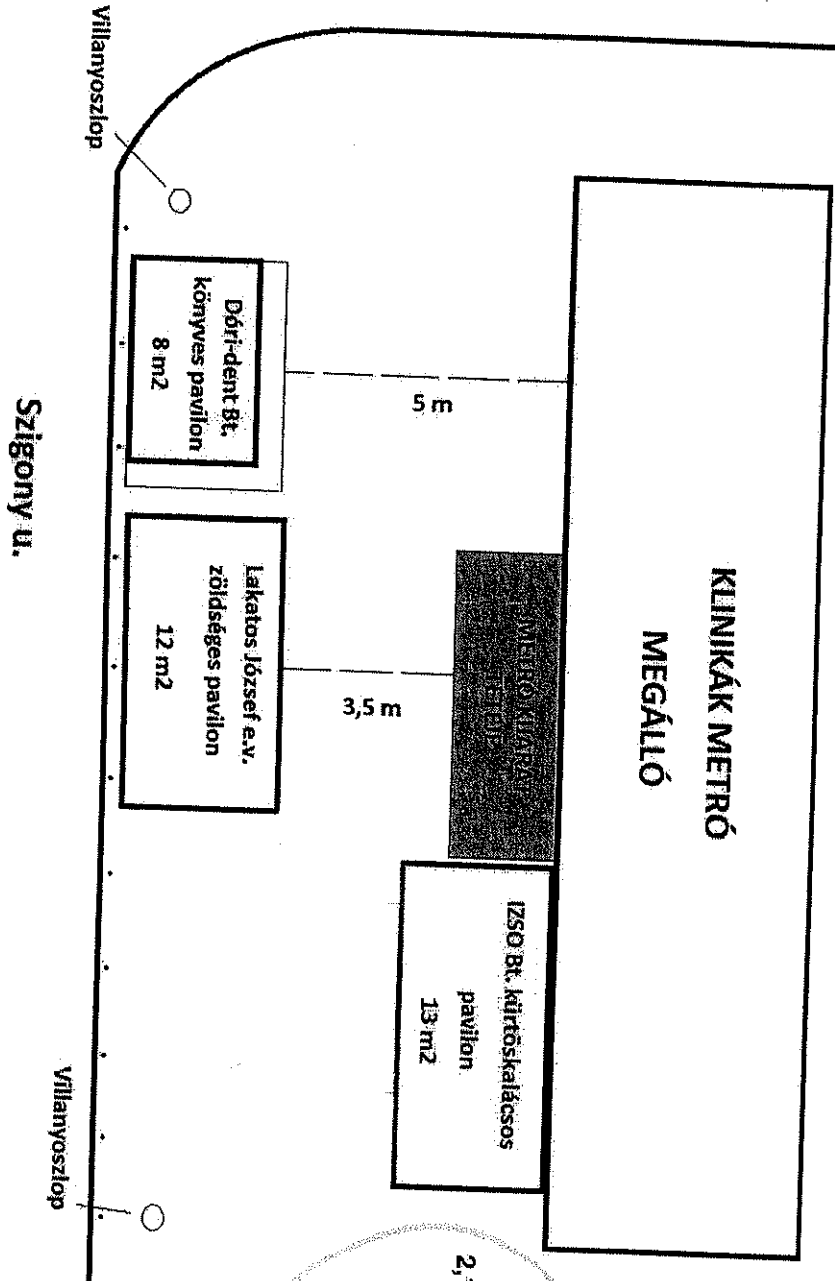

79



BUDAPEST FŐVÁROS VIII. KERÜLET
JÓZSEFVÁROSI
POLGÁRMESTERI HIVATAL

HATÓSÁGI ÜGYOSZTÁLY
IGAZGATÁSI IRODA

Ügyiratszám: 05-1944/2018
Ügyintéző: dr. Bodnár Csaba
Telefon: 459-2174
Email: bodnarc@jozsefvaros.hu
Hivsz.: 16-1337/2018

Tárgy: közterület használati kérelem

Gazdálkodási Ügyosztály

dr. Hencz Adrienn
ügyosztályvezető részére

H e l y b e n

Tisztelt Ügyosztályvezető Asszony!

Hivatkozással hozzánk érkezett megkeresésére az alábbi állásfoglalást adjuk:

Grillcsirke Kft.

Budapest VIII. kerület, Szigony u. 43. 12 +3 m² pavilon és terasz

(Klinikák Metró bejáratától jobbra) közterületen

(2018. július 08. – 2019. július 07.)

részére a közterület használatba adását a fenti időszakban a Budapest Főváros VIII. kerület Józsefváros Önkormányzat Képviselő-testületének a településkép védelméről szóló 34/2017. (IX.14.) önkormányzati rendelete 23.§ bekezdésében rögzítettek betartása mellett kereskedelmi szempontból **nem kifogásoljuk,**

az alábbi kikötéssel:

a vendéglátó teraszt a kereskedő csak az üzlet nyílászáróinak zárva tartásával üzemeltetheti.

A **Grillcsirke Kft.** 7180/2017 szám alatt szerepel hatósági nyilvántartásunkban – „A GRILLCSIRKÉS” elnevezéssel – 1083 Budapest Szigony utca 43. (Klinikák metró bejárat mellett) szám alatti üzlet tekintetében. Az üzlet nyitva tartási ideje: minden nap: 09.00-20.00 óra.

Józsefváros Önkormányzat Képviselő-testületének a településkép védelméről szóló 34/2017. (IX.14.) önkormányzati rendelete 23.§ bekezdése értelmében:

„Vendéglátó terasz és közterületi kitelepedés elhelyezése

a) Vendéglátó terasz közterületen, közterületre nyíló magánterületen vagy közhasználat céljára átadott magánterületen csak abban az esetben létesíthető, ha:

aa) a gyalogos sáv szélessége – a biztonsági- és berendezési sávok megtartásával – legalább 2,0 m,

80

- ab) a gyalogos-sáv szélessége az árkád alatt is legalább 2,0 méter,
 - ac) a legalább 3,0 méter széles, vagy ennél nagyobb méretű terasz esetében legalább 2,0 méter széles felületen a körüljárhatóság biztosítható,
 - ad) az egyirányú utcában, az egyirányú gépkocsi közlekedés mellett, amennyiben úttesten, az utca mindkét oldalán megengedett a parkolás a teljes közterület szélessége a 9,0 métert eléri vagy meghaladja.
- b) Terasz oldalai
- ba) 1,0 méternél magasabb nem ideiglenes-jellegű anyagokkal és szerkezettel nem határolhatók le,
 - bb) burkolathoz nem rögzíthetők,
 - bc) átláthatóságát biztosítani kell, víztiszta üveg vagy átlátszó plexi betét anyaghasználatával,
 - bd) céglogón kívül egyéb feliratot, reklámot nem tartalmazhatnak,
 - be) nem készülhetnek olyan anyagból, amely a közterületi burkolat sérülését, elszíneződését okozhatja,
 - bf) mobil elemekből állók legyenek,
 - bg) térelválasztó funkciója esetén az üzemeltető kötelezettsége a tűzoltási és kiürítési útvonalak fenntartásának biztosítása.
- c) Terasz téliesítése
- ca) Teraszok, kitelepülések téliesítése nem azonos a kioszk létesítésével.
 - cb) Teraszok téliesítése csak tárgyév október 31. és tárgyévet követő év március 1. között, településképi bejelentési eljárás lefolytatását követően lehetséges.
 - cc) A téli szezonban max. 120 cm magasságig határoló szerkezet, szélfogó építhető fel víztiszta üveg vagy átlátszó plexi betét anyag használatával. A téliesített szezon elteltével a terasz tulajdonosa, üzemeltetője köteles az eredeti állapotba visszaállítani a közterületet, amennyiben ennek nem tesz eleget, a hatóság elbontatja a teraszt szerkezeti elemeivel együtt.
- d) Kiemelt szegélyű terasz (pódiummal vagy dobogóval) nem létesíthető. A terasznak a járda szintjéhez dobogóval történő csatlakozása csak abban az esetben megengedett, ha a közterületi kitelepülés a parkolósávban létesül."

A megállapodásba javasoljuk belefoglalni, hogy a kereskedelmi tevékenységét a kereskedelemről szóló 2005. évi CLXIV. törvény előírásainak betartásával folytathatja, továbbá, hogy a vendéglátó teraszon a zenezolgáltatás tilos, ill. tevékenységükkel a lakosság nyugalma nem zavarható (zaj, szag, nyitva tartás, rendezvények, stb.), illetve az esetlegesen felmerülő panaszok elkerülése érdekében a vendéglátó teraszt csak 10.00 órától üzemeltethetik.

Budapest, 2018. 07. 24.

Tisztelettel:

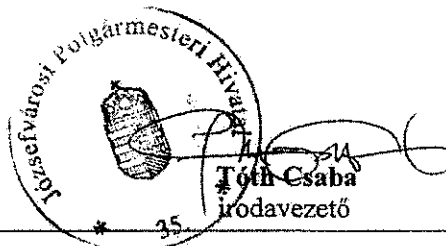

81



Budapest Főváros VIII. kerület
Józsefvárosi Önkormányzat
Polgármesteri Hivatala

Gazdálkodási Ügyosztály

dr. Hencz Adrienn
ügyosztályvezető

Helyben

Iktatószám: 26-957/2/2018
Ügyintéző: Lőrinczyné Zelinka Szilvia
Telefon: 459-2-526
e-mail: zelinkasz@jozsefvaros.hu

Tárgy: Grillcsirke Kft. közterület használati kérelme – Szigony utca 43. szám előtti közterületen vendéglátó kiosk és terasz létesítése

Tisztelt Ügyosztályvezető Asszony!

Köszönettel vettem tárgyi témában tett megkeresését. A településképi védelméről szóló 34/2017. (IX.14.) önkormányzati rendelet (a továbbiakban: Rendelet) szabályozza a kiosk és a vendéglátó terasz elhelyezését.

Tájékoztatom, hogy a Rendelet 22.§ szabályozza a kiosk elhelyezését, mely alapján az konténerből nem alakítható ki, közművezeték védőövezetén belül nem helyezhető el és járdán csak abban az esetben helyezhető el, ha a gyalogos közlekedés számára legalább 2,0 méter széles sáv szabadon marad.

A benyújtott helyszínrajz alapján megállapítom, hogy **a közterület használat engedélyezhető.**

Tájékoztatom, hogy a kiosk elhelyezését megelőzően, a Rendeletnek megfelelően településképi bejelentési eljárás lefolytatása szükséges.

Budapest, 2018. július 25.

Üdvözlettel:

Iványi Gyöngyvér
irodavezető



BUDAPESTI RENDŐR-FŐKAPITÁNYSÁG
VIII. Kerületi Rendőrkapitányság
Rendészeti Osztály

Ügyszám: 01080/562-104/2017. ált.

Tárgy: szakhatósági állásfoglalás
Ügyintéző: Boros Attila Balázs r. hdgy.
Tel.: 477-37-00 / 48-124
Email: borosab@budapest.police.hu
Hív. szám: 16-1470/2017.

dr. Hencz Adrienn
ügyosztályvezető

Budapest Főváros VIII. kerület
Józsefvárosi Önkormányzat
Polgármesteri Hivatala
Gazdálkodási Ügyosztály

Budapest
Baross utca 63-67.
1 0 8 2

Tisztelt dr. Hencz Adrienn!

Tájékoztatom, hogy a fenti számon hatóságomhoz érkezett megkeresésben foglaltakat megvizsgáltam, melynek során az alábbiakat állapítottam meg:

A **Grillsirke Kft.** kérelmet nyújtott be a Józsefvárosi Önkormányzat tulajdonában lévő közterület használatához, melyben kitelepülésének engedélyezését kérte 2017. július 07. naptól – 2018. július 07. napig a Budapest VIII. kerület, Szigony utca 43. szám előtt (a Klinikák metróállomás bejárata mellett) a **járdán** 12 négyzetméter nagyságú pavilonra és 3 négyzetméter nagyságú vendéglátó teraszra.

A fenti helyszínen közbiztonsági és közlekedési szempontból a kitelepülés ellen hatóságom kifogást nem emel.

Budapest, 2017 szeptember 04.

Tisztelettel:



Kovács Tibor r. alezredes
Rendészeti osztályvezető

Cím: 1084 Budapest Vig u. 36., 1431 Bp. Pf.: 161
Telefon: 477-3700; Fax: 477-3724, 48-401
e-mail: 08rk@budapest.police.hu

83



Fővárosi Katasztrófavédelmi Igazgatóság
Közép-pesti Katasztrófavédelmi Kirendeltség

H-1081 Budapest, Dologház utca 3.; ☒: 1443 Budapest, Pf.: 154.
Tel: (36-1) 459-2324; Fax: (36-1) 459-2457; e-mail: fki.kozeppest@katved.gov.hu



Szám: 35150/10004-1/2017.ált.

Tárgy: Tájékoztatás a Grillcsirke Kft.
Budapest, VIII. kerület Szigony u. 43.
közterület használat ügyében

Hiv.sz.: 16-1470/2017. (Boros Gábor
Szabolcs)

Ü. i.: Fábri Zoltánné t.ú. hdgy.

Tel.: 459-2300/94284

E-mail: fki.kozeppest@katved.gov.hu

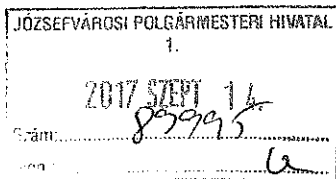

Budapest Főváros VIII. kerület
Józsefváros
Polgármesteri Hivatala
Gazdálkodási Ügyosztály

Dr. Hencz Adrienn ügyosztályvezető részére!

Budapest

Baross u. 63–67.

1 0 8 2

Értesítem, hogy a Grillcsirke Kft. Budapest, VIII. kerület Szigony u. 43. (Klinikák metrómegálló bejárata mellett)-közterület használat ügyében a Fővárosi Katasztrófavédelmi Igazgatóság Közép-pesti Katasztrófavédelmi Kirendeltséghez küldött megkeresését megvizsgáltam, azzal kapcsolatban az alábbi tájékoztatást adom:

A Grillcsirke Kft. Budapest, VIII. kerület Szigony u. 43. (Klinikák metrómegálló bejárata mellett) a 12 nm-es pavilon elhelyezését a benyújtott iratoknak megfelelő kialakításban tűzvédelmi szempontból nem kifogásolom, a 3 nm-es terasz kialakítását tűzvédelmi szempontból abban az esetben nem kifogásolom, amennyiben a kihelyezett asztalok, székek egy ember által könnyen mozdíthatóak, a járda burkolathoz nem rögzítettek.

A fenti tájékoztatásom nem minősül szakhatósági állásfoglalásnak.

Kérem tájékoztatásomban foglaltak szíves tudomásul vételét.

Budapest, 2017. szeptember 04.

K:

Géczy Béla tűzoltó ezredes
kirendeltség-vezető
megbízásából és nevében:



Kiss Levente tűzoltó alezredes
hatóságosi osztályvezető

84



BUDAPEST FŐVÁROS
VIII. KERÜLET JÓZSEFVÁROS
POLGÁRMESTERI HIVATALA

VÁROSEPÍTÉSZETI IRODA

Budapest Főváros VIII. kerület
Józsefvárosi Önkormányzat
Polgármesteri Hivatala
Gazdálkodási Ügyosztály
dr. Galambos Eszter
ügyosztályvezető

Iktatószám: 26-524/2016
Ügyintéző: Szomolányiné Kocsis Beatrix
Telefon: 459-2-157
e-mail: szomolanyineb@jozsefvaros.hu

Helyben

Tárgy: Grillesirke Kft. közterület használati kérelme – Szigony utca 43. szám előtt
Hiv. szám: 16-1042/2016.

Tisztelt Ügyosztályvezető Asszony!

Köszönettel vettem tárgyi témában tett megkeresését. A Budapest Főváros VIII. kerület Józsefvárosi Önkormányzata Képviselő-testületének Józsefvárosi Kerületi Építési Szabályzatáról szóló 66/2007.(XII.12.) rendelete (JÓKÉSZ) 10.§ (2) bekezdése szabályozza a pavilonok, (3) bekezdése a teraszok elhelyezését.

Fentiek alapján megállapítom, hogy a közterület-használat engedélyezhető.

Budapest, 2016. július 13.

Üdvözlettel:

Fenezei Gergely DLA
főépítész
ügyosztályvezető

85

K É R E L E M
a Józsefvárosi Önkormányzat tulajdonában lévő közterület használatához

Kérjük a nyomtatványt olvashatóan, nyomtatott betűvel kitölteni!

Gazdasági társaságok, egyéni cég, társadalmi és egyéb szervezetek esetében:

Kérelmező neve: M.C.F. BUDAPEST FŐVÁROSI SZERVEZETE telefon:

Kapcsolattartó ügyintéző neve: telefon: 06

e-mail cím:

Székhelye: irsz.: 1063 helység: Budapest (u., tér): Szlv. utca szám: 69 em./ajtó: Js. 1

Levelezési cím:

Cégjegyzék szám/ Nyilvántartási szám: Józsefvárosi Önkormányzat Polgármesteri Hivatala
Központi Iktató

Bankszámlaszáma: Ikt. 2018. MÁJ 24. Szám: 16-2215

Adószáma: 18196597-1-42 Melléklet: Osztály: Borossy Előszám:

Egyéni vállalkozás esetében:

Kérelmező neve: telefon:

Lakcíme: irsz.: helység: (u., tér): szám: em./ajtó:

Levelezési cím:

e-mail cím:

Vállalkozó nyilvántartási száma:

Adószáma:

Bankszámlaszáma:

Magánszemélyek esetében:

Kérelmező neve: telefon:

Lakcíme: irsz. helység: (u., tér): szám: em./ajtó:

Születési helye: ideje: év hó nap, anyja neve:

e-mail cím:

Megjegyzés: Fenti adatok közlése a közterület-használati kérelmek elbírálásához, valamint a közterület-használati hozzájárulásban foglaltak ellenőrzéséhez szükségesek. Az adatokat a Polgármesteri Hivatal Gazdálkodási, illetve Közterület-felügyeleti Ügyosztálya kezeli az információs örendelkezési jogról és az információszabadságról szóló 2011. évi CXII. törvény alapján.

Közterület-használat ideje: 201 8 év 08 hó 01 naptól - 201 8 év 12 hó 31 napig

(Több időpont,- helyszín esetén kérünk listát mellékelni!)

Közterület-használat célja: Nirág - árusítás

Kérelemmel érintett közterület nagysága: 2 m²/db

Közterület helye: Budapest, VIII. kerület. Népszínház utca 7-9 szám előtti

járdán, úttesten, zöldterületen vagy:

Megjegyzés (Egyéb tény, körülmény, stb.):

A kérelem benyújtása nem jogosít fel a közterület használatára.

JÓZSEFVÁROSI POLGÁRMESTERI HIVATAL
3.
2018. MÁJ 23.
Szám: 50741
Sign: 08

16-22/2018

86

A kérelmező tudomásul veszi, hogy

- a kérelem benyújtása nem jogosítja fel a közterület használatára,
- a Józsefvárosi Önkormányzat tulajdonában lévő közterületek használatáról és használatának rendjéről szóló 37/2017. (IX. 14.) önkormányzati rendelet 21. § (1) bekezdése szerint a közterület használatáért közterület-használati díjat köteles fizetni,
- a közterületen kizárólag a kereskedelmi tevékenységek végzésének feltételeiről szóló 210/2009. (IX.29.) Kormányrendelet 12. § (1) bekezdése alapján a rendelet 5. mellékletében meghatározott termékek árusíthatók.

A kérelemhez a kérelmezőnek az alábbi melléleteket kell csatolnia: (A csatolt mellékletet kérjük X-el jelölni)

1. A közterületen folytatni kívánt tevékenység gyakorlására feljogosító egyszerű okirat másolatát: - egyéni vállalkozás esetén: vállalkozói igazolványt, - gazdasági társaság, egyéni cég esetén: 30 napnál nem régebbi cégkivonat, aláírási címpéldányt, - társadalmi és egyéb szervezetek esetében: a nyilvántartásba-vételüket igazoló okiratot, - őstermelők esetén őstermelői igazolványt. - vendéglátó terasz létesítése esetén, az azt üzemeltetni kívánó kereskedelmi/vendéglátó egység érvényes bejelentés köteles kereskedelmi tevékenység bejelentését igazoló dokumentumot vagy a Működési Engedélyt	
2. Az igényelt területre vonatkozó helyszínt ábrázoló vázlatot, amelyen szerepelnie kell a környező utcáknak is. A vázlaton az igényelt területnek - a szükséges méretekkel - úgy kell szerepelnie, hogy annak nagysága, elhelyezkedése egyértelműen megállapítható legyen (TERASZ, KIOSZK ESETÉN: annak szélessége, hosszúsága; a terasz, kiosk szélének az épület homlokzati falától és a járda szélétől való távolsága; terasz esetén annak az üzletnek a bejáratától való távolsága, amelyikhez tartozik; méterben mérve).	
3. Az elhelyezni kívánt építmény, létesítmény, berendezés műszaki leírását és terveit; <i>teraszkérelmekhez a helyszín fotóját is csatolni szükséges.</i>	
4. Meglévő létesítményre vonatkozó közterület-használati hozzájárulás megújítása esetén – városképvédelmi szempontok figyelembevételére miatt – fényképfelvételt kell becsatolni.	
5. <i>Építési engedélyhez kötött építmény esetében vagy építési munkálatokkal összefüggő közterület-használat esetében az építetötől kapott meghatalmazást és a jogszabályban előírt esetekben a jogerős építésügyi hatósági engedélyt csatolni szükséges.</i>	
6. Közút igénybevétele esetén – a 2. pontban foglalt helyszínrajzon túl – a vonatkozó helyszínt ábrázoló forgalomtechnikai vázrajzot, amely beszerezhető a Budapest Közút Zrt. központi ügyfélszolgálatán (1115 Budapest, Bánk bán utca 8-12.) http://budapestkozut.hu/forgalomtechnika	

Figyelmeztetés:

A hiánytalanul kitöltött kérelemnyomtatvány és az előírt mellékletek csatolásán túl, a pontos és egyértelmű helymeghatározás, valamint a meglévő létesítmény fotója elengedhetetlen a benyújtott kérelem érdemi elbírálásához!

A közterület-használatot – különösen – az alábbi jogszabályok szabályozzák:

- Magyarország helyi önkormányzatairól szóló 2011. évi CLXXXIX. törvény
- a Józsefvárosi Önkormányzat tulajdonában lévő közterületek használatáról és használatának rendjéről szóló 37/2017. (IX.14.) önkormányzati rendelet
- Józsefváros Kerületi Építési Szabályzatáról szóló 66/2007.(XII.12.) önkormányzati rendelet
- Budapest főváros rendezési szabályzatáról szóló 5/2015. (II. 16.) Föv. Kgy. rendelet
- A településkép védelméről szóló 34/2017. (IX.14.) önkormányzati rendelete

NYILATKOZAT

Alulírott, az általam benyújtott közterület-használati kérelem elbírálásának céljából **hozzájárulok** személyes adataim történő kezeléséhez, valamint ahhoz, hogy az így tudomásra jutott személyes adataimat a Polgármesteri Hivatal az eljárásban részt vevő szakhatósági állásfoglalások bekérése végett továbbítsa az illetékes hatóságok felé.

Kérelmem benyújtásakor a Polgármesteri Hivatal Gazdálkodási Ügyosztály ügyintézőjétől tájékoztatást kaptam –amelyet **tudomásul vettem** – az eljárás megindításának napjáról, az ügyintézési határidőről, az ügyemre irányadó jogszabályi rendelkezésekről, jogaimról és kötelezettségeimről, továbbá kötelezettségem elmulasztásának jogkövetkezményeiről, valamint a hivatali elérhetőségről.

Kijelentem, hogy kérelmem teljesítése eset én a közigazgatási hatósági eljárás és szolgáltatás általános szabályairól a 2004. évi CXL. törvény 2004. évi CXL. törvény 73/A. § (1) bekezdés b) pontja alapján a fellebbezési jogomról lemondok. **Tudomásul veszem**, hogy ezáltal az ügyemben hozott határozat annak közlésekor jogerőre emelkedik.

Budapest, 20.18. . év 05 hó ..22... nap.

.....
KÉRELMEZŐ ALÁÍRÁSA  87

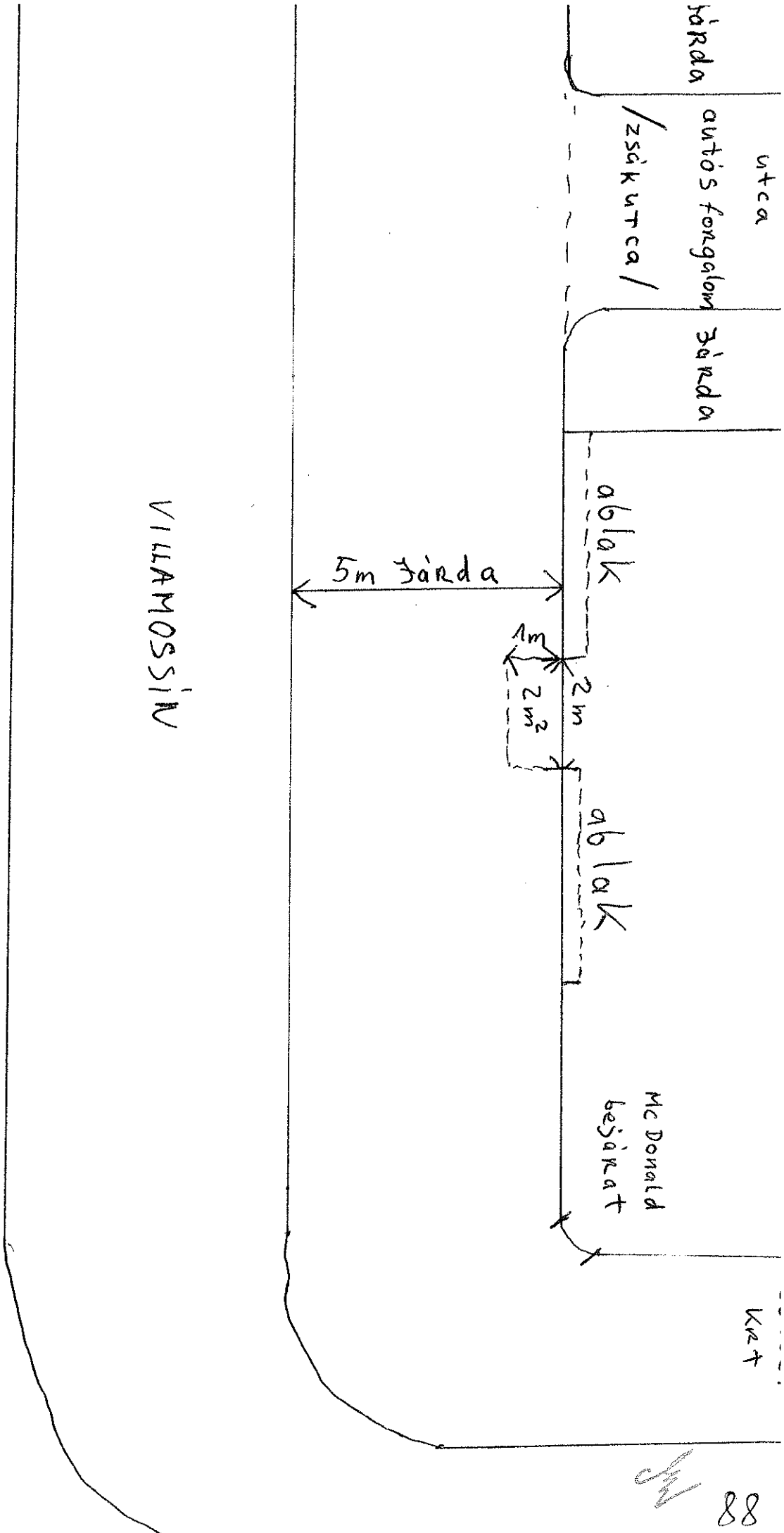

VILAMOSSIN



Budapest Főváros VIII. kerület
Józsefvárosi Önkormányzat
Polgármesteri Hivatala

Gazdálkodási Ügyosztály

dr. Hencz Adrienn
ügyosztályvezető

Helyben

Iktatószám: 26-906/4/2018
Ügyintéző: Lőrinczyné Zelinka Szilvia
Telefon: 459-2-526
e-mail: zelinkasz@jozsefvaros.hu

Tárgy: MCF Budapest Fővárosi Szervezetének közterület használati kérelme – Népszínház utca 7-9. szám előtti közterületen nyílt szerkezetű virágárusító pult

Hiv. szám: 16-22/5/2018.

Tisztelt Ügyosztályvezető Asszony!

Köszönettel vettem tárgyi témában tett megkeresését, melyben a kérelmező a Népszínház utca 7-9. szám előtti közterületen nyílt szerkezetű virágárusító pult létesítésére kért közterület használati engedélyt.

A településkép védelméről szóló 34/2017. (IX.14.) önkormányzati rendelet (a továbbiakban: Rendelet) szabályozza a közterületi berendezések elhelyezésének szabályait, melynek megfelelően járdán az csak akkor helyezhető el, ha a gyalogos közlekedés számára legalább 2,0 méter széles sáv szabadon marad.

Fentiek alapján megállapítom, hogy a benyújtott helyszínrajz alapján **a közterület használat engedélyezhető**. Felhívom figyelmét, a tárgyi ügyben településképi bejelentési eljárás keretében hozott 26-754/2/2018 számú határozatban foglaltak betartására.

Budapest, 2018. július 11.

Üdvözlettel:

Iványi Gyöngyvér
irodavezető



89

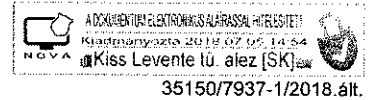
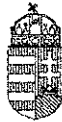

2018. JUL. 06.
69009
ut

FŐVÁROSI KATASZTRÓFAVÉDELMI IGAZGATÓSÁG
KÖZÉP-PESTI KATASZTRÓFAVÉDELMI KIRENDELTSÉG

Tárgy: Tájékoztatás az MCF Budapest Fővárosi Szervezete Budapest VIII. kerület, Népszínház utca 7-9. szám előtti közterület használat ügyében
Ügyintéző: Fábri Zoltánné t.ú. hdgy.
Telefon: 459-2300 / 94284 mellék
E-mail: fki.kozeppest@katved.gov.hu

Budapest Főváros VIII. kerület
Józsefváros
Polgármesteri Hivatala
Gazdálkodási Ügyosztály

dr. Hencz Adrienn ügyosztályvezető részére!

Budapest

Baross u. 63–67.
1082

Értesítem, hogy az MCF Budapest Fővárosi Szervezete (Székhely: 1063 Budapest, Szív utca 69. fszt. 1.) által a Budapest VIII. kerület, Népszínház utca 7-9. sz. előtti közterület használat ügyében a Fővárosi Katasztrófavédelmi Igazgatóság Közép-pesti Katasztrófavédelmi Kirendeltséghez küldött megkeresését megvizsgáltam, azzal kapcsolatban az alábbi tájékoztatást adom:

Az MCF Budapest Fővárosi Szervezete (Székhely: 1063 Budapest, Szív utca 69. fszt. 1.) által a Budapest VIII. kerület, Népszínház utca 7-9. szám előtti közterület használatra a benyújtott dokumentáció alapján a közterület használatot tűzvédelmi szempontból abban az esetben nem kifogásolom, amennyiben a kihelyezett 2 nm-es nyílt szerkezetű pult a járda burkolatához nem rögzített és egy ember által könnyen mozdítható.

A fenti tájékoztatásom nem minősül szakhatósági állásfoglalásnak.

Kérem tájékoztatásomban foglaltak szíves tudomásul vételét.

Budapest, *elektronikus bélyegző szerint.*

Tisztelettel:

Géczi Béla tűzoltó ezredes
kirendeltség-vezető

Terjedelem: 1 oldal
Melléklet: -
Továbbítva: Hivatali kapu rendszeren
Kapják: 1. Budapest Főváros VIII. kerület Józsefváros Polgármesteri Hivatala Gazdálkodási Ügyosztály
(1082 Budapest, Baross utca 63-67.)
2. Irattár

Cím: 1081 Budapest, Dologház u. 3. 1443 Bp. Pf.: 154.
Telefon: +36(1) 459-2324 Fax: +36(1) 459-2457
E-mail: fki.kozeppest@katved.gov.hu



90



BUDAPEST FŐVÁROS
VIII. KERÜLET
JÓZSEFVÁROSI
POLGÁRMESTERI HIVATAL

Józsefvárosi Önkormányzat Polgármesteri Hivatala
Központi Iktató
VÁROSÉPÍTÉSZETI IRODA

Érkezett: 2018 JÚN 14.	Szám: 26-754/2	
Melléklet:	Osztály: Tekeres R	Előszám: 2

Mcf Budapest Fővárosi Szervezete

Budapest

Szív utca 69. földszint
1063

JÓZSEFVÁROSI POLGÁRMESTERI HIVATAL 12. 2018 JÚN 14. Szám: 57146/2018 Sign: [Signature]
--

Iktatószám: 26-754/2/2018

Ügyintéző: Tekeres Réka

Telefon: 45-92-509

e-mail: tekeresr@jozsefvaros.hu

Tárgy: Mcf Budapest Fővárosi Szervezete ügyfél Budapest VIII. kerület, Népszínház utca közterületén kiosk elhelyezése

HATÁROZAT

településképi bejelentési eljárásban

Mcf Budapest Fővárosi Szervezete (1063 Budapest, Szív utca 69. földszint 1.; cégjegyzékszám: 00 18 196597; adószám: 18196597-1-42) ügyfél kérelmére, 2018. június 5-én indult településképi bejelentési eljárásban, a Budapest VIII. kerület, Népszínház utca 34775/2 hrsz. alatti közterületén kiosk elhelyezése tárgyban benyújtott dokumentációt átvizsgáltam és az abban megjelölt építési tevékenység végzését tudomásul veszem az alábbi feltétellel:

Ügyfél köteles az utcabútort acél szerkezetű kivitelben készíteni, melynek oldalait víztisztán áttetsző üveg vagy plexi lapok alkothatják, takarásként tejüveg matrica vagy fólia helyezhető el rajta.

A kiosk legnagyobb megengedett alaprajzi mérete 12 m² lehet, mely konténerből nem alakítható ki. Kiosk elhelyezése a közterülettel határos épület rendeltetését, használatát nem zavarhatja, valamint gyalogos utcában csak abban az esetben helyezhető el, ha a gyalogos sáv szélessége (a biztonsági- és berendezési sávok megtartásával) legalább 5,0 méter és a gépkocsik mozgását lehetővé teszi.

Kiosk közművezeték védőövezetén belül nem helyezhető el, ügyfél köteles a közműszolgáltatókkal dokumentáltan egyeztetett helyszínrajzot, illetve a közműszolgáltató hozzájáruló nyilatkozatáról az építmény elhelyezésének szabályosságára vonatkozóan gondoskodni, és ezt a Hatóságom felé igazolni a döntés közlésének napját követő 60 napon belül.

Felhívom figyelmét, hogy amennyiben cégért, cégfeliratot, napernyőponyvát szeretne elhelyezni, településképi bejelentési eljárást kell lefolytatnia a munkálatok megkezdése előtt.

Döntésem ellen a közlés napját követő 15 napon belül a Budapest Főváros VIII. kerület Józsefvárosi Önkormányzat Képviselő-testületéhez (1082 Budapest, Baross utca 63-67.) címzett, de Hatóságomnál benyújtandó, 5.000,- Ft-os illetékbélyeggel ellátott fellebbezéssel lehet élni.

A településképi bejelentési eljárásban hozott határozat nem mentesíti az ügyfelet más jogszabályokban előírt engedélyek megszerzésétől (pl. közterület foglalás). Közös tulajdont

[Signature] 91



BUDAPEST FŐVÁROS
VIII. KERÜLET
JÓZSEFVÁROSI
POLGÁRMESTERI HIVATAL

VÁROSÉPÍTÉSZETI IRODA

Tktv. 10. § (4) bekezdése, és 11. §-a rendelkezik. A fellebbezési illeték mértékét az illetékekről szóló 1990. évi XCIII. törvény 29. § (2) bekezdése szerint állapítottam meg.

Hatáskörömet és illetékességemet a Tktv. 8.§ (2) bekezdés c) pontja és a 10.§ (1) bekezdés a) pontja, továbbá a Rendelet 73. §-a alapozza meg.

Budapest, 2018. június 13.

dr. Sára Botond
polgármesteri jogkörben eljáró alpolgármester
nevében és megbízásából



[Handwritten signature] 92
[Handwritten mark]



BUDAPEST FŐVÁROS VIII. KERÜLET
JÓZSEFVÁROSI
POLGÁRMESTERI HIVATAL

HATÓSÁGI ÜGYOSZTÁLY
IGAZGATÁSI IRODA

Ügyiratszám: 05-1869/2018
Ügyintéző: dr. Szabó Kata Karolina
Telefon: 459-2171
Email: szabok@jozsefvaros.hu
Hivsz.: 16-22/5/2018

Tárgy: közterület használati kérelem

Gazdálkodási Ügyosztály

dr. Hencz Adrienn
ügyosztályvezető részére

H e l y b e n

Tisztelt Ügyosztályvezető Asszony!

Hivatkozással hozzánk érkezett megkeresésére az alábbi állásfoglalást adjuk:

MCF Budapest Fővárosi Szervezete

Budapest VIII. kerület, Népszínház u. 7-9.

2 m² nyílt szerkezetű pult

(2018. augusztus 01.- 2018. december 31.)

részére a közterület használatba adását kereskedelmi szempontból **nem kifogásoljuk, az alábbi kikötéssel:**

- *A kereskedőnek bejelentési kötelezettsége van a közterületi értékesítés helye szerinti jegyző felé (jelen esetben kereskedelmi hatóságom felé).*

A kereskedelmi tevékenységek végzésének feltételeiről szóló 210/2009. (IX. 29.) Korm. rendelet (továbbiakban: R.) 5. számú melléklet 3. pontja szerint **virág közterületen értékesíthető.**

MCF Budapest Fővárosi Szervezete fenti címre vonatkozóan hatósági nyilvántartásunkban nem szerepel.

Ennek hiányában a tevékenység nem folytatható.

Budapest, 2018. 07. 12.

Tisztelettel:



Handwritten signature and number 93



BUDAPESTI RENDŐR-FŐKAPITÁNYSÁG
VIII. Kerületi Rendőrkapitányság
Rendészeti Osztály

Ügyszám: 01080/66/2018. ált.

Tárgy: szakhatósági állásfoglalás

Hiv. szám: 16-22/5/2018.

Ügyintéző: Boros Attila Balázs r. hdgy.

Tel.: 477-37-00 / 48-124

Email: borosab@budapest.police.hu

dr. Hencz Adrienn
ügyosztályvezető

Budapest Főváros VIII. kerület
Józsefvárosi Önkormányzat
Polgármesteri Hivatala
Gazdálkodási Ügyosztály

Budapest
Baross utca 63-67.
1 0 8 2

Tisztelt dr. Hencz Adrienn!

Tájékoztatom, hogy a fenti számon hatóságomhoz érkezett megkeresésben foglaltakat megvizsgáltam, melynek során az alábbiakat állapítottam meg:

Az **MCF Budapest Fővárosi Szervezete** kérelmet nyújtott be a Józsefvárosi Önkormányzat tulajdonában lévő közterület használatához, melyben kitelepülésének engedélyezését kérte 2018. augusztus 01. naptól – 2018. december 31. napig a Budapest VIII. kerület, Népszínház utca 7-9. szám előtt a **járdán** 2 négyzetméter területre.

A fenti helyszínen közbiztonsági és közlekedési szempontból a kitelepülés ellen hatóságom kifogást nem emel.

Budapest, 2018. július 04.

Tisztelettel:

Kovács Tibor r. alezredes

Rendészeti osztályvezető

Cím: 1084 Budapest Vig u. 36., 1431 Bp. Pf.:161
Telefon: 477-3700; Fax: 477-3724, 48-401
e-mail: 08rk@budapest.police.hu

94

Boros Gábor Szabolcs

IKTATÁSRA ÉRKEZETT

15.35
2018 JÚL 18.

XIII.

Feladó: Info - Tapétacenter <info@tapetacenter.hu>
Küldve: 2018. július 17. 15:52
Címzett: Boros Gábor Szabolcs
Másolatot kap: info@tapetacenter.hu;
Tárgy: FW: közterület-használati engedélyek
Melléletek: 16-1039-2018. Hajlék 2000 Kft..pdf; 16-1039-2-2018. Hajlék 2000 Kft..pdf

Józsefvárosi Önkormányzat Polgármesteri Hivatala Központi Iktató		
2018 JÚL 18.	Szám:	16-1039/3
a.klet:	Osztály:	Boros G
		re

Tisztelt **Boros Gábor Szabolcs**
ügyintéző

Telefon megbeszélésünk alapján jelzem, hogy a Hajlék-2000 Kft 1089 Budapest Delej utca 43 alatti cégfelirat a beadványban 1 m2 felülettel szerepel, de 2 m2 lett a határozatban megállapítva. Ezt a táblát folyamatosan több mint tíz éve eszerint fizettük. Legutoljára három évet egyszerre. Kérem a módosítást és az új határozat meghozatalát, hogy utalni tudjak. Intézkedését előre köszönöm.

Mészáros Árpád
Ügyvezető
Mobil: +36 30 9578738

ELŐZEMEN: 16-1039/2018.

JÓZSEFVÁROSI HIVATAL		
2018 JÚL 18.		
16-1039/2018		
Boros Gábor		

TAPÉTACENTER CSOPORT

Hajlék-2000 Kft.

1089 Budapest, Delej u. 43.

Tel.: +36-1-788-50-95

Fax: +36-1-323-00-13

E-mail: info@tapetacenter.hu

www.tapetauzlet.org

<https://plus.google.com/100355963625565714685>

<https://www.facebook.com/tapetacenter>

From: Boros Gábor Szabolcs [<mailto:borosgsz@jozsefvaros.hu>]

Sent: Monday, July 16, 2018 3:34 PM

To: info@tapetacenter.hu

Subject: közterület-használati engedélyek

Tisztelt Cím!

Csatolva küldöm a közterület-használati engedélyeket.
A befizetésről szóló igazolásokat e-mailben küldje meg részemre.

Tisztelettel:



Boros Gábor Szabolcs

ügyintéző

Budapest Főváros VIII. kerület Józsefvárosi

Polgármesteri Hivatal

Gazdálkodási Ügyosztály

1082 Budapest, Baross utca 63-67.

+361 4592230

borosgsz@jozsefvaros.hu

95

**Budapest Főváros VIII. kerület Józsefvárosi Önkormányzat
Városgazdálkodási és Pénzügyi Bizottsága**

J E G Y Z Ó K Ö N Y V I K I V O N A T

Készült: A Városgazdálkodási és Pénzügyi Bizottság 2018. július 11-én (szerda) 13.00 órai kezdettel a Józsefvárosi Polgármesteri Hivatal III. emelet 300-as termében megtartott 5. rendkívüli üléséről

Napirend 1.1. pontja: Javaslat közterület-használati kérelmek elbírálására
Előterjesztő: dr. Hencz Adrienn - Gazdálkodási Ügyosztály vezetője

607/2018. (VII.11.) sz. Városgazdálkodási és Pénzügyi Bizottság határozata
(11 igen, 0 nem, 0 tartózkodás szavazattal)

A Városgazdálkodási és Pénzügyi Bizottság úgy dönt, hogy – előre egy összegben történő teljes díjfizetéssel – közterület-használati hozzájárulást ad az alábbiak szerint:

Közterület-használó, kérelmező:	Hajlék-2000 Kft. (székhely: 2484 Agárd, Szárcsa u. 5.)
Közterület-használat ideje:	2018. november 16. – 2019. november 16.
Közterület-használat célja:	reklámtábla kihelyezése
Közterület-használat helye:	Budapest VIII. kerület, Delej u. 43. szám előtti közterületen
Közterület-használat nagysága:	2 m ²

Felelős: polgármester
Határidő: 2018. július 11.

A döntés végrehajtását végző szervezeti egység: Gazdálkodási Ügyosztály

K.m.f.

Soós György s. k.
Bizottság elnöke

A jegyzőkönyvi kivonat hiteles.
Kiadva: 2018. július 12.

Bodnár Gabriella
Szervezési és Képviselői Iroda vezetője



 96

A kérelmező tudomásul veszi, hogy

- a kérelem benyújtása nem jogosítja fel a közterület használatára,
- a Józsefvárosi Önkormányzat tulajdonában lévő közterületek használatáról és használatának rendjéről szóló 37/2017. (IX. 14.) önkormányzati rendelet 21. § (1) bekezdése szerint a közterület használatáért közterület-használati díjat köteles fizetni,
- a közterületen kizárólag a kereskedelmi tevékenységek végzésének feltételeiről szóló 210/2009. (IX.29.) Kormányrendelet 12. § (1) bekezdése alapján a rendelet 5. mellékletében meghatározott termékek árusíthatók.

A kérelemhez a kérelmezőnek az alábbi melléleteket kell csatolnia: (A csatolt mellékletet kérjük X-el jelölni)

1. A közterületen folytatni kívánt tevékenység gyakorlására feljogosító egyszerű okirat másolatát: - egyéni vállalkozás esetén: vállalkozói igazolványt, - gazdasági társaság, egyéni cég esetén: 30 napnál nem régebbi cégkivonatot, aláírási címpéldányt, - társadalmi és egyéb szervezetek esetében: a nyilvántartásba-vételüket igazoló okiratot, - östermelők esetén östermelői igazolványt. - vendéglátó terasz létesítése esetén, az azt üzemeltetni kívánó kereskedelmi/vendéglátó egység érvényes bejelentés köteles kereskedelmi tevékenység bejelentését igazoló dokumentumot vagy a Működési Engedélyt	
2. Az igényelt területre vonatkozó helyszínt ábrázoló vázlatot, amelyen szerepelnie kell a környező utcáknak is. A vázlaton az igényelt területnek - a szükséges méretekkel - úgy kell szerepelnie, hogy annak nagysága, elhelyezkedése egyértelműen megállapítható legyen (TERASZ, KIOSZK ESETÉN: annak szélessége, hosszúsága; a terasz, kiosk szélének az épület homlokzati falától és a járda szélétől való távolsága; terasz esetén annak az üzletnek a bejáratától való távolsága, amelyikhez tartozik; méterben mérve).	
3. Az elhelyezni kívánt építmény, létesítmény, berendezés műszaki leírását és terveit; <i>teraszkérelmekhez a helyszín fotóját is csatolni szükséges.</i>	
4. Meglévő létesítményre vonatkozó közterület-használati hozzájárulás megújítása esetén – városképvédelmi szempontok figyelembevételéért – fényképfelvételt kell becsatolni.	
5. <i>Építési engedélyhez kötött építmény esetében vagy építési munkálatokkal összefüggő közterület-használat esetében az építőtől kapott meghatalmazást és a jogszabályban előírt esetekben a jogerős építésügyi hatósági engedélyt csatolni szükséges.</i>	
6. Közút igénybevétele esetén – a 2. pontban foglalt helyszínrajzon túl – a vonatkozó helyszínt ábrázoló forgalomtechnikai vázrajzot, amely beszerezhető a Budapest Közút Zrt. központi ügyfélszolgálatán (1115 Budapest, Bánk bán utca 8-12.) http://budapestkozut.hu	

Figyelmeztetés:

A hiánytalanul kitöltött kérelemnyomtatvány és az előírt mellékletek csatolásán túl, a pontos és egyértelmű helymeghatározás, valamint a meglévő létesítmény fotója elengedhetetlen a benyújtott kérelem érdemi elbírálásához!

A közterület-használatot – különösen – az alábbi jogszabályok szabályozzák:

- Magyarország helyi önkormányzatairól szóló 2011. évi CLXXXIX. törvény
- a Józsefvárosi Önkormányzat tulajdonában lévő közterületek használatáról és használatának rendjéről szóló 37/2017. (IX.14.) önkormányzati rendelet
- Józsefváros Kerületi Építési Szabályzatáról szóló 66/2007.(XII.12.) önkormányzati rendelet
- Budapest főváros rendezési szabályzatáról szóló 5/2015. (II. 16.) Főv. Kgy. rendelet
- A településképvédelemről szóló 34/2017. (IX.14.) önkormányzati rendelete

NYILATKOZAT

Alulírott, az általam benyújtott közterület-használati kérelmem elbírálásának céljából **hozzájárulok** személyes adataim történő kezeléséhez, valamint ahhoz, hogy az így tudomásra jutott személyes adataimat a Polgármesteri Hivatal az eljárásban részt vevő szakhatósági állásfoglalások bekérése végett továbbítsa az illetékes hatóságok felé.

Kérelmem benyújtásakor a Polgármesteri Hivatal Gazdálkodási Ügyosztály ügyintézőjétől tájékoztatást kaptam –amelyet **tudomásul vettem** – az eljárás megindításának napjáról, az ügyintézési határidőről, az ügyemre irányadó jogszabályi rendelkezésekről, jogaimról és kötelezettségeimről, továbbá kötelezettségem elmulasztásának jogkövetkezményeiről, valamint a hivatali elérhetőségről.

Kijelentem, hogy kérelmem teljesítése eset én az általános közigazgatási rendtartásról szóló 2016. évi CL. törvény 82. § (2) bekezdés b) pontja alapján a fellebbezési jogomról lemondok.

Tudomásul veszem, hogy ezáltal az ügyemben hozott határozat annak közlésekor jogerőre emelkedik.

Budapest, 20. 18. év 06. hó 03. nap.

HARÉK - 0000 KFT.
1089 Budapest, Dolej u. 49.
Tel.: 06/30/9578738
Fax: 323 0013
Adószám: 11453835-2-07

Mészáros Anna
KÉRELMEZŐ ALÁÍRÁSA

Budapest Főváros VIII. kerület Józsefvárosi Polgármesteri Hivatal
Gazdálkodási Ügyosztály
1082 Budapest
Baross utca 63-67.

XIV.

Elkészítve: 2018 JÚL 06	Szám: 16-1266
Melléklet: 1 db	Értékszám:

K É R 2018 JÚL 06. a Józsefvárosi Önkormányzat tulajdonában lévő közterület használatához

Kérjük a nyomtatványt olvashatóan, nyomtatott betűvel kitölteni!

Gazdasági társaságok, egyéni cég, társadalmi és egyéb szervezetek esetében:

Kérelmező neve: SZENES MŰVÉSZETI KFT telefon: 110025
 Kapcsolattartó ügyintéző neve: DR. SZENES ANDREA telefon: 110025
 e-mail cím: @gmail.com
 Székhelye: irsz: 1082 helység: BUDAPEST (u., tér): SZENES IVÁN szám: 3 em./ajtó:
 Levelezési cím: UAZ
 Cégyjegyzék szám/ Nyilvántartási szám: 01-09-072814
 Bankszámlaszáma: 11100104 - 10467299 - 01000003
 Adószáma: 10467299 02 - 42

Egyéni vállalkozás esetében:

Kérelmező neve: telefon:
 Lakcíme: irsz: [] helység: (u., tér): szám: em./ajtó:
 Levelezési cím:
 e-mail cím:
 Vállalkozó nyilvántartási száma: []
 Adószáma: [] - [] - []
 Bankszámlaszáma: [] - [] - []

Magánszemélyek esetében:

Kérelmező neve: telefon:
 Lakcíme: irsz. [] helység: (u., tér): szám: em./ajtó:
 Születési helye: ideje: [] év [] hó [] nap, anyja neve:
 e-mail cím:

Megjegyzés: Fenti adatok közlése a közterület-használati kérelmek elbírálásához, valamint a közterület-használati hozzájárulásban foglaltak ellenőrzéséhez szükségesek. Az adatokat a Polgármesteri Hivatal Gazdálkodási, illetve Közterület-felügyeleti Ügyosztálya kezelik az információs önrendelkezési jogról és az információszabadságról szóló 2011. évi CXII. törvény alapján.

Közterület-használat ideje: 201 8 év 09 hó 08 naptól - 201 8 év 09 hó 09 napig

(Több időpont,- helyszín esetén kérünk listát mellékelni!) esdnap 2018.09.13.

Közterület-használat célja: SZENES IVÁN EMLÉKKONCERT MEGTARTÁSA

Kérelemmel érintett közterület nagysága: 12000 m²/db

Közterület helye: Budapest, VIII. kerület SZENES IVÁN TÉR TERÜLET szám előtti járdán, úttesten, zöldterületen vagy:

Megjegyzés (Egyéb tény, körülmény, stb.): SZENES IVÁN DALSZÖVEGÍRŐ HALALÁNAK 28. EVFORDULÓJÁRA RENDEZETT, NEM CSAK A MŰSZERESEKÉ A VILÁG" SZENES IVÁN EMLÉKKONCERT, AMELY TELNES EGGYÉBEN INGYENES TERÜLETEN KÉRNÉNK A TERÜLETET, A 18/2013. (IV.) SZÁMÚ ÖNKORMÁNYZATI RENDELET 24. § (1.) BEKERÜLÉS ALAPJÁN A PONTJA ALAPJÁN.

A kérelem benyújtása nem jogosít fel a közterület használatra.

JÓZSEFVÁROSI POLGÁRMESTERI HIVATAL
 2018 JÚL 04.
 Szám: 63349
 Sign: [Signature]

[Signature]
99

A kérelmező tudomásul veszi, hogy

- a kérelem benyújtása nem jogosítja fel a közterület használatára,
- a Józsefvárosi Önkormányzat tulajdonában lévő közterületek használatáról és használatának rendjéről szóló 37/2017. (IX. 14.) önkormányzati rendelet 21. § (1) bekezdése szerint a közterület használatáért közterület-használati díjat köteles fizetni,
- a közterületen kizárólag a kereskedelmi tevékenységek végzésének feltételeiről szóló 210/2009. (IX.29.) Kormányrendelet 12. § (1) bekezdése alapján a rendelet 5. mellékletében meghatározott termékek árusíthatók.

A kérelemhez a kérelmezőnek az alábbi melléleteket kell csatolnia: (A csatolt mellékletet kérjük X-el jelölni)

1. A közterületen folytatni kívánt tevékenység gyakorlására feljogosító egyszerű okirat másolatát: - egyéni vállalkozás esetén: vállalkozói igazolványt, - gazdasági társaság, egyéni cég esetén: 30 napnál nem régebbi cégkivonatot, aláírási címpéldányt, - társadalmi és egyéb szervezetek esetében: a nyilvántartásba-vételüket igazoló okiratot, - őstermelők esetén őstermelői igazolványt. - vendéglátó terasz létesítése esetén, az azt üzemeltetni kívánó kereskedelmi/vendéglátó egység érvényes bejelentés köteles kereskedelmi tevékenység bejelentését igazoló dokumentumot vagy a Működési Engedélyt	
2. Az igényelt területre vonatkozó helyszínt ábrázoló vázlatot, amelyen szerepelnie kell a környező utcáknak is. A vázlaton az igényelt területnek - a szükséges méretekkel - úgy kell szerepelnie, hogy annak nagysága, elhelyezkedése egyértelműen megállapítható legyen (TERASZ, KIOSZK ESETÉN: annak szélessége, hosszúsága; a terasz, kioszk szélének az épület homlokzati falától és a járda szélétől való távolsága; terasz esetén annak az üzletnek a bejáratától való távolsága, amelyikhez tartozik; méterben mérve).	
3. Az elhelyezni kívánt építmény, létesítmény, berendezés műszaki leírását és terveit; <i>teraszkérelmekhez a helyszín fotóját is csatolni szükséges.</i>	
4. Meglévő létesítményre vonatkozó közterület-használati hozzájárulás megújítása esetén – városképvédelmi szempontok figyelembevétele miatt – fényképfelvételt kell becsatolni.	
5. <i>Építési engedélyhez kötött építmény esetében vagy építési munkálatokkal összefüggő közterület-használat esetében az építetől kapott meghatalmazást és a jogszabályban előírt esetekben a jogerős építésügyi hatósági engedélyt csatolni szükséges.</i>	
6. Közút igénybevétele esetén – a 2. pontban foglalt helyszínrajzon túl – a vonatkozó helyszínt ábrázoló forgalomtechnikai vázrajzot, amely beszerezhető a Budapest Közút Zrt. központi ügyfélszolgálatán (1115 Budapest, Bánk bán utca 8-12.) http://budapestkozut.hu	

Figyelmeztetés:

A hiánytalanul kitöltött kérelemnyomtatvány és az előírt mellékletek csatolásán túl, a pontos és egyértelmű helymeghatározás, valamint a meglévő létesítmény fotója elengedhetetlen a benyújtott kérelem érdemi elbírálásához!

A közterület-használatot – különösen – az alábbi jogszabályok szabályozzák:

- Magyarország helyi önkormányzatairól szóló 2011. évi CLXXXIX. törvény
- a Józsefvárosi Önkormányzat tulajdonában lévő közterületek használatáról és használatának rendjéről szóló 37/2017. (IX.14.) önkormányzati rendelet
- Józsefváros Kerületi Építési Szabályzatáról szóló 66/2007.(XII.12.) önkormányzati rendelet
- Budapest főváros rendezési szabályzatáról szóló 5/2015. (II. 16.) Főv. Kgy. rendelet
- A településképp védelméről szóló 34/2017. (IX.14.) önkormányzati rendelete

NYILATKOZAT

Alulírott, az általam benyújtott közterület-használati kérelmem elbírálásának céljából **hozzájárok** személyes adataim történő kezeléséhez, valamint ahhoz, hogy az így tudomásra jutott személyes adataimat a Polgármesteri Hivatal az eljárásban részt vevő szakhatósági állásfoglalások bekérése végett továbbítsa az illetékes hatóságok felé.

Kérelmem benyújtásakor a Polgármesteri Hivatal Gazdálkodási Ügyosztály ügyintézőjétől tájékoztatást kaptam –amelyet **tudomásul vettem** – az eljárás megindításának napjáról, az ügyintézési határidőről, az ügyemre irányadó jogszabályi rendelkezésekről, jogaimról és kötelezettségeimről, továbbá kötelezettségem elmulasztásának jogkövetkezményeiről, valamint a hivatali elérhetőségről.

Kijelentem, hogy kérelmem teljesítése eset én az általános közigazgatási rendtartásról szóló 2016. évi CL. törvény 82. § (2) bekezdés b) pontja alapján a fellebbezési jogomról lemondok.

Tudomásul veszem, hogy ezáltal az ügyemben hozott határozat annak közlésekor jogerőre emelkedik.

dr. Szemes Judit

Szemes Művészeti Kft.

Budapest, 2018. év július 04. nap.
2018. július 07.

Szemes Művészeti Kft.
1089 Budapest, Szemes Iván tér 3.
Adószám: 10467299-2-42
Bsz.: 1110010410467299-01000003

1089 Budapest, Rezső tér 3
Adószám: 10467299-2-42
Bsz.: 1110010410467299-01000003
KÉRELMEZŐ ALÁÍRÁSA

100

XV

IKTATÁSRA ÉRKEZETT
2018 JÚL 20.

Bekezdés: 2018 JÚL 20.	Szám: 16-1067/2
Alföldi Iktató: 8	Osztály: Gyűjtés H ea
Előszám:	

EU-Line
Építőipari Zrt.

Bp. Főv. VIII. ker. Józsefvárosi Önkormányzat
1083 Budapest, Baross u. 63-67.

Üi.: Molnár Nóra
E-mail: nmolnar@eu-line.com
Tel.: 06-30 830 6851

Tárgy: Kérelem – Közterület- használati hozzájárulás havi részletekben történő fizetésére

Tisztelt Cím!

2018. június 28-án elbíralt Jegyzőkönyvi kivonatukban a Városgazdálkodási és Pénzügyi Bizottság közterület-
használati hozzájárulást adott az Eu-Line Építőipari Zrt. (1213 Budapest, Hollandi u. 21.) részére, 2018. július 01 -
2018. december 31. közötti időszakra a Budapest VIII. kerület, Rökk Szilárd u. 4. szám előtti 64 m² járda és 6 db
parkolóhely területére.

Kérjük, hogy az Önök által meghatározott egy összegben történő teljes díjfizetés helyett engedélyezni
szíveskedjenek részünkre, a korábbival egyező módon, havi rész-számlákban történő fizetés lehetőségét.

Kérvényünk pozitív elbírálása esetén, kérjük a 2018/V0001770 számú számla stornózását.

Budapest, 2018.07.18.

Tisztelettel:



Tili Lajos
EU-Line Zrt.

EU-Line Építőipari Zrt.
1213 Budapest,
Hollandi út 21/A
Adószám: 2028-4410-2-43

JÓZSEFVÁROSI POLGÁRMESTERI HIVATAL

2018 JÚL 19.

Szám: 65879

Előszám: 

EU-LINE Építőipari Zrt. 1213 Budapest, Hollandi út 21/A

Iroda / levelezési cím: 1088 Budapest, Trefort utca 3-5

Telefon-fax: 1/269 9550; 1/269 9551; Fax mellék: 100; E-mail: info@eu-line.com



102

a Józsefvárosi Önkormányzat tulajdonában lévő közterület használatához

Kérjük a nyomtatványt olvashatóan, nyomtatott betűvel kitölteni!

Gazdasági társaságok, egyéni cég, társadalmi és egyéb szervezetek esetében:

Kérelmező neve: **Budapest VIII. Mária utca 6. Társasház**

telefon: +36

Kapcsolattartó ügyintéző neve:

telefon: +36

e-mail cím: **iroda@nyolckor.hu**

Székhelye: **1088 Budapest, Krúdy utca 2. fsz.1.**

Levelezési cím: **1088 Budapest, Krúdy utca 2. fsz.1.**

Cégjegyzék szám/ Nyilvántartási szám:

Bankszámlaszáma: **11708001 - 20089704**

Adószáma: **28906108 - 1 - 42**

Érkezési dátum	2018 JÚL 11.	Szám	16-1284
Melléklet	A	Osztály	Állam- és Központi Kérelmi
Értékelés		Ellátás	

Egyéni vállalkozás esetében:

Kérelmező neve: telefon:

Lakcíme: irsz.: helység: (u., tér): szám: em./ajtó:

Levelezési cím:

e-mail cím:

Vállalkozó nyilvántartási száma:

Adószáma: - -

Bankszámlaszáma: - -

Magánszemélyek esetében:

Kérelmező neve: telefon:

Lakcíme: irsz. helység: (u., tér): szám: em./ajtó:

Születési helye: ideje: év hó nap, anyja neve:

e-mail cím:

Megjegyzés: Fenti adatok közlése a közterület-használati kérelmek elbírálásához, valamint a közterület-használati hozzájárulásban foglaltak ellenőrzéséhez szükségesek. Az adatokat a Polgármesteri Hivatal Gazdálkodási, illetve Közterület-felügyeleti Ügyosztálya kezeli az információs önrendelkezési jogról és az információszabadságról szóló 2011. évi CXII. törvény alapján.

Közterület-használat ideje: 2018. év 09. hó 01. naptól - 2018. év 10. hó 31. napig

(Több időpont,- helyszín esetén kérünk listát mellékelni!)

Közterület-használat célja: építési munkaterület (felvonulási terület és konténer)

Kérelemmel érintett közterület nagysága: 42 m² járdán + 3 db parkolóhely m²/db

Közterület helye: Budapest, VIII. kerület Mária utca 6. szám előtti

járdán, úttesten, zöldterületen vagy:

Megjegyzés (Egyéb tény, körülmény, stb.): 2018.07.23-án, telefonos egyeztetés alapján a 3 db parkolóhely Budapest VIII. kerület Mária utca 7. szám előtt lenne kialakítva, azonban technikailag nem megvalósítható.

A projekt önkormányzati támogatással valósul meg, kérjük, hogy a társasháznak az adható legmagasabb közterület-használati díjkedvezményt biztosítsák.

A kérelem benyújtása nem jogosít fel a közterület használatra.

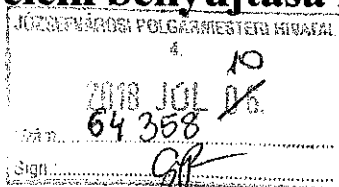

2018 JÚL 10. 08.30

103

A kérelmező tudomásul veszi, hogy

- a kérelem benyújtása nem jogosítja fel a közterület használatára,
- a Józsefvárosi Önkormányzat tulajdonában lévő közterületek használatáról és használatának rendjéről szóló 37/2017. (IX. 14.) önkormányzati rendelet 21. § (1) bekezdése szerint a közterület használatáért közterület-használati díjat köteles fizetni,
- a közterületen kizárólag a kereskedelmi tevékenységek végzésének feltételeiről szóló 210/2009. (IX.29.) Kormányrendelet 12. § (1) bekezdése alapján a rendelet 5. mellékletében meghatározott termékek árusíthatók.

A kérelemhez a kérelmezőnek az alábbi melléleteket kell csatolnia: (A csatolt mellékletet kérjük X-el jelölni)

1. A közterületen folytatni kívánt tevékenység gyakorlására feljogosító egyszerű okirat másolatát: - egyéni vállalkozás esetén: vállalkozói igazolványt, - gazdasági társaság, egyéni cég esetén: 30 napnál nem régebbi cégkivonatot, aláírási címpéldányt, - társadalmi és egyéb szervezetek esetében: a nyilvántartásba-vételüket igazoló okiratot, - őstermelők esetén őstermelői igazolványt.	x
- vendéglátó terasz létesítése esetén, az azt üzemeltetni kívánó kereskedelmi/vendéglátó egység érvényes bejelentés köteles kereskedelmi tevékenység bejelentését igazoló dokumentumot vagy a Működési Engedélyt	
2. Az igényelt területre vonatkozó helyszínt ábrázoló vázlatot, amelyen szerepelnie kell a környező utcáknak is. A vázlaton az igényelt területnek - a szükséges méretekkel - úgy kell szerepelnie, hogy annak nagysága, elhelyezkedése egyértelműen megállapítható legyen (TERASZ, KIOSZK ESETÉN: annak szélessége, hosszúsága; a terasz, kiosk szélének az épület homlokzati falától és a járda szélétől való távolsága; terasz esetén annak az üzletnek a bejáratától való távolsága, amelyikhez tartozik; méterben mérve).	x
3. Az elhelyezni kívánt építmény, létesítmény, berendezés műszaki leírását és terveit; <i>teraszkérelmekhez a helyszín fotóját is csatolni szükséges.</i>	
4. Meglévő létesítményre vonatkozó közterület-használati hozzájárulás megújítása esetén – városképvédelmi szempontok figyelembevétele miatt – fényképfelvételt kell becsatolni.	
5. <i>Építési engedélyhez kötött építmény esetében vagy építési munkálatokkal összefüggő közterület-használat esetében az építetötől kapott meghatalmazást és a jogszabályban előírt esetekben a jogerős építésügyi hatósági engedélyt csatolni szükséges.</i>	
6. Közút igénybevétele esetén – a 2. pontban foglalt helyszínrajzon túl – a vonatkozó helyszínt ábrázoló forgalomtechnikai vázrajzot, amely beszerezhető a Budapest Közút Zrt. központi ügyfélszolgálatán (1115 Budapest, Bánk bán utca 8-12.) http://budapestkozut.hu	x

Figyelmeztetés:

A hiánytalanul kitöltött kérelemnyomtatvány és az előírt melléletek csatolásán túl, a pontos és egyértelmű helymeghatározás, valamint a meglévő létesítmény fotója elengedhetetlen a benyújtott kérelem érdemi elbírálásához!

A közterület-használatot – különösen – az alábbi jogszabályok szabályozzák:

- Magyarország helyi önkormányzatairól szóló 2011. évi CLXXXIX. törvény
- a Józsefvárosi Önkormányzat tulajdonában lévő közterületek használatáról és használatának rendjéről szóló 37/2017. (IX.14.) önkormányzati rendelet
- Józsefváros Kerületi Építési Szabályzatáról szóló 66/2007.(XII.12.) önkormányzati rendelet
- Budapest főváros rendezési szabályzatáról szóló 5/2015. (II. 16.) Főv. Kgy. rendelet
- A településképp védelméről szóló 34/2017. (IX.14.) önkormányzati rendelete

NYILATKOZAT

Alulírott, az általam benyújtott közterület-használati kérelem elbírálásának céljából **hozzájárulok** személyes adataim történő kezeléséhez, valamint ahhoz, hogy az így tudomásra jutott személyes adataimat a Polgármesteri Hivatal az eljárásban részt vevő szakhatósági állásfoglalások bekérése végett továbbítsa az illetékes hatóságok felé.

Kérelmem benyújtásakor a Polgármesteri Hivatal Gazdálkodási Ügyosztály ügyintézőjétől tájékoztatást kaptam –amelyet **tudomásul vettem** – az eljárás megindításának napjáról, az ügyintézési határidőről, az ügyemre irányadó jogszabályi rendelkezésekről, jogaimról és kötelezettségeimről, továbbá kötelezettségem elmulasztásának jogkövetkezményeiről, valamint a hivatali elérhetőségről.

Kijelentem, hogy kérelmem teljesítése eset én az általános közigazgatási rendtartásról szóló 2016. évi CL. törvény 82. § (2) bekezdés b) pontja alapján a fellebbezési jogomról lemondok.

Tudomásul veszem, hogy ezáltal az ügyemben hozott határozat annak közlésekor jogerőre emelkedik.

Budapest, 2018. július 3.

KÉRELMEZŐ ALÁÍRÁSA

104

címezett: METATOR

cím: 1125 Budapest
Városküti út 14.

nyilv. szám: 18US3512

iktatószám: 46 / 4800-2 / 2018

tárgy: 8. kerület Mária utca 6. társasház
homlokzatfelújítás

bonyolító: Ember Attila

A Társaságunkhoz érkezett, „8. kerület Mária utca 6. társasház homlokzatfelújítás” tárgyú, 18/8/4 tervszámú kiviteli tervdokumentációra forgalomtechnikai kezelői hozzájárulást az alábbi feltételekkel adjuk meg.

- Az ideiglenes jelzőtáblák ép, fényvisszaverő fóliás felületűek legyenek, és tiszta állapotban kerüljenek kihelyezésre. Az Útügyi Műszaki előírásokban foglaltakat be kell tartani, különös tekintettel a magassági elhelyezésre vonatkozó kritériumokra.
- A kivitelezés során a munkaterületet zárt, min. 1,5 m magas, rácsos elrendezésű, cégjelzéssel ellátott elkorlátozó elemsorral kell lehatárolni, amely 100 km/h szélterhelésnek ellenáll. Megfelelő éjszakai megvilágítást kell alkalmazni.
- A gyalogosforgalom munkaterülettől elhatárolt szabad mozgását biztosítani kell, akadály esetén min. 1 m széles provizóriummal át kell vezetni. A forgalom alatt álló közútra a gyalogos nem terelhető.
- A munkaterület mellett, forgalmi sávban munkagép, ember nem tartózkodhat, a munkaterületről kikerülő anyag, építési anyag és törmelék nem tárolható.
- A bontott és az építési anyagot minden esetben kalodában kell elhelyezni.
- A jóváhagyott tervtől eltérni csak Társaságunkkal egyeztetett módon lehet. A tervtől eltérő munkavégzés, vagy feltételeink be nem tartása esetén hozzájárulásunk érvényét veszti.
- Amennyiben a kezelői hozzájárulással ellátott építés alatti állapottervektől a kivitelezés során eltérés válik szükségessé, új forgalomkorlátozási állapottervet kell készíteni, amelyre kezelői hozzájárulásunkat meg kell kérni.

Forgalomtechnikai kezelői hozzájárulásunk 6 hónapig, vagy az ebben a 6 hónapban kérelmezett érvényes munkakezdési engedélyben meghatározott időszak végéig érvényes. A hozzájárulásunkban megállapított feltételekkel szemben kérelemmel a Budapest Főváros Kormányhivatala III. Kerületi Hivatalához lehet fordulni.

Forgalomtechnikai kezelői hozzájárulásunkat a Magyarország helyi önkormányzatairól szóló 2011. évi CLXXXIX. törvény 23. § (4) bekezdés 1. pontja, a közúti közlekedésről szóló 1988. évi I. törvény 33. és 34. §-ai, az utak forgalomszabályozásáról és a közúti jelzések elhelyezéséről szóló 20/1984. (XII.21.) KM rendelet 2. §-a, valamint a fővárosi helyi közutak kezelésének és üzemeltetésének szakmai szabályairól, továbbá az útépitések, a közterületet érintő közmű-, vasút- és egyéb építések és az útburkolatbontások szabályozásáról szóló 34/2008. (VII. 15.) Főv. Kgy. rendelet alapján, mint Operatív kezelő adtuk ki.

Budapest, 2018. június 8.

Somogyvári Krisztián
mérnökszervező

Ember Attila
létesítmény-főmérnök

FORGALOMTECHNIKAI KEZELŐI HOZZÁJÁRULÁS
A Budapesti Közút Zrt. mint az operatív közútkozás feladatait ellátó szervezet a tervezés
 megvalósítás nélkül kísérővel nélkül ideiglenes
 módosításokkal kiadásával végleges
 forgalmi rendként számán hozzájárul.
A hozzájárulás 6 hónapig érvényes. Amennyiben a közlekedés a hozzájárulásban megállapított feltételekkel nem ért egyet, úgy a közlekedési hatóságához fordulhat kérelmmel.
A Fővárosi Önkormányzat nevében:
 Budapest, 2018. JÚN. 08. *Ember Attila*

Ember Attila
 létesítmény-főmérnök

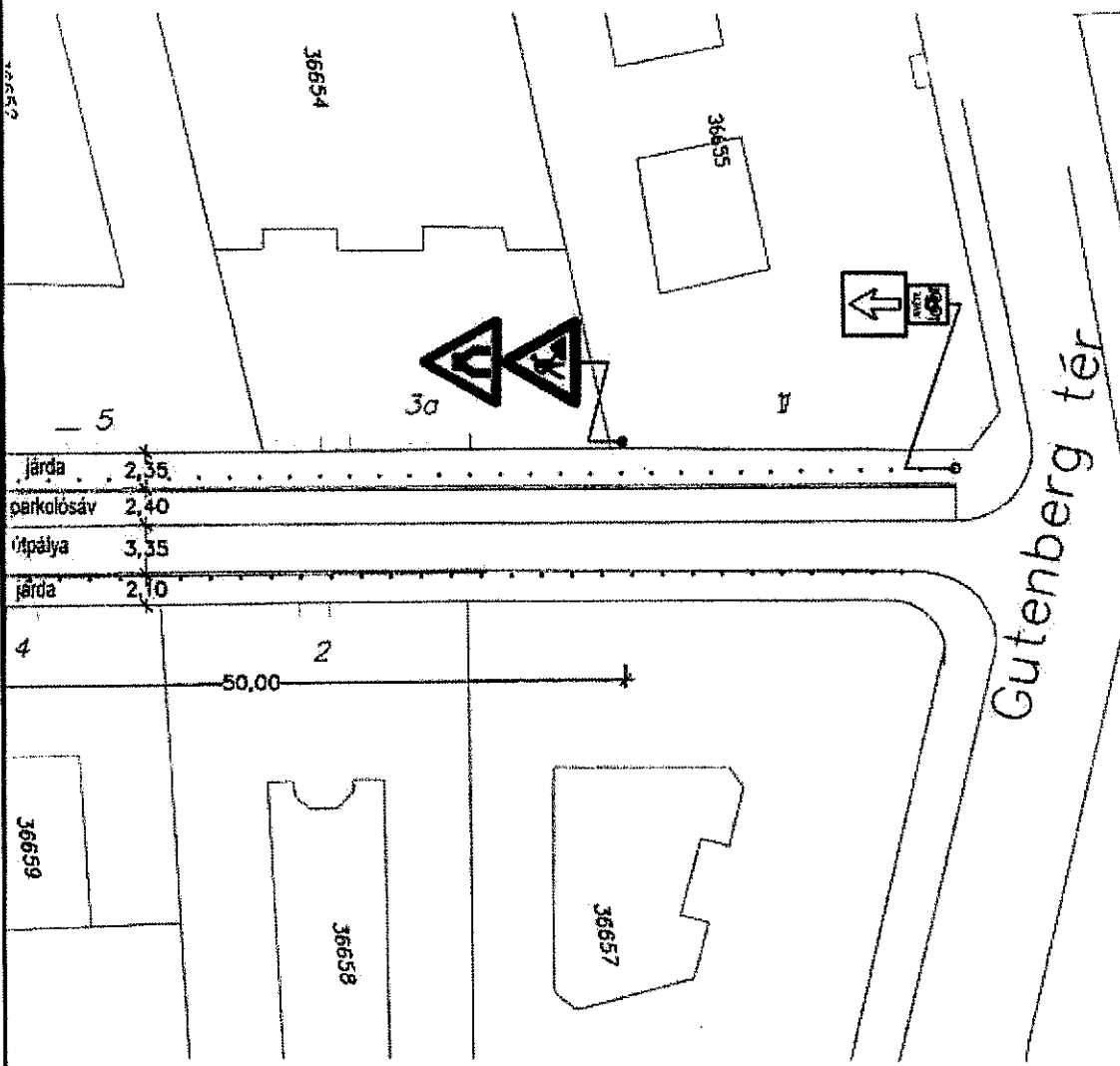

évő KRESZ tábla

zett KRESZ tábla

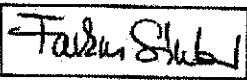
		Műszaki Gazdasági Tervező és Tanácsadó Kft. 1125 Budapest Városcsúti út 14. Tel.: 06-1-275-4586 E-mail: metator@t-online.hu	
Megrendelő: Budapest, VIII. Mária u. 6. Társasház		Ügyvezető: Farkas Sándor	
Tárgy: Társasház homlokzatfelújítás Budapest, VIII. Mária u. 6.		Tervező: 	
Rajzcím: Építés alatti forgalomtechnikai helyszínrajz		Farkas Sándor okl. építőmérnök KE-K/01-1581	
Tervszám: 18/8/4	Rajzszám: F-1	Méretarány: 1:500	Kelt: 2018.05.

106

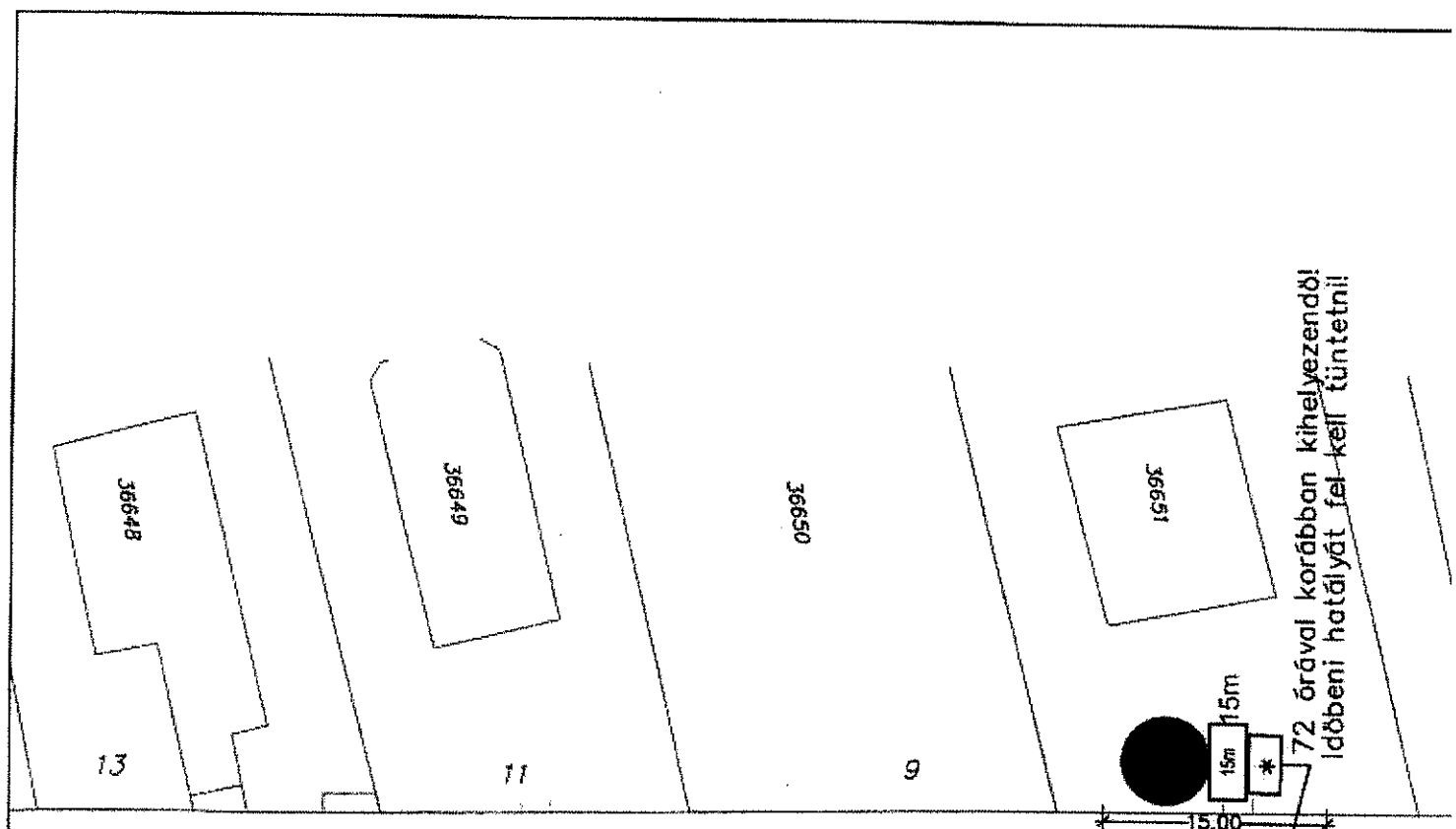

72 órával korábban kihelyezendő!
 időbeni hatályát fel kell tüntetni!

Mária utca

rakodási terület

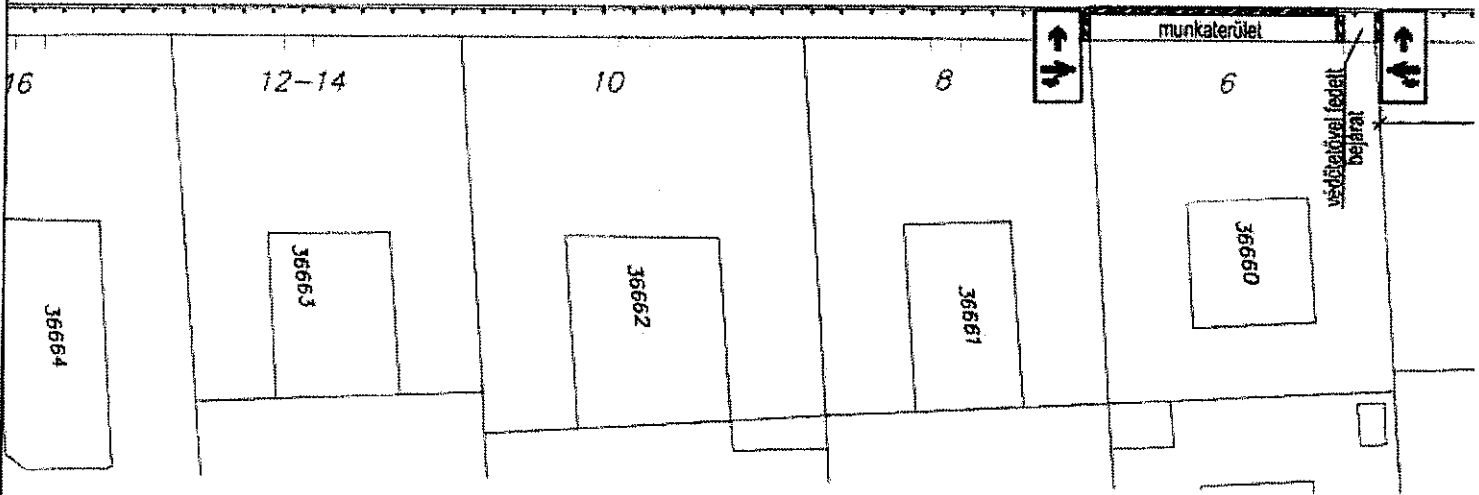

JELMAGYARÁZAT

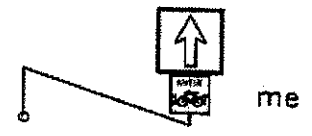

Handwritten signature

Budapest Főváros VIII. kerület Józsefvárosi Polgármesteri Hivatal
Gazdálkodási Ügyosztály
1082 Budapest
Baross utca 63-67.

XVII. IKTATÁSRA ÉRKEZETT
338
2018. JÚL. 17. U
K É R E L E M
a Józsefvárosi Önkormányzat tulajdonában lévő közterület használatához

Közzététel dátuma: 2018. JÚL. 17. Szám: 16-203/4
Kérelmező neve: Gyurcsány P. Helység: Budapest
Kérjük a nyomtatványt olvashatóan, nyomtatott beírással kitölteni.

Gazdasági társaságok, egyéni cég, társadalmi és egyéb szervezetek esetében:

Kérelmező neve: TOTAL HOUSE HUNGARY KFT telefon:
Kapcsolattartó ügyintéző neve: telefon:
e-mail cím: @GMAIL.COM
Székhelye: irsz.: 1064 helység: BUDAPEST (u., tér): PODMANICZKY szám: 57 em./ajtó: 2/14
Levelezési cím: U.A.
Cégjegyzék szám/ Nyilvántartási szám: 01-09-201010
Bankszámlaszáma: - -
Adószáma: 25121182 - 2 - 42

Egyéni vállalkozás esetében:

Kérelmező neve: telefon:
Lakcíme: irsz.: helység: (u., tér): szám: em./ajtó:
Levelezési cím:
e-mail cím:
Vállalkozó nyilvántartási száma:
Adószáma: - -
Bankszámlaszáma: - -

Magánszemélyek esetében:

Kérelmező neve: telefon:
Lakcíme: irsz. helység: (u., tér): szám: em./ajtó:
Születési helye: ideje: év hó nap, anyja neve:
e-mail cím:

Megjegyzés: Fenti adatok közlése a közterület-használati kérelmek elbírálásához, valamint a közterület-használati hozzájárulásban foglaltak ellenőrzéséhez szükségesek. Az adatokat a Polgármesteri Hivatal Gazdálkodási, illetve Közterület-felügyeleti Ügyosztálya kezeli az információs önrendelkezési jogról és az információszabadságról szóló 2011. évi CXII. törvény alapján.

Közterület-használat ideje: 201 8 év 08 hó 01 naptól - 201 8 év 09 hó 30 napig

(Több időpont,- helyszín esetén kérünk listát mellékelni!)

Közterület-használat célja: Építési munkaterület

Kérelemmel érintett közterület nagysága: 38 m²/db

Közterület helye: Budapest, VIII. kerület Baross Béla utca 13 szám előtti

járdán, úttesten, zöldterületen vagy:

Megjegyzés (Egyéb tény, körülmény, stb.):

.....
.....
.....
.....
.....

A kérelem benyújtása nem jogosít fel a közterület használatra.

2018. JÚL. 16.
Szám: 67080
Sign: [Signature]

16-203/2018

[Signature] 108

A kérelmező tudomásul veszi, hogy

- a kérelem benyújtása nem jogosítja fel a közterület használatára,
- a Józsefvárosi Önkormányzat tulajdonában lévő közterületek használatáról és használatának rendjéről szóló 37/2017. (IX. 14.) önkormányzati rendelet 21. § (1) bekezdése szerint a közterület használatáért közterület-használati díjat köteles fizetni,
- a közterületen kizárólag a kereskedelmi tevékenységek végzésének feltételeiről szóló 210/2009. (IX.29.) Kormányrendelet 12. § (1) bekezdése alapján a rendelet 5. mellékletében meghatározott termékek árusíthatók.

A kérelemhez a kérelmezőnek az alábbi melléleteket kell csatolnia: (A csatolt mellékletet kérjük X-el jelölni)

1. A közterületen folytatni kívánt tevékenység gyakorlására feljogosító egyszerű okirat másolatát: - egyéni vállalkozás esetén: vállalkozói igazolványt, - gazdasági társaság, egyéni cég esetén: 30 napnál nem régebbi cégkivonat, aláírási címpéldányt, - társadalmi és egyéb szervezetek esetében: a nyilvántartásba-vételüket igazoló okiratot, - őstermelők esetén őstermelői igazolványt. - vendéglátó terasz létesítése esetén, az azt üzemeltetni kívánó kereskedelmi/vendéglátó egység érvényes bejelentés köteles kereskedelmi tevékenység bejelentését igazoló dokumentumot vagy a Működési Engedélyt	
2. Az igényelt területre vonatkozó helyszínt ábrázoló vázlatot, amelyen szerepelnie kell a környező utcáknak is. A vázlaton az igényelt területnek - a szükséges méretekkel - úgy kell szerepelnie, hogy annak nagysága, elhelyezkedése egyértelműen megállapítható legyen (TERASZ, KIOSZK ESETÉN: annak szélessége, hosszúsága; a terasz, kioszk szélének az épület homlokzati falától és a járda szélétől való távolsága; terasz esetén annak az üzletnek a bejáratától való távolsága, amelyikhez tartozik; méterben mérve).	
3. Az elhelyezni kívánt építmény, létesítmény, berendezés műszaki leírását és terveit; <i>teraszkérelmekhez a helyszín fotóját is csatolni szükséges.</i>	
4. Meglévő létesítményre vonatkozó közterület-használati hozzájárulás megújítása esetén – városképvédelmi szempontok figyelembevétele miatt – fényképfelvételt kell becsatolni.	
5. <i>Építési engedélyhez kötött építmény esetében vagy építési munkálatokkal összefüggő közterület-használat esetében az építetől kapott meghatalmazást és a jogszabályban előírt esetekben a jogerős építésügyi hatósági engedélyt csatolni szükséges.</i>	
6. Közút igénybevétele esetén – a 2. pontban foglalt helyszínrajzon túl – a vonatkozó helyszínt ábrázoló forgalomtechnikai vázrajzot, amely beszerezhető a Budapest Közút Zrt. központi ügyfélszolgálatán (1115 Budapest, Bánk bán utca 8-12.) http://budapestkozut.hu	

Figyelmeztetés:

A hiánytalanul kitöltött kérelemnyomtatvány és az előírt melléletek csatolásán túl, a pontos és egyértelmű helymeghatározás, valamint a meglévő létesítmény fotója elengedhetetlen a benyújtott kérelem érdemi elbírálásához!

A közterület-használatot – különösen – az alábbi jogszabályok szabályozzák:

- Magyarország helyi önkormányzatairól szóló 2011. évi CLXXXIX. törvény
- a Józsefvárosi Önkormányzat tulajdonában lévő közterületek használatáról és használatának rendjéről szóló 37/2017. (IX.14.) önkormányzati rendelet
- Józsefváros Kerületi Építési Szabályzatáról szóló 66/2007.(XII.12.) önkormányzati rendelet
- Budapest főváros rendezési szabályzatáról szóló 5/2015. (II. 16.) Főv. Kgy. rendelet
- A településképvédelemről szóló 34/2017. (IX.14.) önkormányzati rendelete

NYILATKOZAT

Alulírott, az általam benyújtott közterület-használati kérelem elbírálásának céljából **hozzájárulok** személyes adataim történő kezeléséhez, valamint ahhoz, hogy az így tudomásra jutott személyes adataimat a Polgármesteri Hivatal az eljárásban részt vevő szakhatósági állásfoglalások bekérése végett továbbítsa az illetékes hatóságok felé.

Kérelmem benyújtásakor a Polgármesteri Hivatal Gazdálkodási Ügyosztály ügyintézőjétől tájékoztatást kaptam –amelyet **tudomásul vettem** – az eljárás megindításának napjáról, az ügyintézési határidőről, az ügyemre irányadó jogszabályi rendelkezésekről, jogaimról és kötelezettségeimről, továbbá kötelezettségem elmulasztásának jogkövetkezményeiről, valamint a hivatali elérhetőségről.

Kijelentem, hogy kérelmem teljesítése eset én az általános közigazgatási rendtartásról szóló 2016. évi CL. törvény 82. § (2) bekezdés b) pontja alapján a fellebbezési jogomról lemondok.

Tudomásul veszem, hogy ezáltal az ügyemben hozott határozat annak közlésekor jogerőre emelkedik.

Budapest, 20.18. év 04 hó nap.

.....
KÉRELMEZŐ ALÁÍRÁSA

109

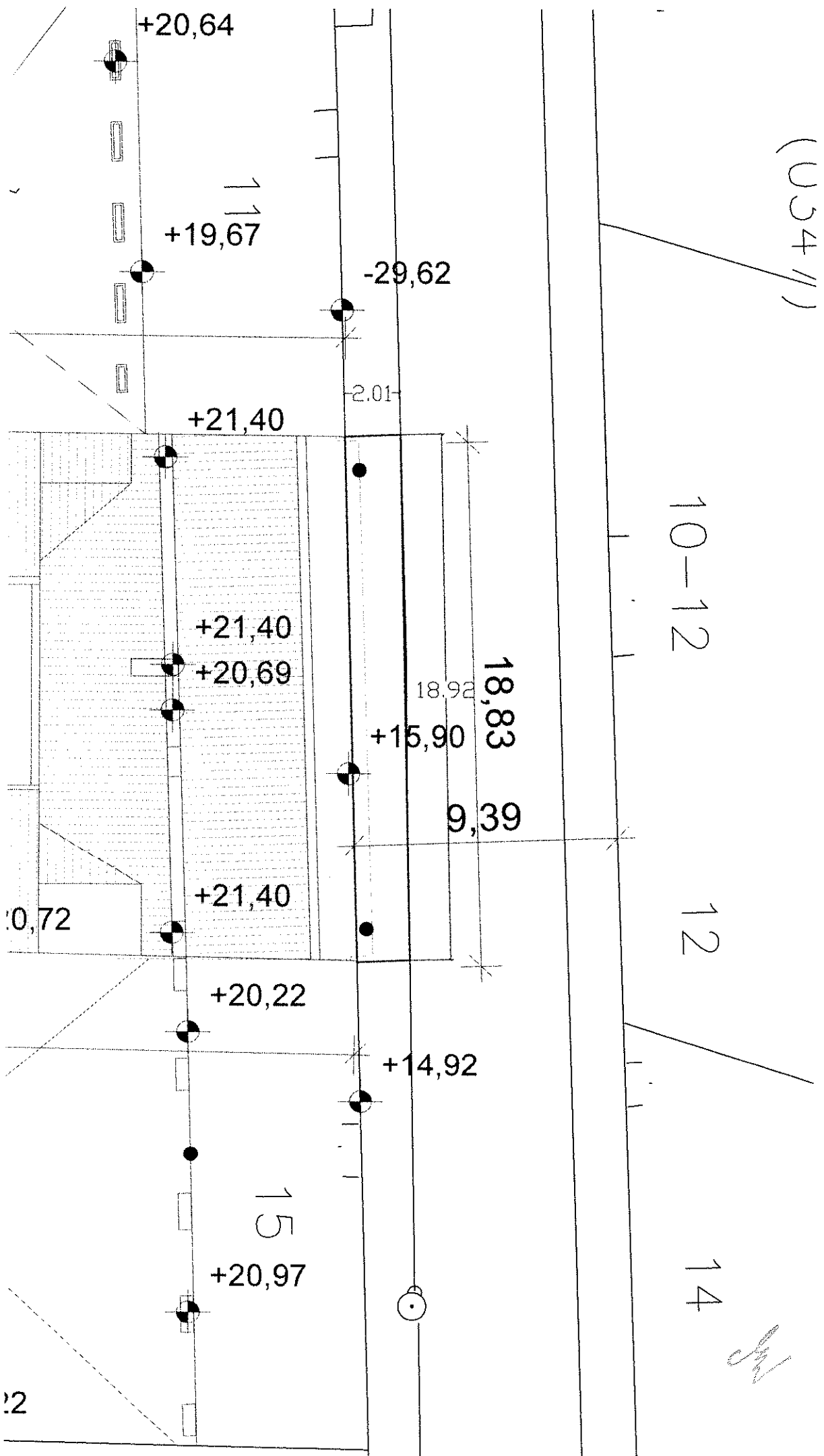

(034/1)

10-12

12

14

Handwritten signature

címzett:	Pretz Attila	nyilv. szám:	17US7533
cím:	1221 Budapest Honfoglalás u. 6.	iktató szám:	46 / 10522-2 / 2017
		tárgy:	8. kerület Bacsó Béla utca 13. közterületfoglalás
		ügyintéző:	Molnár Csaba

A Társaságunkhoz érkezett, „Budapest 8. kerület Bacsó Béla utca 13. közterületfoglalás” tárgyú KTB/2017 tervszámú kiviteli tervdokumentációra forgalomtechnikai kezelői hozzájárulást az alábbi feltételekkel adjuk meg.

- Az ideiglenes jelzőtáblák ép, fényvisszavető fóliás felületűek legyenek, és tiszta állapotban kerüljenek kihelyezésre. Az Ütügyi Műszaki előírásokban foglaltakat be kell tartani, különös tekintettel a magassági elhelyezésre vonatkozó kritériumokra.
- A kivitelezés során a munkaterületet zárt, min. 1,5 m magas, rácsos elrendezésű, cégjelzéssel ellátott elkorlátozó elemsorral kell lehatárolni, amely 100 km/h szélterhelésnek ellenáll. Megfelelő éjszakai megvilágítást kell alkalmazni.
- A gyalogosforgalom munkaterülettől elhatárolt szabad mozgását biztosítani kell, akadály esetén min. 1 m széles provizóriummal át kell vezetni. A forgalom alatt álló közútra a gyalogos nem terelhető.
- A munkaterület mellett, forgalmi sávban munkagép, ember nem tartózkodhat, a munkaterületről kikerülő anyag, építési anyag és törmelék nem tárolható.
- A bontott és az építési anyagot minden esetben kalodában kell elhelyezni.
- A jóváhagyott tervtől eltérni csak Társaságunkkal egyeztetett módon lehet. A tervtől eltérő munkavégzés, vagy feltételeink be nem tartása esetén hozzájárulásunk érvényét veszti.
- Amennyiben a kezelői hozzájárulással ellátott építés alatti állapottervektől a kivitelezés során eltérés válik szükségessé, új forgalomkorlátozási állapottervet kell készíteni, amelyre kezelői hozzájárulásunkat meg kell kérni.

Forgalomtechnikai kezelői hozzájárulásunk 6 hónapig, vagy az ebben a 6 hónapban kérelmezett érvényes munkakezdési engedélyben meghatározott időszak végéig érvényes. A hozzájárulásunkban megállapított feltételekkel szemben kérelemmel a Budapest Főváros Kormányhivatala III. Kerületi Hivatalához lehet fordulni.

Forgalomtechnikai kezelői hozzájárulásunkat a Magyarország helyi önkormányzatairól szóló 2011. évi CLXXXIX. törvény 23. § (4) bekezdés 1. pontja, a közúti közlekedésről szóló 1988. évi I. törvény 33. és 34. §-ai, az utak forgalomszabályozásáról és a közúti jelzések elhelyezéséről szóló 20/1984. (XII.21.) KM rendelet 2. §-a, valamint a fővárosi helyi közutak kezelésének és üzemeltetésének szakmai szabályairól, továbbá az útépitések, a közterületet érintő közmű-, vasút- és egyéb építések és az útburkolatbontások szabályozásáról szóló 34/2008. (VII. 15.) Föv. Kgy. rendelet alapján, mint Operatív kezelő adtuk ki.

Budapest, 2017. november 17.

BUDAPEST KÖZÚT
Zártkörűen Működő Részvénytársaság
1115 Budapest, Bánk bán u. 8-12.
Adószám: 23501894-2-43
Cégjegyzék szám: 01-10-047164
Bank szála.: UniCredit Bank Hungary Zrt.
10018001-0000069-99940008

/:Somogyvári Kristóf/
mérnökségvezető

/:Molnár Csaba/
Zárjelesítménymérnök

Műszaki Leírás
Budapest, VIII. kerület Bacsó Béla utca 13. szám bontása és
homlokzat megtámasztása
közterületfoglalás
Forgalomkorlátozási terv

A VIII. kerületben a Bacsó Béla utca 13. szám bontását kezdik, amelyhez közterületfoglalásra van szükség.

A homlokzat előtti területen 4 méter szélességben munkaterület szükséges. A gyalogsközlekedést a szemközti oldalra kell áterelni.

A munkaterület előtt úton folyó munkák és útszűkület veszélyt jelző táblákat ki kell helyezni.

A homlokzattal szemközti oldalon megállási tilalmat kell életbe léptetni, úgy, hogy a munkaterületet ki lehessen kerülni. A megállni tilos tábla alatt kiegészítő táblán jelezni kell a tilalom időtartamát, időpontját.

A páros oldalon lévő 2 db mozgáskorlátozott személyt szállító járművek részére kijelölt várakozóhelyeket át kell helyezni, ezt a terven jelöltük.

A meglévő útburkolati jeleket "X" jelzéssel érvényteleníteni kell.

A forgalomkorlátozási terv alapján a munkálatok alatt az ideiglenes közúti jelzőtáblákat ki kell helyezni. A kivitelezés teljes időtartama alatt gondoskodni kell arról, hogy a munkaterületen a KRESZ, valamint az útéptési munkahelyek elkorlátozására vonatkozó intézkedésekben foglalt és a hatóságok által előírt forgalomtechnikai és egyéb rendelkezéseket betartsák. A kivitelezés megkezdését megelőzően a forgalomtechnikai tervekben előírt táblázást, elkorlátozást el kell végezni. A munkavégzés során a munkahelyek elkorlátozására ép, jó állapotú korlátokat kell alkalmazni. Az alkalmazott útelzáró eszközökön fel kell tüntetni a munkát végző vállalat nevét és címét. A munkaterületeket éjjel is jól láthatóan ki kell világítani.

Ezen terv az érvényes előírásoknak a 2/1984. (I.29.) KM-BM számú, valamint a 20/1984. (XII.21.) KM számú rendeletben foglaltaknak megfelel. A kivitelezés idejére vonatkozó, részletes, tételes munkavédelmi, biztonságtechnikai, egészség- és környezetvédelmi előírásokat, és a MVSZ előírásokban kidolgozott intézkedéseket a kivitelezőnek kell elkészítenie és betartásukat ellenőrizni.

Budapest, 2017 november



Pretz Attila

(forg.techn.tervező)



112

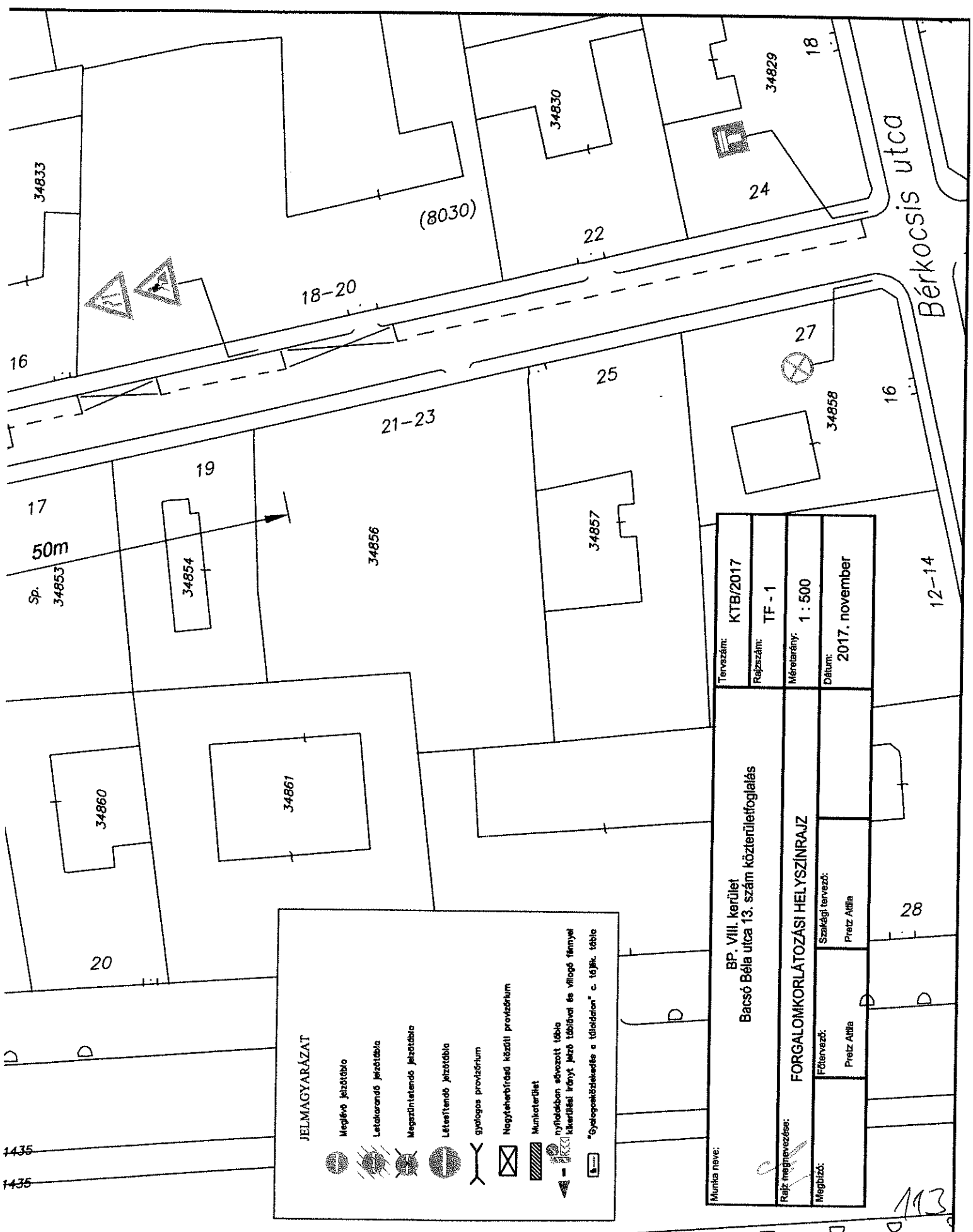

JELMAGYARÁZAT

- Meglévő jelezetábla
- Letakarandó jelezetábla
- Megszüntetendő jelezetábla
- Létesítendő jelezetábla
- gyalogos provizórium
- Negyfehérítés közúti provizórium
- Munketerület
- nyíltalapon adózott tábla kiállítását irányít, jező táblával és világító fényvel
- "Gyűjtőjelölések a táblákon" c. tájé. tábla

Munka neve:	BP. VIII. kerület Bacsó Béla utca 13. szám közterületfoglalás		
Rajz megnevezése:	Tervszám:	KTB/2017	
Megbízó:	Rajzszám:	TF - 1	
	Méretarány:	1 : 500	
	Dátum:	2017. november	
FORGALOMKORLÁTOZÁSI HELYSZÍNRAJZ			
Főtervező:	Szakági tervező:		
Pretz Attila	Pretz Attila		

113

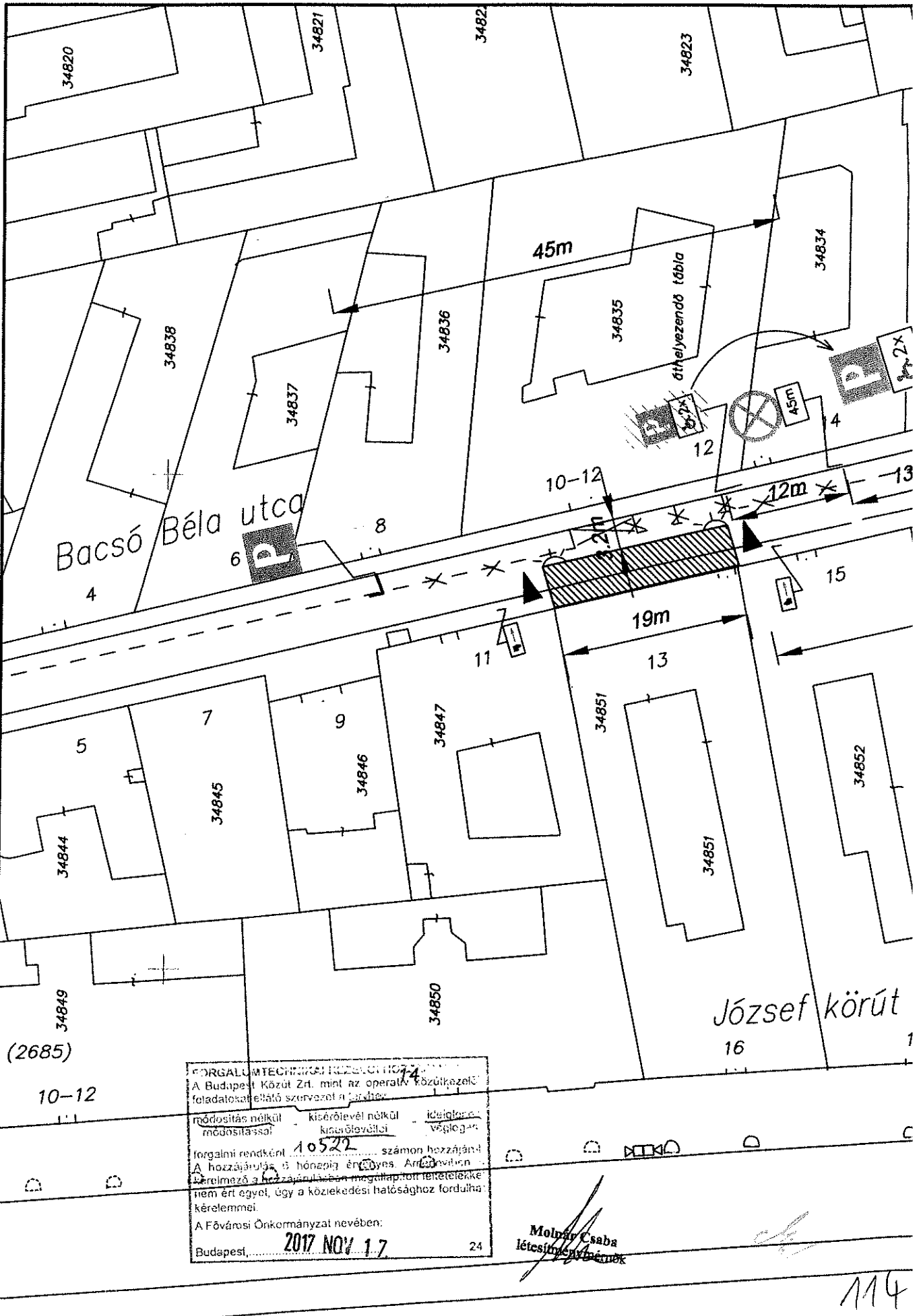

TRAFIKUMTECHNIKAI KÖZLEKEDÉSI TERV
 A Budapesti Közút Zrt. mint az operatív közútközelítési feladatok felelős szervezetének részéről

módosítás nélkül / módosítással / kiegészítéssel / kiegészítéssel / ideiglenesen / véglegesen

forgalmi rendtérlet: 10522 számú hozzájárulással
 A hozzájárulás 6 hónapig érvényes. Amennyiben a kérelmező a hozzájárulásban megállapított feltételeknek nem ért egyet, úgy a közlekedési hatósághoz fordulhat kérelmeivel.

A Fővárosi Önkormányzat nevében:
 Budapest, 2017. NOV. 17. 24

Molnár Csaba
 létesítési igazgató

114

ÉRKEZETT

K É R E L E M

a Józsefvárosi Önkormányzat tulajdonában lévő közterület használatához

Kérjük a nyomtatványt olvashatóan, nyomtatott betűvel kitölteni!

Gazdasági társaságok, egyéni cég, társadalmi és egyéb szervezetek esetében:
Kérelmező neve: TÁRSASÁG - NAGYFŐVÁROS U. 5 telefon: 353 1116
Kapcsolattartó ügyintéző neve: DR. SZABÓ ZSÓFIA telefon: 20/265 2472
e-mail cím: dr.szabozs@pfe.hu
Székhelye: irsz: 1084 helység: BUDAPEST (u., tér): NAGYFŐVÁROS U. szám: 5 em./ajtó:
Levelezési cím: Józsefvárosi Gazdálkodási Központ Rt 1084
Cégjegyzék szám/ Nyilvántartási szám:
Bankszámlaszám: 11708001-20093310 -
Adószáma: 27021222-1-12

Egyéni vállalkozás esetében:
Kérelmező neve: telefon:
Lakcíme: irsz: helység: (u., tér): szám: em./ajtó:
Levelezési cím:
e-mail cím:
Vállalkozó nyilvántartási száma:
Adószáma:
Bankszámlaszám:

Magánszemélyek esetében:
Kérelmező neve: telefon:
Lakcíme: irsz. helység: (u., tér): szám: em./ajtó:
Születési helye: ideje: év hó nap, anyja neve:
e-mail cím:

Megjegyzés: Fenti adatok közlése a közterület-használati kérelmek elbírálásához, valamint a közterület-használati hozzájárulásban foglaltak ellenőrzéséhez szükségesek. Az adatokat a Polgármesteri Hivatal Gazdálkodási, illetve Közterület-felügyeleti Ügyosztálya kezeli az információs örendelkezési jogról és az információszabadságról szóló 2011. évi CXII. törvény alapján.

Közterület-használat ideje: 201 8 év 07 hó 16 naptól - 201 8 év 08 hó 20 napig
(Több időpont,- helyszín esetén kérünk listát mellékelni)
Közterület-használat célja: szellőztetés, ereszok jav.
Kérelemmel érintett közterület nagysága: 4,5 x 1,5 m = 13,5 m²/db
Közterület helye: Budapest, VIII. kerület. NAGYFŐVÁROS U. 5szám előtti járdán, úttesten, zöldterületen vagy:

Megjegyzés (Egyéb tény, körülmény, stb.):
Autómozgást parkolóval által támogatott terület
ÖNMENTESÉST KÉRŐ
Közterület foglalkozás engedély megkötéséhez

A kérelem benyújtása nem jogosít fel a közterület használatra.

2018 JÚL 18.
Hivatali pecsét: JÓZSEFVÁROSI POLGÁRMESTERI HIVATAL
2018 JÚL 18.
JÓZSEFVÁROSI POLGÁRMESTERI HIVATAL
2018 JÚL 18.
Szám: 688 76
115

A kérelmező tudomásul veszi, hogy

- a kérelem benyújtása nem jogosítja fel a közterület használatára,
- a Józsefvárosi Önkormányzat tulajdonában lévő közterületek használatáról és használatának rendjéről szóló 37/2017. (IX. 14.) önkormányzati rendelet 21. § (1) bekezdése szerint a közterület használatáért közterület-használati díjat köteles fizetni,
- a közterületen kizárólag a kereskedelmi tevékenységek végzésének feltételeiről szóló 210/2009. (IX.29.) Kormányrendelet 12. § (1) bekezdése alapján a rendelet 5. mellékletében meghatározott termékek árusíthatók.

A kérelemhez a kérelmezőnek az alábbi melléleteket kell csatolnia: (A csatolt mellékletet kérjük X-el jelölni)

1. A közterületen folytatni kívánt tevékenység gyakorlására feljogosító egyszerű okirat másolatát:	
- egyéni vállalkozás esetén: vállalkozói igazolványt,	
- gazdasági társaság, egyéni cég esetén: 30 napnál nem régebbi cégkivonatot, aláírási címpéldányt,	
- társadalmi és egyéb szervezetek esetében: a nyilvántartásba-vételüket igazoló okiratot,	
- östermelők esetén östermelői igazolványt.	
- vendéglátó terasz létesítése esetén, az azt üzemeltetni kívánó kereskedelmi/vendéglátó egység érvényes bejelentés köteles kereskedelmi tevékenység bejelentését igazoló dokumentumot vagy a Működési Engedélyt	
2. Az igényelt területre vonatkozó helyszínt ábrázoló vázlatot, amelyen szerepelnie kell a környező utcáknak is. A vázlaton az igényelt területnek - a szükséges méretekkel - úgy kell szerepelnie, hogy annak nagysága, elhelyezkedése egyértelműen megállapítható legyen (TERASZ, KIOSZK ESETÉN: annak szélessége, hosszúsága; a terasz, kiosk széleinek az épület homlokzati falától és a járda szélétől való távolsága; terasz esetén annak az üzletnek a bejáratától való távolsága, amelyikhez tartozik; méterben mérve).	
3. Az elhelyezni kívánt építmény, létesítmény, berendezés műszaki leírását és terveit; <i>teraszkérelmekhez a helyszín fotóját is csatolni szükséges.</i>	
4. Meglévő létesítményre vonatkozó közterület-használati hozzájárulás megújítása esetén – városképvédelmi szempontok figyelembevétele miatt – fényképfelvételt kell becsatolni.	
5. <i>Építési engedélyhez kötött építmény esetében vagy építési munkálatokkal összefüggő közterület-használat esetében az építetettől kapott meghatalmazást és a jogszabályban előírt esetekben a jogerős építésügyi hatósági engedélyt csatolni szükséges.</i>	
6. Közút igénybevétele esetén – a 2. pontban foglalt helyszínrajzon túl – a vonatkozó helyszínt ábrázoló forgalomtechnikai vázrajzot, amely beszerezhető a Budapest Közút Zrt. központi ügyfélszolgálatán (1115 Budapest, Bánk bán utca 8-12.) http://budapestkozut.hu	

Figyelmeztetés:

A hiánytalanul kitöltött kérelemnyomtatvány és az előírt mellékletek csatolásán túl, a pontos és egyértelmű helymeghatározás, valamint a meglévő létesítmény fotója elengedhetetlen a benyújtott kérelem érdemi elbírálásához!

A közterület-használatot – különösen – az alábbi jogszabályok szabályozzák:

- Magyarország helyi önkormányzatairól szóló 2011. évi CLXXXIX. törvény
- a Józsefvárosi Önkormányzat tulajdonában lévő közterületek használatáról és használatának rendjéről szóló 37/2017. (IX.14.) önkormányzati rendelet
- Józsefvárosi Kerületi Építési Szabályzatáról szóló 66/2007.(XII.12.) önkormányzati rendelet
- Budapest főváros rendezési szabályzatáról szóló 5/2015. (II. 16.) Főv. Kgy. rendelet
- A településképp védelméről szóló 34/2017. (IX.14.) önkormányzati rendelete

NYILATKOZAT

Alulírott, az általam benyújtott közterület-használati kérelmem elbírálásának céljából hozzájárulok személyes adataim történő kezeléséhez, valamint ahhoz, hogy az így tudomásra jutott személyes adataimat a Polgármesteri Hivatal az eljárásban részt vevő szakhatósági állásfoglalások bekérése végett továbbítsa az illetékes hatóságok felé.

Kérelmem benyújtásakor a Polgármesteri Hivatal Gazdálkodási Ügyosztály ügyintézőjétől tájékoztatást kaptam –amelyet tudomásul vettem – az eljárás megindításának napjáról, az ügyintézési határidőről, az ügyemre irányadó jogszabályi rendelkezésekről, jogaimról és kötelezettségeimről, továbbá kötelezettségem elmulasztásának jogkövetkezményeiről, valamint a hivatali elérhetőségről.

Kijelentem, hogy kérelmem teljesítése eset én az általános közigazgatási rendtartásról szóló 2016. évi CL. törvény 82. § (2) bekezdés b) pontja alapján a fellebbezési jogomról lemondok.

Tudomásul veszem, hogy ezáltal az ügyemben hozott határozat annak közlésekor jogerőre emelkedik.

Budapest, 20. 18. év 07. hó nap.

.....
KÉRELMEZŐ ALÁÍRÁSA

116

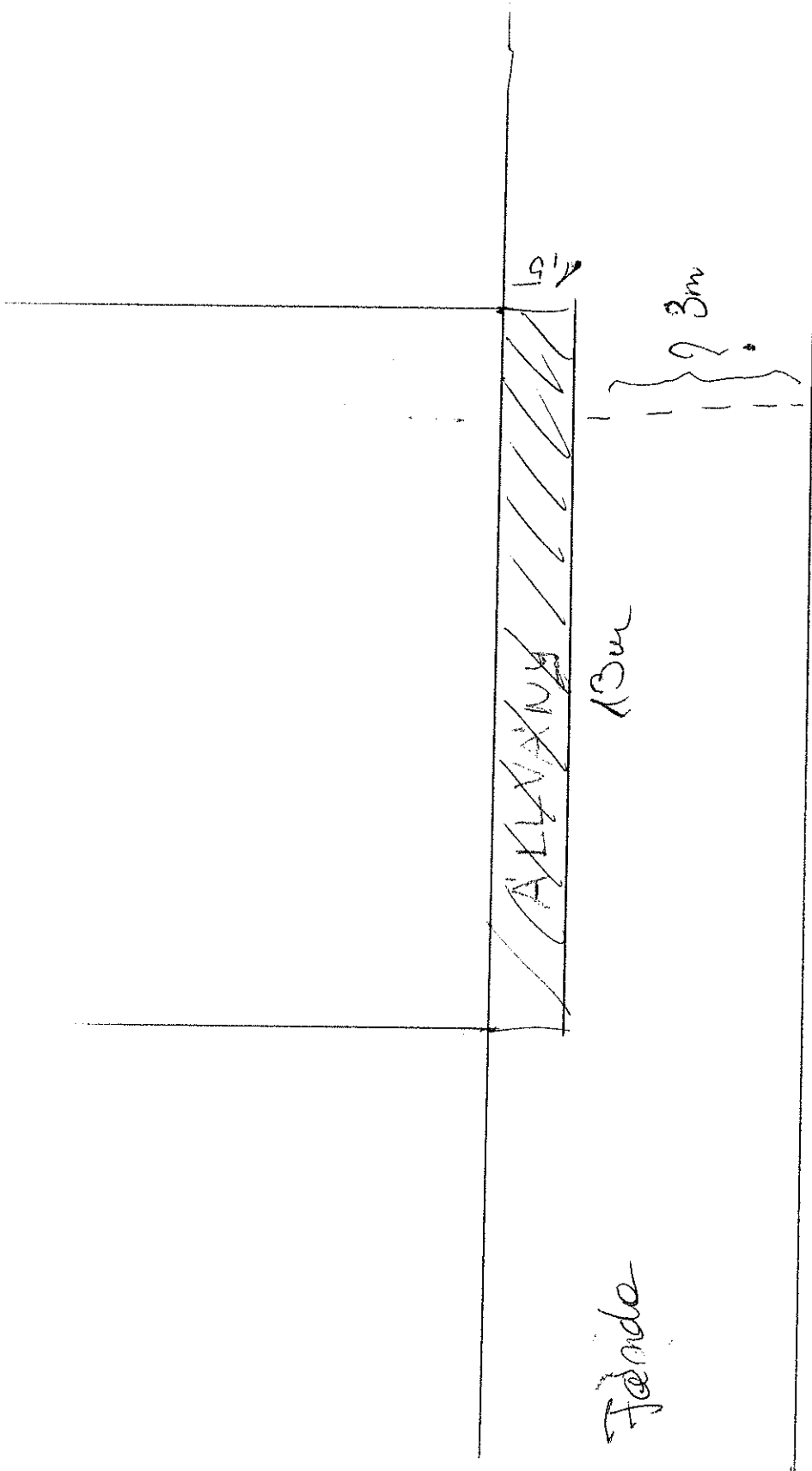

Reservados o.

de

K É R E L E M

a Józsefvárosi Önkormányzat tulajdonában lévő közterület használatához

Kérjük a nyomtatványt olvashatóan, nyomtatott betűvel kitölteni!

Gazdasági társaságok, egyéni cég, társadalmi és egyéb szervezetek esetében:

Kérelmező neve: TÁRSADALMI - AURORA U. 41 telefon: 333 1116
 Kapcsolattartó ügyintéző neve: DR. ZOBORNYI ÉVA telefon: 20/265 2472
 e-mail cím: dzobornyike@jgk.hu
 Székhelye: irsz.: 10819 helység: BUDAPEST (u. tér): AURORA U. szám: 41 em./ajtó:
 Levelezési cím: Józsefvárosi Gazdálkodási KpZrt 1084 Bp. Ó. u. 8.
 Cégyjegyzék szám/ Nyilvántartási szám:
 Bankszámlaszáma: 11708001 - 20087506 -
 Adószáma: - -

Egyéni vállalkozás esetében:

Kérelmező neve: telefon:
 Lakcíme: irsz.: helység: (u. tér): szám: em./ajtó:
 Levelezési cím:
 e-mail cím:
 Vállalkozó nyilvántartási száma:
 Adószáma: - -
 Bankszámlaszáma: - -

Magánszemélyek esetében:

Kérelmező neve: telefon:
 Lakcíme: irsz. helység: (u. tér): szám: em./ajtó:
 Születési helye: ideje: év hó nap, anyja neve:
 e-mail cím:

Megjegyzés: Fenti adatok közlése a közterület-használati kérelmek elbírálásához, valamint a közterület-használati hozzájárulásban foglaltak ellenőrzéséhez szükségesek. Az adatokat a Polgármesteri Hivatal Gazdálkodási, illetve Közterület-felügyeleti Ügyosztálya kezeli az információs önrendelkezési jogról és az információszabadságról szóló 2011. évi CXII. törvény alapján.

Közterület-használat ideje: 201 8 év 07 hó 31 naptól - 201 8 év 08 hó 06 napig

(Több időpont,- helyszín esetén kérünk listát mellékelni!)

Közterület-használat célja: (Közterület-használati terület kiegészítésével) építési munkák

Kérelemmel érintett közterület nagysága: 2 db parkoló m²/db

Közterület helye: Budapest, VIII. kerület AURORA U. 41 - számla szembe fordított sáv szám előtti járdán, úttesten, zöldterületen vagy:

Megjegyzés (Egyéb tény, körülmény, stb.): 0100/2018 (u. n.)

Döntéshozatalt átélte a megadott udvar felületén lévő

DIJMENTES SZÖVEG KÉRELEM

(udvaron az aszfaltos kiegészítés, elhelyezés felületén)

A kérelem benyújtása nem jogosít fel a közterület használatra.

2018 JUL 23.
 Szám: 69727
 Sign: GUR

118

A kérelmező tudomásul veszi, hogy

- a kérelem benyújtása nem jogosítja fel a közterület használatára,
- a Józsefvárosi Önkormányzat tulajdonában lévő közterületek használatáról és használatának rendjéről szóló 37/2017. (IX. 14.) önkormányzati rendelet 21. § (1) bekezdése szerint a közterület használatáért közterület-használati díjat köteles fizetni,
- a közterületen kizárólag a kereskedelmi tevékenységek végzésének feltételeiről szóló 210/2009. (IX.29.) Kormányrendelet 12. § (1) bekezdése alapján a rendelet 5. mellékletében meghatározott termékek árusíthatók.

A kérelemhez a kérelmezőnek az alábbi melléleteket kell csatolnia: (A csatolt mellékletet kérjük X-el jelölni)

1. A közterületen folytatni kívánt tevékenység gyakorlására feljogosító egyszerű okirat másolatát: - egyéni vállalkozás esetén: vállalkozói igazolványt, - gazdasági társaság, egyéni cég esetén: 30 napnál nem régebbi cégkivonat, aláírási címpéldányt, - társadalmi és egyéb szervezetek esetében: a nyilvántartásba-vételüket igazoló okiratot, - őstermelők esetén őstermelői igazolványt. - vendéglátó terasz létesítése esetén, az azt üzemeltetni kívánó kereskedelmi/vendéglátó egység érvényes bejelentés köteles kereskedelmi tevékenység bejelentését igazoló dokumentumot vagy a Működési Engedélyt	
2. Az igényelt területre vonatkozó helyszínt ábrázoló vázlatot, amelyen szerepelnie kell a környező utcáknak is. A vázlaton az igényelt területnek - a szükséges méretekkel - úgy kell szerepelnie, hogy annak nagysága, elhelyezkedése egyértelműen megállapítható legyen (TERASZ, KIOSZK ESETÉN: annak szélessége, hosszúsága; a terasz, kiosk szélének az épület homlokzati falától és a járda szélétől való távolsága; terasz esetén annak az üzletnek a bejáratától való távolsága, amelyikhez tartozik; méterben mérve).	
3. Az elhelyezni kívánt építmény, létesítmény, berendezés műszaki leírását és terveit; <i>terazskérelmekhez a helyszín fotóját is csatolni szükséges.</i>	
4. Meglévő létesítményre vonatkozó közterület-használati hozzájárulás megújítása esetén – városképvédelmi szempontok figyelembevételé miatt – fényképfelvételt kell becsatolni.	
5. <i>Építési engedélyhez kötött építmény esetében vagy építési munkálatokkal összefüggő közterület-használat esetében az építőtől kapott meghatalmazást és a jogszabályban előírt esetekben a jogerős építésügyi hatósági engedélyt csatolni szükséges.</i>	
6. Közút igénybevétele esetén – a 2. pontban foglalt helyszínrajzon túl – a vonatkozó helyszínt ábrázoló forgalomtechnikai vázrajzot, amely beszerezhető a Budapest Közút Zrt. központi ügyfélszolgálatán (1115 Budapest, Bánk bán utca 8-12.) http://budapestkozut.hu	

Figyelmeztetés:

A hiánytalanul kitöltött kérelemnyomtatvány és az előírt mellékletek csatolásán túl, a pontos és egyértelmű helymeghatározás, valamint a meglévő létesítmény fotója elengedhetetlen a benyújtott kérelem érdemi elbírálásához!

A közterület-használatot – különösen – az alábbi jogszabályok szabályozzák:

- Magyarország helyi önkormányzatairól szóló 2011. évi CLXXXIX. törvény
- a Józsefvárosi Önkormányzat tulajdonában lévő közterületek használatáról és használatának rendjéről szóló 37/2017. (IX.14.) önkormányzati rendelet
- Józsefvárosi Kertületi Építési Szabályzatáról szóló 66/2007.(XII.12.) önkormányzati rendelet
- Budapest főváros rendezési szabályzatáról szóló 5/2015. (II. 16.) Főv. Kgy. rendelet
- A településképp védelméről szóló 34/2017. (IX.14.) önkormányzati rendelete

NYILATKOZAT

Alulírott, az általam benyújtott közterület-használati kérelem elbírálásának céljából **hozzájárulok** személyes adataim történő kezeléséhez, valamint ahhoz, hogy az így tudomásra jutott személyes adataimat a Polgármesteri Hivatal az eljárásban részt vevő szakhatósági állásfoglalások bekérése végett továbbítsa az illetékes hatóságok felé.

Kérelem benyújtásakor a Polgármesteri Hivatal Gazdálkodási Ügyosztály ügyintézőjétől tájékoztatást kaptam –amelyet **tudomásul vettem** – az eljárás megindításának napjáról, az ügyintézési határidőről, az ügyemre irányadó jogszabályi rendelkezésekről, jogaimról és kötelezettségeimről, továbbá kötelezettségem elmulasztásának jogkövetkezményeiről, valamint a hivatali elérhetőségről.

Kijelentem, hogy kérelem teljesítése eset én az általános közigazgatási rendtartásról szóló 2016. évi CL. törvény 82. § (2) bekezdés b) pontja alapján a fellebbezési jogomról lemondok.

Tudomásul veszem, hogy ezáltal az ügyemben hozott határozat annak közlésekor jogerőre emelkedik.

Budapest, 2018. év 07. hó nap.

KÉRELMEZŐ ALÁÍRÁSA

Józsefvárosi
Központi Zrt.
21

119

Minerva Térinformatikai Rendszer
Budapest Főváros VIII. kerület Józsefvárosi Önkormányzata



Méretarány:100

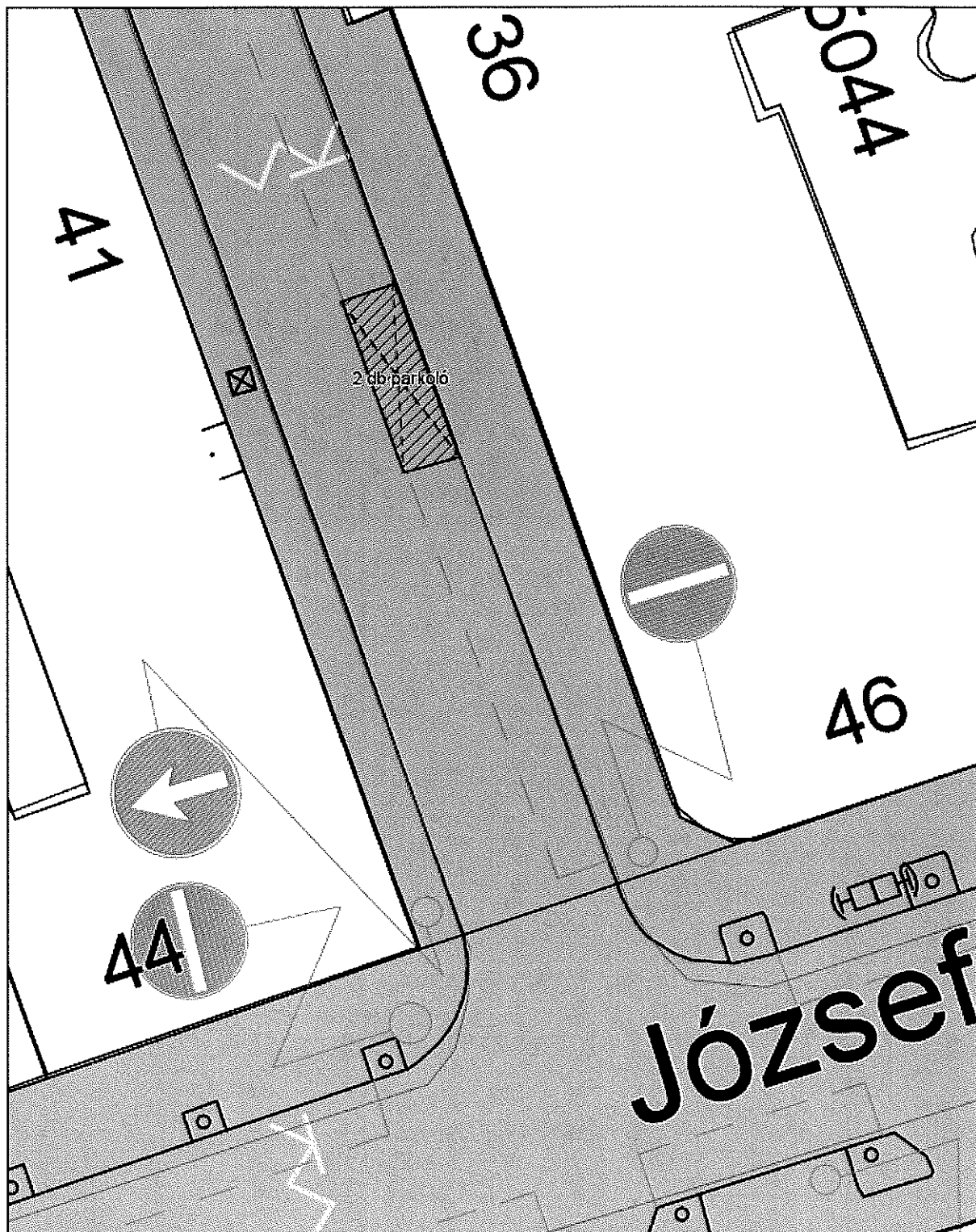

A térkép tájékoztató jellegű, másolata semmilyen hivatalos eljárásban nem használható fel! Készült az állami alapadatok felhasználásával.
Engedély száma:

Budapest, 2018 július 24

Handwritten signature 120

XX

K É R E L E M
a Józsefvárosi Önkormányzat tulajdonában lévő közterület használatához

Kérjük a nyomtatványt olvashatóan, nyomtatott betűvel kitölteni!

Gazdasági társaságok, egyéni cég, társadalmi és egyéb szervezetek esetében:

Kérelmező neve: Amrest Kávészó Kft. telefon: 061 423 4000
Kapcsolattartó ügyintéző neve: telefon:
e-mail cím: @amrest.eu
Székhelye: irsz.: 1138 helység: Hunavindó (u., tér): 2-6. B. terem szám: 2. em./ajtó:
Levelezési cím: 1082 Fűző u. 37. Starbuck Café
Cégjegyzék szám/ Nyilvántartási szám: 01-09-890124
Bankszámlaszáma: 10700024 - 46676807 - 5110005
Adószáma: 14126444 - 2 - 41

Egyéni vállalkozás esetében:

Kérelmező neve: telefon:
Lakcíme: irsz.: helység: (u., tér): szám: em./ajtó:
Levelezési cím:
e-mail cím:
Vállalkozó nyilvántartási száma:
Adószáma:
Bankszámlaszáma:

Magánszemélyek esetében:

Kérelmező neve: telefon:
Lakcíme: irsz. helység: (u., tér): szám: em./ajtó:
Születési helye: ideje: év hó nap, anyja neve:
e-mail cím:

Megjegyzés: Fenti adatok közlése a közterület-használati kérelmek elbírálásához, valamint a közterület-használati hozzájárulásban foglaltak ellenőrzéséhez szükségesek. Az adatokat a Polgármesteri Hivatal Gazdálkodási, illetve Közterület-felügyeleti Ügyosztálya kezeli az információs örendelkezési jogról és az információszabadságról szóló 2011. évi CXII. törvény alapján.

Közterület-használat ideje: 201 8 év 08 hó 01 naptól - 201 8 év 09 hó 30 napig

(Több időpont-, helyszín esetén kérünk listát mellékelni!)

Közterület-használat célja: terasz

Kérelemmel érintett közterület nagysága: 14 m²/db

Közterület helye: Budapest, VIII. kerület Vajdahyad utca 40 szám előtti járdán, úttesten, zöldterületen vagy:

Megjegyzés (Egyéb tény, körülmény, stb.):

1. emeleti terasz nem belül behelyezésre

A kérelem benyújtása nem jogosít fel a közterület használatra.

JÓZSEFVÁROSI POLGÁRMESTERI HIVATAL
4.
2018 JÚL 11.
Szám: 65082
Sign: [Signature]

[Signature] 121

A kérelmező tudomásul veszi, hogy

- a kérelem benyújtása nem jogosítja fel a közterület használatára,
- a Józsefvárosi Önkormányzat tulajdonában lévő közterületek használatáról és használatának rendjéről szóló 37/2017. (IX. 14.) önkormányzati rendelet 21. § (1) bekezdése szerint a közterület használatáért közterület-használati díjat köteles fizetni,
- a közterületen kizárólag a kereskedelmi tevékenységek végzésének feltételeiről szóló 210/2009. (IX.29.) Kormányrendelet 12. § (1) bekezdése alapján a rendelet 5. mellékletében meghatározott termékek árusíthatók.

A kérelemhez a kérelmezőnek az alábbi melléleteket kell csatolnia: (A csatolt mellékletet kérjük X-el jelölni)

1. A közterületen folytatni kívánt tevékenység gyakorlására feljogosító egyszerű okirat másolatát: - egyéni vállalkozás esetén: vállalkozói igazolványt, - gazdasági társaság, egyéni cég esetén: 30 napnál nem régebbi cégkivonatot, aláírási címpéldányt, - társadalmi és egyéb szervezetek esetében: a nyilvántartásba-vételüket igazoló okiratot, - östermelők esetén östermelői igazolványt. - vendéglátó terasz létesítése esetén, az azt üzemeltetni kívánó kereskedelmi/vendéglátó egység érvényes bejelentés köteles kereskedelmi tevékenység bejelentését igazoló dokumentumot vagy a Működési Engedélyt	
2. Az igényelt területre vonatkozó helyszínt ábrázoló vázlatot, amelyen szerepelnie kell a környező utcáknak is. A vázlaton az igényelt területnek - a szükséges méretekkel - úgy kell szerepelnie, hogy annak nagysága, elhelyezkedése egyértelműen megállapítható legyen (TERASZ, KIOSZK ESETÉN: annak szélessége, hosszúsága; a terasz, kiosk szélének az épület homlokzati falától és a járda szélétől való távolsága; terasz esetén annak az üzletnek a bejáratától való távolsága, amelyekhez tartozik; méterben mérve).	
3. Az elhelyezni kívánt építmény, létesítmény, berendezés műszaki leírását és terveit; <i>teraszkérelmekhez a helyszín fotóját is csatolni szükséges.</i>	
4. Meglévő létesítményre vonatkozó közterület-használati hozzájárulás megújítása esetén – városképvédelmi szempontok figyelembevételé miatt – fényképfelvételt kell becsatolni.	
5. <i>Építési engedélyhez kötött építmény esetében vagy építési munkálatokkal összefüggő közterület-használat esetében az építőtől kapott meghatalmazást és a jogszabályban előírt esetekben a jogerős építésügyi hatósági engedélyt csatolni szükséges.</i>	
6. Közút igénybevétele esetén – a 2. pontban foglalt helyszínrajzon túl – a vonatkozó helyszínt ábrázoló forgalomtechnikai vázrajzot, amely beszerezhető a Budapest Közút Zrt. központi ügyfélszolgálatán (1115 Budapest, Bánk bán utca 8-12.) http://budapestkozut.hu	

Figyelmeztetés:

A hiánytalanul kitöltött kérelemnyomtatvány és az előírt melléletek csatolásán túl, a pontos és egyértelmű helymeghatározás, valamint a meglévő létesítmény fotója elengedhetetlen a benyújtott kérelem érdemi elbírálásához!

A közterület-használatot – különösen – az alábbi jogszabályok szabályozzák:

- Magyarország helyi önkormányzatairól szóló 2011. évi CLXXXIX. törvény
- a Józsefvárosi Önkormányzat tulajdonában lévő közterületek használatáról és használatának rendjéről szóló 37/2017. (IX.14.) önkormányzati rendelet
- Józsefváros Kerületi Építési Szabályzatáról szóló 66/2007.(XII.12.) önkormányzati rendelet
- Budapest főváros rendezési szabályzatáról szóló 5/2015. (II. 16.) Főv. Kgy. rendelet
- A településképvédelméről szóló 34/2017. (IX.14.) önkormányzati rendelete

NYILATKOZAT

Alulírott, az általam benyújtott közterület-használati kérelem elbírálásának céljából **hozzájárok** személyes adataim történő kezeléséhez, valamint ahhoz, hogy az így tudomásra jutott személyes adataimat a Polgármesteri Hivatal az eljárásban részt vevő szakhatósági állásfoglalások bekérése végett továbbítsa az illetékes hatóságok felé.

Kérelmem benyújtásakor a Polgármesteri Hivatal Gazdálkodási Ügyosztály ügyintézőjétől tájékoztatást kaptam –amelyet **tudomásul vettem** – az eljárás megindításának napjáról, az ügyintézési határidőről, az ügyemre irányadó jogszabályi rendelkezésekről, jogaimról és kötelezettségeimről, továbbá kötelezettségem elmulasztásának jogkövetkezményeiről, valamint a hivatali elérhetőségről.

Kijelentem, hogy kérelmem teljesítése eset én az általános közigazgatási rendtartásról szóló 2016. évi CL. törvény 82. § (2) bekezdés b) pontja alapján a fellebbezési jogomról lemondok.

Tudomásul veszem, hogy ezáltal az ügyemben hozott határozat annak közlésekor jogerőre emelkedik.

Budapest, 20.18. . év 07 hó 11. nap.

KÉRELMEZŐ ALÁÍRÁSA

122

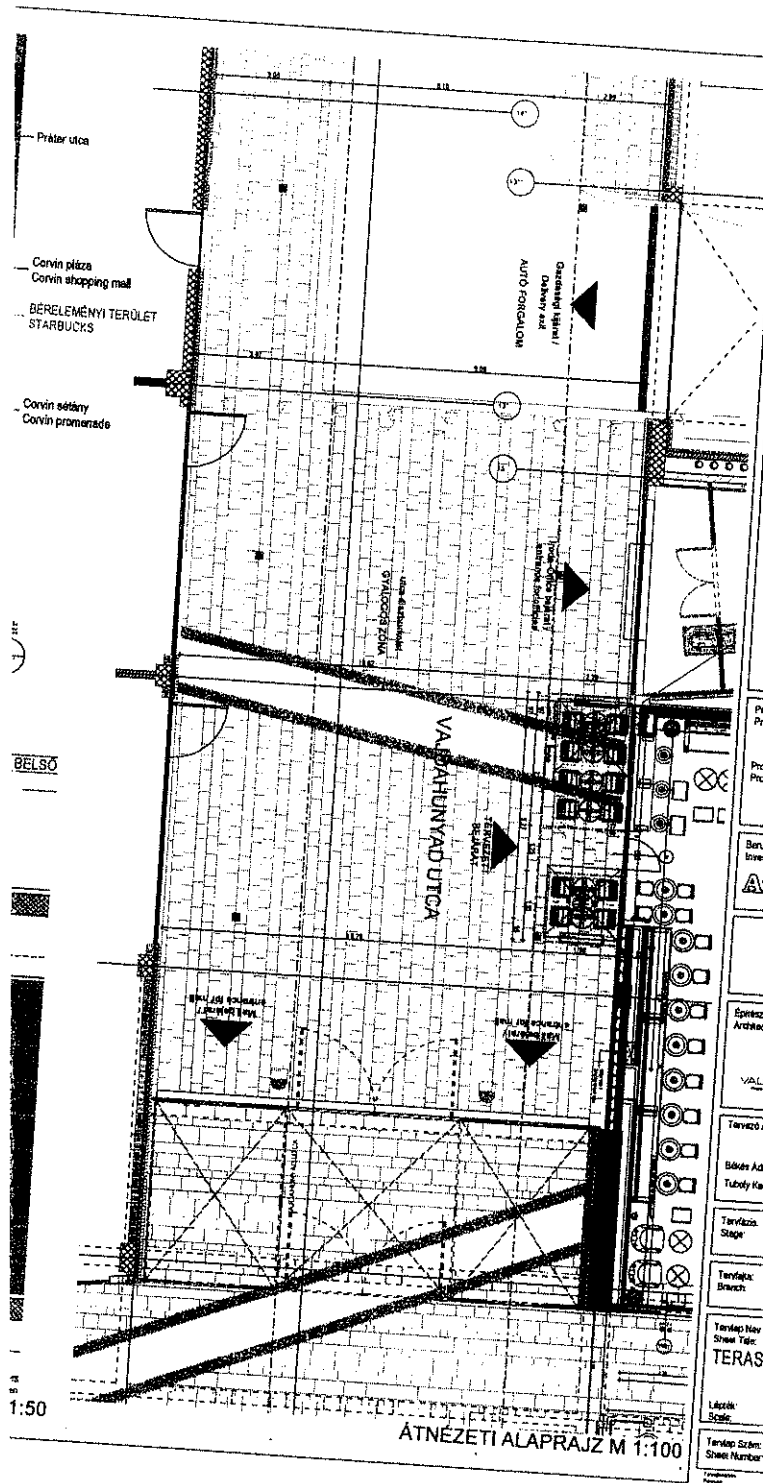

Megjegyzések / General Notes

Project name:
Project Name: **Starbucks CORVIN**

Project Client:
Project Address: H-1083 Budapest
Köfűsdy utca 32-38 /
Fűző utca 37-45
Corvin Sétány 109/13

Beneficiary
Investor: **AmRest Kávézó Kft.**
H-1139 Budapest
Tervelet: 1 a-c

These Drawings and Specifications are confidential and shall remain the sole property of AmRest Coffee, which is the owner of the copyright in this work. They shall not be reproduced (in whole or in part), shared with third parties or used in any manner on other projects or extensions to this project without the prior written consent of AmRest Coffee.

Architectural Company: **Value4Real Kft.**
H-1027 Budapest
Horváth utca 14-24

Designer / Leading Architect: **Béke Ádám É 13-1185**
Tudóly Kata

Project Stage: **Településképi bejelentési terv**

Branch: **Építész terv
Architecture**

Sheet Title: **TERASZ TERV**

Scale: **M=1:100, 1:50**

Sheet Number: **01**

2017. 04. 26

123

Impression



Storefront Secondary Entrance

Handwritten signature

Project name: Corvin Budapest
Issue Date: September 4th, 2015



124

BEJÁRÁSRA ÉRKEZETT
09.50
2018 JÚL 20.



BUDAPESTI RENDŐR-FŐKAPITÁNYSÁG
VIII. Kerületi Rendőrkapitányság
Rendészeti Osztály

Józsefvárosi Önkormányzat Polgármesteri Hivatala
Központi Iktató

Érke: 2018 JÚL 20.	Szám: 16-1291/2
Megj.: 0	Előszám: Győránál ee

Ügyszám: 01080/66/2018. ált.

Tárgy: szakhatósági állásfoglalás

Hiv. szám: 16-1291/2018.

Ügyintéző: Boros Attila Balázs r. hdgy.

Tel.: 477-37-00 / 48-124

Email: borosab@budapest.police.hu

dr. Hencz Adrienn
ügyosztályvezető

Budapest Főváros VIII. kerület
Józsefvárosi Önkormányzat
Polgármesteri Hivatala
Gazdálkodási Ügyosztály

Budapest

Baross utca 63-67.
1082

Tisztelt dr. Hencz Adrienn!

Tájékoztatom, hogy a fenti számon hatóságomhoz érkezett megkeresésben foglaltakat megvizsgáltam, melynek során az alábbiakat állapítottam meg:

Az **AmRest Kávézó Kft.** kérelmet nyújtott be a Józsefvárosi Önkormányzat tulajdonában lévő közterület használatához, melyben kiteleplésének engedélyezését kérte 2018. augusztus 01. naptól – 2018. szeptember 30. napig a Budapest VIII. kerület, Vajdahunyad utca 40. szám előtt a **járdán** 14 négyzetméter területre.

A fenti helyszínen közbiztonsági és közlekedési szempontból a kiteleplés ellen hatóságom kifogást nem emel.

Budapest, 2018. július 16.

Tisztelettel:

Kovács Tibor r. alezredes

Rendészeti osztályvezető

Cím: 1084 Budapest Víg u. 36., 1431 Bp. Pf.:161
Telefon: 477-3700; Fax: 477-3724, 48-401
e-mail: 08rk@budapest.police.hu

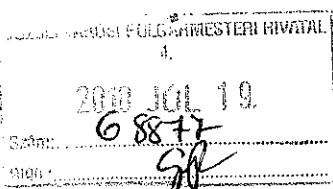

125

IKTATÁSRA ÉRKEZETT



2018 JÚL 20. BUDAPEST FŐVÁROS VIII. KERÜLET
JÓZSEFVÁROSI
POLGÁRMESTERI HIVATAL

HATÓSÁGI ÜGYOSZTÁLY
IGAZGATÁSI IRODA

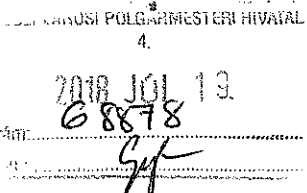

Ügyiratszám: 05-1895/2018
Ügyintéző: dr. Szabó Kata Karolina
Telefon: 459-2171
Email: szabok@jozsefvaros.hu
Hív.sz.: 16-1291/2018
Tárgy: közterület használati kérelem

Gazdálkodási Ügyosztály

dr. Hencz Adrienn
ügyosztályvezető részére

Helyben

Józsefvárosi Önkormányzat Polgármesteri Hivatal
Központi Iktató

Érkezett:	2018 JÚL 20.	Szám:	16-1291/3
Melléklet:		Hív.szám:	

Tisztelt Ügyosztályvezető Asszony!

Hivatkozással hozzánk érkezett megkeresésére az alábbi állásfoglalást adjuk:

AmRest Kávézó Kft.

Budapest VIII. kerület, Vajdahunyad u. 40.

14 m² vendéglátó terasz

(2018. augusztus 01. – 2018. szeptember 30.)

részére a közterület használatba adását a fenti időszakban a Budapest Főváros VIII. kerület Józsefváros Önkormányzat Képviselő-testületének a településkép védelméről szóló 34/2017. (IX.14.) önkormányzati rendelete 23.§ bekezdésében rögzítettek betartása mellett kereskedelmi szempontból **nem kifogásoljuk**,

az alábbi kikötéssel:

a vendéglátó teraszt a kereskedő csak az üzlet nyílászáróinak zárva tartásával üzemeltetheti.

Az **AmRest Kávézó Kft.** 6412/2/2016 szám alatt szerepel hatósági nyilvántartásunkban – „Starbucks Coffee” elnevezéssel – 1082 Budapest Futó utca 37-45. CORVIN ÁTRIUM 020-021. szám alatti üzlet tekintetében. Az üzlet nyitva tartási ideje: H-Szo: 7.00-22.00, V: 8.00-21.00.

Józsefváros Önkormányzat Képviselő-testületének a településkép védelméről szóló 34/2017. (IX.14.) önkormányzati rendelete 23.§ bekezdése értelmében:

„Vendéglátó terasz és közterületi kitelepedés elhelyezése

- a) Vendéglátó terasz közterületen, közterületre nyíló magánterületen vagy közhasználat céljára átadott magánterületen csak abban az esetben létesíthető, ha:
- aa) a gyalogos sáv szélessége – a biztonsági- és berendezési sávok megtartásával – legalább 2,0 m,
 - ab) a gyalogos-sáv szélessége az árkád alatt is legalább 2,0 méter,
 - ac) a legalább 3,0 méter széles, vagy ennél nagyobb méretű terasz esetében legalább 2,0 méter széles felületen a körüljárhatóság biztosítható,

126

- ad) az egyirányú utcában, az egyirányú gépkocsi közlekedés mellett, amennyiben úttesten, az utca mindkét oldalán megengedett a parkolás a teljes közterület szélessége a 9,0 métert eléri vagy meghaladja.
- b) Terasz oldalai
- ba) 1,0 méternél magasabb nem ideiglenes-jellegű anyagokkal és szerkezettel nem határolhatók le,
 - bb) burkolathoz nem rögzíthetőek,
 - bc) átláthatóságát biztosítani kell, víztiszta üveg vagy átlátszó plexi betét anyaghasználatával,
 - bd) céglogón kívül egyéb feliratot, reklámot nem tartalmazhatnak,
 - be) nem készülhetnek olyan anyagból, amely a közterületi burkolat sérülését, elszíneződését okozhatja,
 - bf) mobil elemekből állók legyenek,
 - bg) térelválasztó funkciója esetén az üzemeltető kötelezettsége a tűzoltási és kiürítési útvonalak fenntartásának biztosítása.
- c) Terasz téliesítése
- ca) Teraszok, kitelepülések téliesítése nem azonos a kiosk létesítésével.
 - cb) Teraszok téliesítése csak tárgyév október 31. és tárgyévet követő év március 1. között, településképi bejelentési eljárás lefolytatását követően lehetséges.
 - cc) A téli szezonban max. 120 cm magasságig határoló szerkezet, szélfogó építhető fel víztiszta üveg vagy átlátszó plexi betét anyag használatával. A téliesített szezon elteltével a terasz tulajdonosa, üzemeltetője köteles az eredeti állapotba visszaállítani a közterületet, amennyiben ennek nem tesz eleget, a hatóság elbontatja a teraszt szerkezeti elemeivel együtt.
- d) Kiemelt szegélyű terasz (pódiummal vagy dobogóval) nem létesíthető. A terasznak a járda szintjéhez dobogóval történő csatlakozása csak abban az esetben megengedett, ha a közterületi kitelepülés a parkolósávban létesül.”

A megállapodásba javasoljuk belefoglalni, hogy a kereskedelmi tevékenységét a kereskedelemről szóló 2005. évi CLXIV. törvény előírásainak betartásával folytathatja, továbbá, hogy a vendéglátó teraszon a zeneszolgáltatás tilos, ill. tevékenységükkel a lakosság nyugalma nem zavarhatják (zaj, szag, nyitva tartás, rendezvények, stb.), illetve az esetlegesen felmerülő panaszok elkerülése érdekében a vendéglátó teraszt **csak 10.00 órától** üzemeltethetik.

Budapest, 2018. 07. 17.

Tisztelettel:

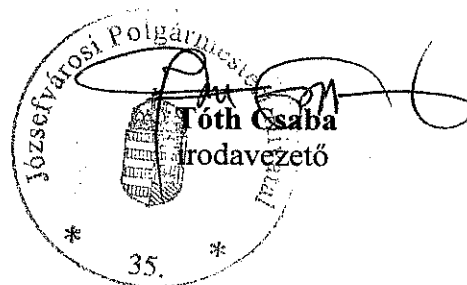



FŐVÁROSI KATASZTRÓFAVÉDELMI IGAZGATÓSÁG
KÖZÉP-PESTI KATASZTRÓFAVÉDELMI KIRENDELTSÉG

Tárgy: Szakmai vélemény

Hiv. szám: 16-1291/2018.

(Gyuricza Ramóna)

Ügyintéző: Kovács-F. Tímea t. örgy.

Telefon: 459-2300/94202

e-mail: fki.kozeppest@katved.gov.hu

Budapest Főváros VIII. kerület
Józsefváros Polgármesteri Hivatala
Gazdálkodási Ügyosztály
dr. Hencz Adrienn ügyosztályvezető részére!

Budapest

Baross u. 63-67.

1082

Értesítem, hogy a Budapest, VIII. kerület Vajdahunyad utca 40. szám alatti, AmRest Kávézó Kft. (Székhely: 1138 Budapest, Dunavirág u. 2-6. 3. torony 2.) által üzemeltetett vendéglátóhely közterület használat ügyében a Fővárosi Katasztrófavédelmi Igazgatóság Közép-pesti Katasztrófavédelmi Kirendeltséghez küldött megkeresését megvizsgáltam, azzal kapcsolatban az alábbi szakmai véleményt adom:

A Budapest, VIII. kerület Vajdahunyad utca 40. szám alatti, AmRest Kávézó Kft. által üzemeltetett vendéglátóhely 14 m² alapterületű teraszának a benyújtott iratok alapján történő kialakítását tűzvédelmi szempontból nem kifogásolom, amennyiben egy ember által könnyen mozgítható, nem rögzített székeket és asztalokat, helyeznek ki, közvetlenül a vendéglátóhely homlokzata mellett.

A fenti szakmai véleményem nem minősül szakhatósági állásfoglalásnak.

Kérem szakmai véleményemben foglaltak szíves tudomásul vételét.

Budapest, *elektronikus bélyegző szerint*

Géczi Béla tüzoltó ezredes
kirendeltség-vezető
megbízásából és nevében:

Nagy Béla tüzoltó alezredes
tüzoltósági felügyelő

Terjedelem: 1 oldal
Továbbítva: Hivatali kapu rendszeren
Kapják: 1. Budapest Főváros VIII. ker. Józsefvárosi Polg. Hív. Gazd. Ügyosztály (1082 Budapest, Baross u. 63-67.)
2. Irattár

Handwritten signature
128



BUDAPEST FŐVÁROS
VIII. KERÜLET
JÓZSEFVÁROSI ÖNKORMÁNYZAT
POLGÁRMESTERI HIVATALA

VÁROSÉPÍTÉSZETI IRODA

Budapest Főváros VIII. kerület
Józsefvárosi Önkormányzat
Polgármesteri Hivatala
Gazdálkodási Ügyosztály

Iktatószám: 26-934/2/2018
Ügyintéző: Lőrinczyné Zelinka Szilvia
Telefon: 459-2-526
e-mail: zelinkasz@jozsefvaros.hu

dr. Hencz Adrienn
ügyosztályvezető

Helyben

Tárgy: AmRest Kávézó Kft. közterület használati kérelme – Vajdahunyad utca 40. szám előtti közterületen vendéglátó terasz létesítése

Tisztelt Ügyosztályvezető Asszony!

Köszönettel vettem tárgyi témában tett megkeresését. A településképi védelméről szóló 34/2017. (IX.14.) önkormányzati rendelet (a továbbiakban: Rendelet) szabályozza a vendéglátó teraszok elhelyezését.

Felhívom figyelmét, hogy a mellékelt látványterv és helyszínrajz ellentmondásban állnak. A teraszt az áruház bejáratához képest úgy kell elhelyezni, hogy a gyalogos ki-bejárást az ne akadályozza.

A benyújtott helyszínrajz alapján **a közterület használat engedélyezhető.**

Tájékoztatom, hogy amennyiben új napernyőt, reklámtáblát, cégfeliratot, cégért, klíma kültéri egységet, előtetőt helyeznek el, településképi bejelentési eljárás lefolytatása szükséges.

Budapest, 2018. július 20.

Üdvözlettel:



Iványi Gyöngyvér
irodavezető

129

K É R E L E M

a Józsefvárosi Önkormányzat tulajdonában lévő közterület használatához

Kérjük a nyomtatványt olvashatóan, nyomtatott betűvel kitölteni! 8855/2019 Baross Cse

Gazdasági társaságok, egyéni cég, társadalmi és egyéb szervezetek esetében:

Kérelmező neve: UGALET BT. telefon:

Kapcsolattartó ügyintéző neve: telefon:

e-mail cím: E.GMAIL.COM

Székhelye: irsz.: 1094 helység: Budapest (u., tér): Ferenc körút szám: 29 em./ajtó:

Levelezési cím: 1083 Bp.

Cégjegyzék szám/ Nyilvántartási szám: 01-06-759525

Bankszámlaszám: 10318001-00000098-18460002

Adószáma: 21815995-2-43

Egyéni vállalkozás esetében:

Kérelmező neve: telefon:

Lakcíme: irsz.: helység: (u., tér): szám: em./ajtó:

Levelezési cím: Józsefvárosi Önkormányzat Polgármesteri Hivatala
Központi Iktató Nyelvi

e-mail cím:

Vállalkozó nyilvántartási száma:
Értékesítés: 2019. márc. 13. Szám: 16-HM

Adószáma: Melléklet: Φ Osztály: Φ Előszám: Φ

Bankszámlaszám:

Magánszemélyek esetében:

Kérelmező neve: telefon:

Lakcíme: irsz. helység: (u., tér): szám: em./ajtó:

Születési helye: ideje: év hó nap, anyja neve:

e-mail cím:

Megjegyzés: Fenti adatok közlése a közterület-használati kérelmek elbírálásához, valamint a közterület-használati hozzájárulásban foglaltak ellenőrzéséhez szükségesek. Az adatokat a Polgármesteri Hivatal Gazdálkodási, illetve Közterület-felügyeleti Ügyosztálya kezeli az információs önrendelkezési jogról és az információszabadságról szóló 2011. évi CXII. törvény alapján.

Közterület-használat ideje: 201 8 év 04 hó 05 naptól - 201 9 év 04 hó 05 napig

(Több időpont-, helyszín esetén kérünk listát mellékelni!)

Közterület-használat célja: Büfé

Kérelemmel érintett közterület nagysága: 16 m²/db

Közterület helye: Budapest, VIII. kerület. Szigony utca 10. 1083 szám előtti

járdán, úttesten, zöldterületen vagy: járdán

Megjegyzés (Egyéb tény, körülmény, stb.):

MEGTERVEZÉS DÍJHÉTEL

A kérelem benyújtása nem jogosít fel a közterület használatra.

130

A kérelmező tudomásul veszi, hogy

- a kérelem benyújtása nem jogosítja fel a közterület használatára,
- a Józsefvárosi Önkormányzat tulajdonában lévő közterületek használatáról és használatának rendjéről szóló 37/2017. (IX. 14.) önkormányzati rendelet 21. § (1) bekezdése szerint a közterület használatáért közterület-használati díjat köteles fizetni,
- a közterületen kizárólag a kereskedelmi tevékenységek végzésének feltételeiről szóló 210/2009. (IX.29.) Kormányrendelet 12. § (1) bekezdése alapján a rendelet 5. mellékletében meghatározott termékek árusíthatók.

A kérelemhez a kérelmezőnek az alábbi melléleteket kell csatolnia: (A csatolt mellékletet kérjük X-el jelölni)

1. A közterületen folytatni kívánt tevékenység gyakorlására feljogosító egyszerű okirat másolatát: - egyéni vállalkozás esetén: vállalkozói igazolványt, - gazdasági társaság, egyéni cég esetén: 30 napnál nem régebbi cégkivonatot, aláírási címpéldányt, - társadalmi és egyéb szervezetek esetében: a nyilvántartásba-vételüket igazoló okiratot, - östermelők esetén östermelői igazolványt. - vendéglátó terasz létesítése esetén, az azt üzemeltetni kívánó kereskedelmi/vendéglátó egység érvényes bejelentés köteles kereskedelmi tevékenység bejelentését igazoló dokumentumot vagy a Működési Engedélyt	
2. Az igényelt területre vonatkozó helyszínt ábrázoló vázlatot, amelyen szerepelnie kell a környező utcáknak is. A vázlaton az igényelt területnek - a szükséges méretekkel - úgy kell szerepelnie, hogy annak nagysága, elhelyezkedése egyértelműen megállapítható legyen (TERASZ, KIOSZK ESETÉN: annak szélessége, hosszúsága; a terasz, kiosk szélének az épület homlokzati falától és a járda szélétől való távolsága; terasz esetén annak az üzletnek a bejáratától való távolsága, amelyikhez tartozik; méterben mérve).	
3. Az elhelyezni kívánt építmény, létesítmény, berendezés műszaki leírását és terveit; <i>teraszkérelmekhez a helyszín fotóját is csatolni szükséges.</i>	
4. Meglévő létesítményre vonatkozó közterület-használati hozzájárulás megújítása esetén – városképvédelmi szempontok figyelembevétele miatt – fényképfelvételt kell becsatolni.	
5. <i>Építési engedélyhez kötött építmény esetében vagy építési munkálatokkal összefüggő közterület-használat esetében az építési engedélytől kapott meghatalmazást és a jogszabályban előírt esetekben a jogerős építésügyi hatósági engedélyt csatolni szükséges.</i>	
6. Közút igénybevétele esetén – a 2. pontban foglalt helyszínrajzon túl – a vonatkozó helyszínt ábrázoló forgalomtechnikai vázrajzot, amely beszerezhető a Budapest Közút Zrt. központi ügyfélszolgálatán (1115 Budapest, Bánk bán utca 8-12.) http://budapestkozut.hu	

Figyelmeztetés:

A hiánytalanul kitöltött kérelemnyomtatvány és az előírt melléletek csatolásán túl, a pontos és egyértelmű helymeghatározás, valamint a meglévő létesítmény fotója elengedhetetlen a benyújtott kérelem érdemi elbírálásához!

A közterület-használatot – különösen – az alábbi jogszabályok szabályozzák:

- Magyarország helyi önkormányzatairól szóló 2011. évi CLXXXIX. törvény
- a Józsefvárosi Önkormányzat tulajdonában lévő közterületek használatáról és használatának rendjéről szóló 37/2017. (IX. 14.) önkormányzati rendelet
- Józsefváros Kerületi Építési Szabályzatáról szóló 66/2007.(XII.12.) önkormányzati rendelet
- Budapest főváros rendezési szabályzatáról szóló 5/2015. (II. 16.) Főv. Kgy. rendelet
- A településképp védelméről szóló 34/2017. (IX.14.) önkormányzati rendelete

NYILATKOZAT

Alulírott, az általam benyújtott közterület-használati kérelmem elbírálásának céljából hozzájárulok személyes adataim történő kezeléséhez, valamint ahhoz, hogy az így tudomásra jutott személyes adataimat a Polgármesteri Hivatal az eljárásban részt vevő szakhatósági állásfoglalások bekérése végett továbbítsa az illetékes hatóságok felé.

Kérelmem benyújtásakor a Polgármesteri Hivatal Gazdálkodási Ügyosztály ügyintézőjétől tájékoztatást kaptam –amelyet tudomásul vettem – az eljárás megindításának napjáról, az ügyintézési határidőről, az ügyemre irányadó jogszabályi rendelkezésekről, jogaimról és kötelezettségeimről, továbbá kötelezettségem elmulasztásának jogkövetkezményeiről, valamint a hivatali elérhetőségről.

Kijelentem, hogy kérelmem teljesítése esetén az általános közigazgatási rendtartásról szóló 2016. évi CL. törvény 82. § (2) bekezdés b) pontja alapján a fellebbezési jogomról lemondok.

Tudomásul veszem, hogy ezáltal az ügyemben hozott határozat annak közlésekor jogerőre emelkedik.

Budapest, 20...¹⁸ év 3 hó nap.

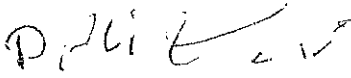
.....
KÉRELMEZŐ ALÁÍRÁSA

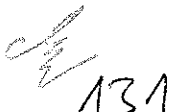



Budapest Főváros VIII. kerület
Józsefvárosi Önkormányzat
Polgármesteri Hivatala
Gazdálkodási Ügyosztály

Iktatószám: 26-411/2/2018
Ügyintéző: Szomolányiné Kocsis Beatrix
Telefon: 4592-157
e-mail: szomolanyineb@jozsefvaros.hu

dr. Hencz Adrienn
ügyosztályvezető

Helyben

Tárgy: Ugaret Bt. közterület használati kérelme – Szigony utca 10. szám előtti közterületen kiosk létesítése

Hív. szám: 16-411/2018.

Tisztelt Ügyosztályvezető Asszony!

Köszönettel vettem tárgyi témában tett megkeresését. A településképi védelméről szóló 34/2017. (IX.14.) önkormányzati rendelet (a továbbiakban: Rendelet) 22.§-a, valamint 55.§-a szabályozza a kioskok elhelyezését.

A 26-238/2/2017 iktatószámú településképi bejelentési eljárásban hozott igazolásban az alábbi kikötést tettem: „A bedeszkázott nyílászárókat átláthatóvá kell tenni, valamint a településképi bejelentési eljárást 2017. október 1-étől számított 3 hónapon belül meg kell ismételni.”

A 26-252/2/2017 iktatószámú főépítészeti állásfoglalásban az alábbiakat határoztam meg: „közterület-használat az igazolásunk kikötésében leírtak betartásával engedélyezhető”.

Ügyfél nem a kikötésben leírtaknak megfelelően járt el, ezért megállapítom, hogy **a közterület használat nem engedélyezhető.**

Új, településképileg szabályos kiosk településképi bejelentési eljárás lefolytatását követően helyezhető el.

Felhívom figyelmét arra, hogy a Rendelet 55.§-ban foglaltakat: „új utcabútor csak acél szerkezetű kivitelben készülhet, oldalait víztisztán áttetsző üveg vagy plexi lapok alkotják, amelyeken takarásként tejüveg matrica vagy fólia helyezhető el”,

valamint a 22.§-ban foglaltakat:

„A településképi védelme érdekében kiosk

- legnagyobb megengedett alaprajzi mérete 12 m²;
- konténerből nem alakítható ki;
- közművezeték védőövezetén belül nem helyezhető el;
- elhelyezése a közterülettel határos épület rendeltetését, használatát nem zavarhatja;
- járdán csak abban az esetben helyezhető el, ha a gyalogos közlekedés számára legalább 2,0 m széles sáv szabadon marad;
- gyalogos utcában csak abban az esetben helyezhető el, ha:

☒ 1082 Budapest, Baross u. 63-67. ☎ 459-2100
www.jozsefvaros.hu

132

- fa) az utca és a járda kiemelt szegély nélkül kerül kialakításra,
- fb) a gyalogos sáv szélessége – a biztonsági- és berendezési sávok megtartásával – összesen legalább 5,0 méter és
- fc) a gépkocsik mozgását lehetővé teszi;

be kell tartani.

Budapest, 2018. március 26.

Üdvözlettel:



Jv
133



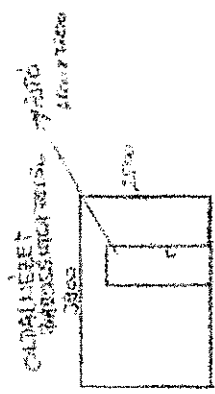
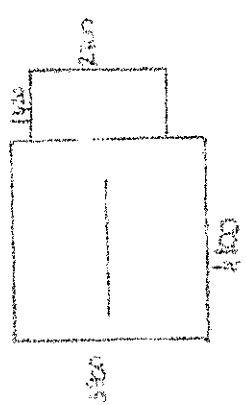
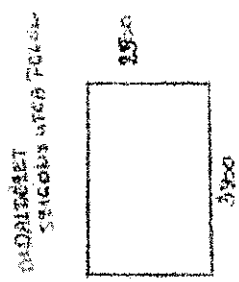
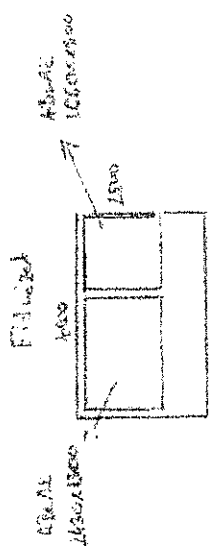

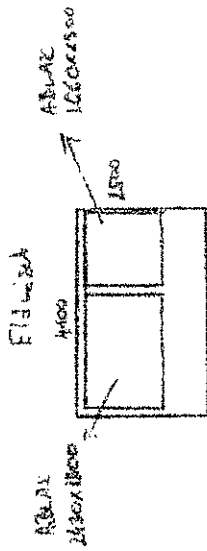

DADA TERBET
SEKONDA UTCA TERBUKA

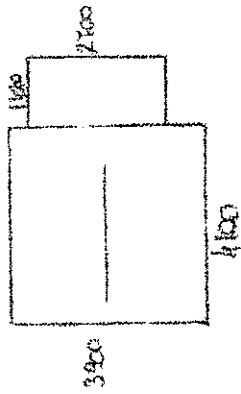
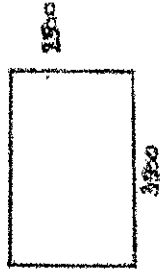

CURALLI BERT
3000x1800x1600 → AUTO
3400x1700x



[Handwritten signature]



Ugaret Bt.

Budapest

Ferenc körút 29.
1094

Iktatószám: 26-850/2/2018

Ügyintéző: Tekeres Réka

Telefon: 45-92-509

e-mail: tekeresr@jozsefvaros.hu

Tárgy: Ugaret Bt. ügyfél Budapest VIII. kerület, Szigony utca közterületén kiosk elhelyezése

HATÁROZAT

településképi bejelentési eljárásban

Ugaret Bt. (1094 Budapest, Ferenc körút 29.; cégjegyzékszám: 01 06 759525; adószám: 21815995-2-43) ügyfél kérelmére, 2018. június 21-én indult településképi bejelentési eljárásban, a Budapest, VIII. kerület Szigony utca 35728/39 hrsz. alatti közterületén kiosk elhelyezése tárgyban benyújtott dokumentációt átvizsgáltam és az abban megjelölt építési tevékenység végzését tudomásul veszem az alábbi feltétellel:

Ügyfél köteles az utcabútort acél szerkezetű kivitelben készíteni, melynek oldalait víztisztán áttetsző üveg vagy plexi lapok alkotják, takarásként tejüveg matrica vagy fólia helyezhető el rajta.

A kiosk legnagyobb megengedett alaprajzi mérete 12 m² lehet, mely konténerből nem alakítható ki. Kiosk elhelyezése a közterülettel határos épület rendeltetését, használatát nem zavarhatja, valamint gyalogos utcában csak abban az esetben helyezhető el, ha a gyalogos sáv szélessége (a biztonsági- és berendezési sávok megtartásával) legalább 5,0 méter és a gépkocsik mozgását lehetővé teszi.

Kiosk közművezeték védőövezetén belül nem helyezhető el, ügyfél köteles a közműszolgáltatókkal dokumentáltan egyeztetett helyszínrajzot, illetve a közműszolgáltató hozzájáruló nyilatkozatáról az építmény elhelyezésének szabályosságára vonatkozóan gondoskodni, és ezt a Hatóságom felé igazolni a döntés közlésének napját követő 60 napon belül.

Felhívom figyelmét, hogy amennyiben cégért, cégfeliratot, napernyőponyvát szeretne elhelyezni, településképi bejelentési eljárást kell lefolytatnia a munkálatok megkezdése előtt.

Döntésem ellen a közlés napját követő 15 napon belül a Budapest Főváros VIII. kerület Józsefvárosi Önkormányzat Képviselő-testületéhez (1082 Budapest, Baross utca 63-67.) címzett, de Hatóságomnál benyújtandó, 5.000,- Ft-os illetékbélyeggel ellátott fellebbezéssel lehet élni.

A településképi bejelentési eljárásban hozott határozat nem mentesíti az ügyfelet más jogszabályokban előírt engedélyek megszerzésétől (pl. közterület foglalás). Közös tulajdont

Handwritten signature
137



érintő módosítás esetén a tulajdonostársak hozzájárulása szükséges. Jelen településképi határozat polgári jogi igényt nem dönt el.

A településképi eljárás során meghozott határozatban foglaltak megszegése esetén településképi kötelezési eljárás lefolytatása rendelhető el. A kötelezettségek megszegése és végre nem hajtása esetén 1.000. 000 forintig terjedő bírság kiszabása rendelhető el.

INDOKOLÁS

Ugaret Bt. ügyfél a 26-850/2018 ügyiratszámú kérelmében a településképi védelméről szóló 2016. évi LXXIV. törvény (a továbbiakban Tktv.) 10. § (1) bekezdés a) pontja és (2) bekezdése, a településfejlesztési koncepcióról, az integrált településfejlesztési stratégiáról és a településrendezési eszközökről, valamint egyes településrendezési sajátos jogintézményekről szóló 314/2012. (XI. 8.) Korm. rendelet (a továbbiakban: Tr. Korm. rend.) 26/B. § (1) bekezdés a) pontja, valamint a Budapest Főváros VIII. kerület Józsefvárosi Önkormányzat Képviselő-testületének a településképi védelméről szóló 34/2017. (IX. 14.) önkormányzati rendelet (a továbbiakban: Rendelet) 73. §-a alapján településképi bejelentést tett hatóságomhoz, a Budapest, VIII. kerület Szigony utca 35728/39 alatti közterületén kiosk elhelyezésére vonatkozóan.

A mellékelt tervdokumentációt és annak mellékleteit átvizsgálva megállapítottam, hogy az megfelel a Tr. Korm. rendelet 26/B. § (2) és (3) bekezdésében, valamint a Rendelet 7. sz. mellékletében foglalt tartalmi követelményeknek.

A kiosk elhelyezése a rendelkező részben foglaltak szerinti feltétellel felel meg a Rendeletben foglaltaknak, valamint a településképi bejelentésben csak így illeszkedik, ezért fentiek szerint veszem tudomásul az építési tevékenységet.

Nyomatékosan figyelmeztetem az ügyfelet, hogy a jelen döntésem nem jogosítja fel az építési tevékenység azonnali, feltétel nélküli megkezdésére. Döntésem a tervezett építési tevékenység településképi megfelelésének vonatkozásában irányadó, és nem mentesíti azon egyéb engedélyek, hozzájárulások előzetes beszerzésének kötelezettsége alól, melyeket egyéb jogszabály az ügyfél által tervezett építési tevékenység megkezdése esetére előír. Jelen hozzájárulásom nem tekinthető az esetleges polgári jogi igények eldöntésének sem.

A rendelkező részben foglaltaknak megfelelő településképi bejelentési eljárásban hozott határozatom a Tktv. 10. § (1) bekezdés a) pontján és (2) bekezdésén, valamint a Tr. Korm. rend. 26/C. § a) pontján alapul. A fellebbezési jogról az általános közigazgatási rendtartásról szóló 2016. évi CL. törvény 116. § (1) bekezdése, valamint a 118. § (3) bekezdése, valamint a Tktv. 10. § (3) bekezdése és a Rendelet 82. §-a, a döntésben foglaltak megszegéséről a Tktv. 10. § (4) bekezdése, és 11. §-a rendelkezik. A fellebbezési illeték mértékét az illetékekről szóló 1990. évi XCIII. törvény 29. § (2) bekezdése szerint állapítottam meg.

[Handwritten signature]
138



BUDAPEST FŐVÁROS
VIII. KERÜLET
JÓZSEFVÁROSI
POLGÁRMESTERI HIVATAL

VÁROSÉPÍTÉSZETI IRODA

Hatáskörömet és illetékességemet a Tktv. 8.§ (2) bekezdés c) pontja és a 10.§ (1) bekezdés a) pontja, továbbá a Rendelet 73. §-a alapozza meg.

Budapest, 2018. június 25.

dr. Sára Botond
polgármesteri jogkörben eljáró alpolgármester
nevében és megbízásából

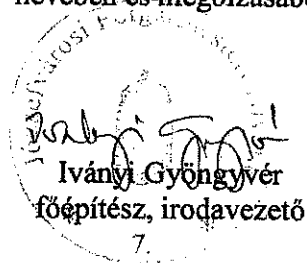

[Handwritten signature]
139 8