

ELŐTERJESZTÉS

A Városüzemeltetési Bizottság 2020. január 27-ei ülésére

Tárgy: Javaslattulajdonosi hozzájárulás megadására a Budapest VIII. kerület, Futó utca 5. számú ingatlanra kapubehajtó útsatlakozás kiépítéséhez

Előterjesztő: dr. Hencz Adrienn ügyosztályvezető

Készítette: Szabó Endre ügyintéző

A napirendet nyilvános ülésen kell tárgyalni.

A döntés elfogadásához egyszerű szavazattöbbség szükséges

Melléklet:

1. Kérelem
2. Helyszínrajz (2 oldal)

Tisztelt Városüzemeltetési Bizottság!

I. Tényállás és a döntés tartalmának részletes ismertetése

A Budapest VIII. kerület, Futó utca 5. szám alatti ingatlanon új lakóépület létesül a Cordia Ingatlanbefektetési Alap (1082 Budapest, Futó u. 43-45. VI. em.) beruházásában. Az építető megbízásából Erős László tervező (KÉ-K/01-2773) elkészítette az ingatlan kapubehajtó útsatlakozás tervét (Rsz: U-2-3/2019.11). A benyújtott dokumentáció alapján a kialakításhoz kéri a Budapest Főváros VIII. kerület Józsefvárosi Önkormányzat (a továbbiakban: Önkormányzat) tulajdonosi hozzájárulását (1. számú melléklet).

A Futó utcában elhelyezkedő, három ingatlanból kialakított építési terület rendelkezik két kiépített kapubehajtóval, de az új 100 lakásos épület igényeinek megfelelően új útsatlakozás kerül kialakításra.

Az ingatlan jobb oldali telekhatárán tervezett kapubehajtó szélessége 4,0 m, a kanyarodást biztosító kiforgatással az útsatlakozás ~5,4m méretű lesz. Az útsatlakozásnál a meglévő járda térkö burkolatát felbontják, majd teljes szélességben megerősített szerkezettel átépítik, majd a meglévővel azonos méretű térkövel burkolják. A vízelvezetés a szintben találkozó járda és úttest között elhelyezkedő, meglévő rácsos folyókan keresztül biztosított.

A tervezett kapubehajtó zónájába eső járda menti pollereket el kell távolítani.

Az útsatlakozás kiépítése nem érint parkolóhelyeket, mert az egyirányú forgalmi rendű Futó utca érintett szakaszán nincs kialakított parkolási lehetőség.

II. A betérjesztés indoka

Az előterjesztés tárgyában a döntés meghozatala a Tisztelt Bizottság hatásköre.

III. A döntés célja, pénzügyi hatása

Az építési engedélyezési eljárás részét képező útsatlakozási terv érinti az Önkormányzat tulajdonában álló Futó utca (hrs.: 35568/2), ezért szükséges az Önkormányzat hozzájárulása.

A döntésnek Önkormányzatot érintő pénzügyi hatása nincs.

IV. Jogszabályi környezet

A Városüzemeltetési Bizottság hatásköre Budapest Józsefvárosi Önkormányzat vagyonáról és a vagyon feletti tulajdonosi jogok gyakorlásáról szóló 66/2012. (XII.13.) önkormányzati rendelet 17. § (1) bekezdés e) pontján és a Képviselő-testület és Szervei Szervezeti és Működési Szabályzatáról szóló 36/2014. (XI.06.) önkormányzati rendelet 7. melléklet 5.1.1. pontján alapul.

Fentiek alapján kérem az alábbi határozati javaslat elfogadását.

Határozati javaslat

A Városüzemeltetési Bizottság úgy dönt, hogy tulajdonosi hozzájárulását adja Erős László tervező (KÉ-K/01-2773) kérelmére ahhoz, hogy a Budapest VIII. kerület, Futó utca 5. szám alatti ingatlanon tervezett új lakóépület építési engedélyezése a jelen eljárásban – az építető, Cordia Ingatlanbefektetési Alap megbízása alapján – benyújtott tervek (Rsz: U-2-3/2019.11) szerinti kialakítású útcsatlakozással történjen. A Bizottság hozzájárulását az alábbi feltételekkel és kikötésekkel adja meg:

- a. jelen tulajdonosi hozzájárulás a beruházót (építetőt) nem mentesíti az építéshez szükséges egyéb szakhatósági és hatósági engedélyek beszerzése alól,
- b. a tulajdonosi hozzájárulás a Futó utca (hrsz.: 35568/2) érintett szakaszára terjed ki,
- c. a beruházónak (építetőnek) a közútkezelői és munkakezdési (burkolatbontási) hozzájárulást a vonatkozó rendelet (19/1994. (V.31.) KHVM rendelet) szerinti mellékletek csatolásával a Budapest Főváros VIII. kerület Józsefvárosi Polgármesteri Hivatal Gazdálkodási Ügyosztály Kerületgazdálkodási Irodájától előzetesen meg kell kérni, és az abban foglaltakat maradéktalanul be kell tartani,
- d. kötelezi a beruházót (építetőt) az új útcsatlakozások – csapadékvíz elvezetését biztosító – megfelelő minőségű kialakítására, melyre beruházó/építető 5 év garanciát vállal:
 - a kapubehajtót – a szegélyek kialakítását követően – az alábbi rétegrenddel kell kiépíteni:
 - 8 cm vtg. beton térkő burkolat
 - 3 cm vtg. ágyazat
 - 20 cm vtg. C8/10-32/F stabilizált útalap
 - 20 cm vtg. fagyálló homokos kavics ágyazat Trq 95% (más anyaggal nem helyettesíthető)
- e. az engedélyes köteles a munkák (helyreállítás) elkészültéről a közterület tulajdonosát írásban értesíteni,
- f. jelen tulajdonosi hozzájárulás csak az engedélyező szervek, szakhatóságok előírásainak maradéktalan betartásával, a döntés napjától számított 2 évig érvényes.

Felelős: polgármester
Határidő: 2020. január 27.

A döntés végrehajtását végző szervezeti egység: Gazdálkodási Ügyosztály
A lakosság széles körét érintő döntések esetén javaslata a közzététel módjára
nem indokolt hirdetőtáblán honlapon

Budapest, 2020. január 21.

dr. Hencz Adrienn
ügyosztályvezető



KÉSZÍTETTE: GAZDÁLKODÁSI ÜGYOSZTÁLY

LEÍRTA: SZABÓ ENDRE

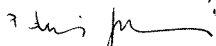
PÉNZÜGYI FEDEZETET IGÉNYEL / NEM IGÉNYEL, IGAZOLÁS: 

JOGI KONTROLL: 

ELLENŐRIZTE:



DR. MÉSZÁR ERIKA
ALJEGYZŐ

BETERJESZTÉSRE ALKALMAS:

JÓVÁHAGYTA:

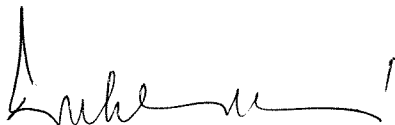

CZUKKERNÉ DR. PINTÉR ERZSÉBET
JEGYZŐ

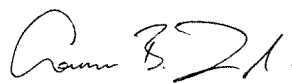

CAMARA-BERECZKI FERENC MIKLÓS
A VÁROSÜZEMELTETÉSI BIZOTTSÁG ELNÖKE

1. számú melléklet

Erős László
építőmérnök
1222. Budapest, Római u. 17.

| | |
|-----------------|---------------|
| Érkezési dátum: | 2019. 11. 26. |
| Szám: | 78920 |
| Előírt: | 12 |

Gazdálkodás

Budapest, Főváros VIII. kerület
Józsefvárosi Önkormányzat
Polgármesteri Hivatala
Gazdálkodási Ügyosztály

Józsefvárosi Polgármesteri Hivatal

| | | | |
|-----------------|---------------|------------|---|
| Érkezési dátum: | 2019. 11. 27. | Szám: | 1 |
| Melléklet: | 1 | Ügyintéző: | |
| | | Előzmény: | 1 |

1082 Budapest
Baross u. 63-67.

Tárgy: Budapest, VIII. Futó utca 5.
hrsz: 35576/1-ú ingatlan
kapubehajtó kialakítása

Tisztelt Cím!

A mellékelt tervdokumentáció alapján kérem a tárgyi létesítményre tulajdonosi hozzájárulásuk kiadását.

Melléklet: 1 pld. tervdokumentáció

Engedélyes: CORDIA INGATLANFEJLESZTÉSI ALAP
KÉPVISELŐJE : FINEX BEFEKTETÉSI ALAP KEZELŐ Zrt..
1082 Budapest,
Futó utca 43-45. VI. em.

Budapest, 2019 november 20.

Köszönettel:

KAPUBEHAJTÓ
TENGYEL VONAL METSZET

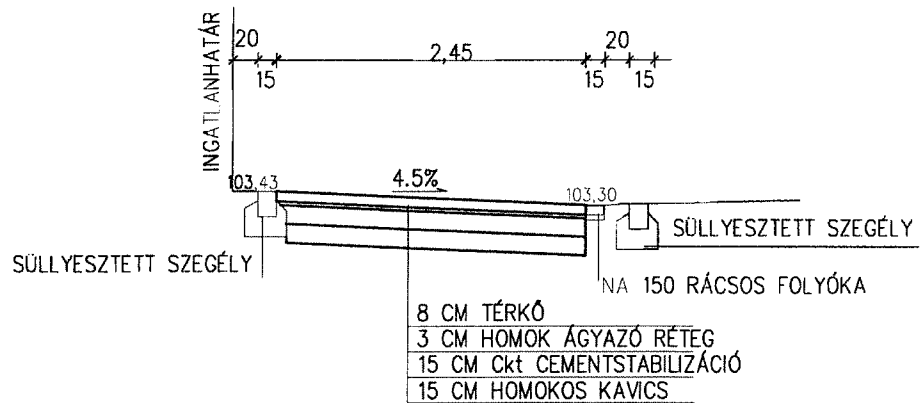

KAPUBEHAJTÓ

KERESZT-METSZET

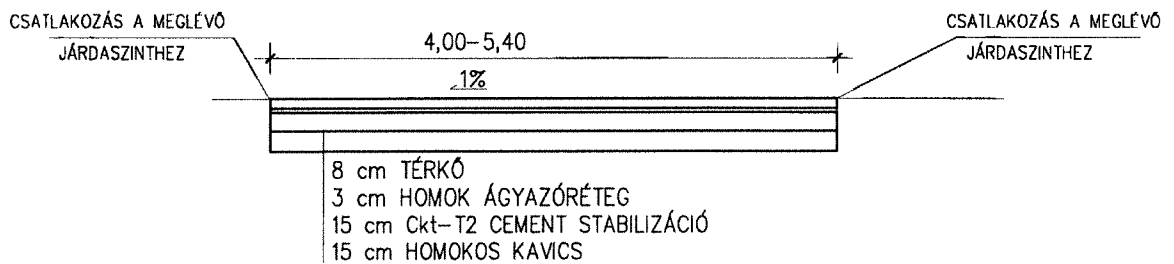

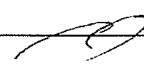
| | | |
|-----------------------------------------------------------------------------------------------------------------------------|--------------------------------------------------------------------------------------------------------------------------------------------|--------------------|
| MUNKA MEGNEVEZÉSE: BUDAPEST, VIII.. FUTÓ UTCA 5. HRSZ: 35576/1 KAPUJÁRÓ KIALAKÍTÁSA | | RAJZSZÁM: U-3 |
| TERV MEGNEVEZÉSE: METSZETEK | | LÉPTÉK: 1:50 |
| MEGBIZÓ , ENGEDÉLYES: CORDIA INGATLANBEFEKTETÉSI ALAP TÖRV. KÉP. FINEXT Zrt. 1082 BUDAPEST , FUTÓ U. 43-45.VI.em.. | TERVEZŐ:  KÉ-K/01-2773 1222 BP. RÓMAI U. 17. | DÁTUM: 2019.11. |

