

Előterjesztő: Czukkerné dr. Pintér Erzsébet jegyző

.....sz. napirend

ELŐTERJESZTÉS

A Városüzemeltetési Bizottság 2020. február 26-ai ülésére

Tárgy: Javaslat tulajdonosi hozzájárulás megadására, Budapest VIII. kerület, Leonardo da Vinci köz 2. alatti ingatlan távhőellátásának kiépítéséhez

Előterjesztő: Czukkerné dr. Pintér Erzsébet jegyző

Készítette: Szabó Endre ügyintéző

A napirendet nyilvános ülésen kell tárgyalni.

A döntés elfogadásához egyszerű szavazattöbbség szükséges

Melléklet:

1. melléklet: kérelem

2. melléklet: helyszínrajz (2 oldal)

Tisztelt Városüzemeltetési Bizottság!

I. Tényállás és a döntés tartalmának részletes ismertetése

A FŐTÁV Zrt. (1116 Budapest, Kalotaszegi u. 31.) megrendelése alapján a DIREKT Kft. (cégjegyzékszám: 01 09 064785; székhely: 1032 Budapest, Bécsi út 85. fszt.) elkészítette a Budapest VIII. kerület, Leonardo da Vinci köz 2. szám alatt található Főpolgármesteri Hivatal Irattári épület távhő ellátásának engedélyezési és kiviteli tervét (Tsz: 19.913), a közterületi kivitelezéshez utólag kérték meg a Budapest Főváros VIII. kerület Józsefvárosi Önkormányzat (a továbbiakban: Önkormányzat) tulajdonosi hozzájárulását (1. számú melléklet).

Nyomvonal kialakítása:

A Leonardo da Vinci közben meglévő, vasbeton védőcsatornában haladó távhő vezetékpárral látták el a Szigony utcai társasházat, a vezetékek az 5-7. szám között elhelyezkedő hőközponti (3030 jelű) aknába csatlakoznak.

A benyújtott tervek szerint ebből az aknából kiindulva, új nyomvonalon kiépített vezetékpárral biztosították az Irattári épület távhő ellátását. A tervezett 2 x DN50 / Ø140 vezeték korszerű, az acélcső előre szigetelt, jó hőszigetelésű PUR hab veszi körül, amelyet kívülről ütés- és korrózióálló KPE burokcső véd a külső behatásoktól. A vezetékrendszer közvetlenül a talajba fektethető, alkalmazása feleslegessé teszi a vasbeton védőcsatornák kiépítését. A vezeték kiépítéssel érintett terület nagyrészt aszfalt burkolatú úttest, de az épületbe beállásnál járdát és zöld területet is érintett a munka (2. számú melléklet).

A munkálatokat a Budapest Közút Zrt. rendkívüli munkavégzést tartalmazó nyilvántartási rendszerébe történő bejelentéssel egyidejűleg elvégezték. A FŐTÁV Zrt. az épülő vagy megépült vezetékeire vezetékjogi engedélyt kíván létesíteni, hogy szolgálmi jogot alapíthasson, ehhez viszont a terület tulajdonosának és közútkezelőjének hozzájárulása is szükséges.

A munkálatokkal érintett közterület a Józsefvárosi Önkormányzat tulajdonában áll, így az engedélyezési eljáráshoz szükséges az Önkormányzat hozzájárulása.

II. A betérjesztés indoka

Az előterjesztés tárgyában a döntés meghozatala a Tisztelt Bizottság hatásköre.

III. A döntés célja, pénzügyi hatása

A vezetékjogi engedélyezési eljárás lefolytatásához szükséges a tulajdonos Önkormányzat hozzájárulása.

A tulajdonosi döntésnek Önkormányzatunkat érintő pénzügyi hatása nincs.

IV. Jogszabályi környezet

A Városüzemeltetési Bizottság hatásköre Budapest Józsefvárosi Önkormányzat vagyonáról és a vagyon feletti tulajdonosi jogok gyakorlásáról szóló 66/2012. (XII.13.) önkormányzati rendelet 17. § (1) bekezdés e) pontján és a Képviselő-testület és Szervei Szervezeti és Működési Szabályzatáról szóló 36/2014. (XI.06.) önkormányzati rendelet 7. melléklet 5.1.1. pontján alapul.

Fentiek alapján kérem az alábbi határozati javaslat elfogadását.

Határozati javaslat

Budapest Főváros VIII. kerület Józsefvárosi Önkormányzat Képviselő-testülete Városüzemeltetési Bizottságának a .../2020.(II.26.) számú határozata

A Városüzemeltetési bizottság úgy dönt, hogy tulajdonosi hozzájárulását adja a DIREKT Kft. (cégjegyzékszám: 01 09 064785; székhely: 1032 Budapest, Bécsi út 85. fszt.) által – a FŐTÁV Zrt. (1116 Budapest, Kalotaszegi u. 31.) megrendelésére – készített, a Budapest VIII. kerület, Leonardo da Vinci köz 2. szám alatt található Főpolgármesteri Hivatal Irattári épület távhő ellátásának engedélyezési és kiviteli tervéhez (Tsz: 19.913), és az az alapján elvégzett közterületi kivitelezési munkákhoz, amely az alábbi feltételek és kikötések teljesülése mellett valósult meg:

- a. a tulajdonosi hozzájárulás az alábbi közterületek munkálatokkal érintett szakaszára terjed ki:
 - Leonardo da Vinci köz (hrsz.: 35719/1 és 35719/9)
- b. a kivitelező a bontási helyek megfelelő minőségben történő helyreállítására a beruházó/kivitelező közösen 5 év garanciát vállal:
 - a bontással érintett **útpálya** burkolatot az alábbi réteggrenddel került helyreállításra, szerkezeti rétegenként 20-20 cm átlapolással:
 - 4 cm vtg. AC11 jelű hengerelt aszfaltbeton kopóréteg (útpálya teljes szélességében)
 - 7 cm vtg. AC11 jelű hengerelt aszfaltbeton kötőréteg
 - 20 cm vtg. C8/10-32/F stabilizált útalap
 - 20 cm vtg. fagyálló homokos kavics ágyazat Trq 95% (más anyaggal nem helyettesíthető)
 - a bontással érintett **járda** burkolatot az alábbi réteggrenddel került helyreállításra szerkezeti rétegenként 20-20 cm átlapolással:
 - 3 cm vtg. MA-4 érdesített öntött aszfalt kopóréteg
 - 15 cm vtg. C8/10-32/F stabilizált útalap
 - 15 cm vtg. fagyálló homokos kavics ágyazat Trq 95% (más anyaggal nem helyettesíthető)

- a bontással érintett **zöldterület** helyreállításakor a zöldterület részét képező, károsodott (kitermelt, szennyeződött illetve elszállított) termőtalaj pótlása – I. osztályú termőföld visszatöltésével – került elvégzésre,

c. jelen tulajdonosi hozzájárulás csak az engedélyező szervek, szakhatóságok előírásainak maradéktalan betartásával, a döntés napjától számított **1 évig érvényes**.

Felelős: polgármester
Határidő: 2020. február 26.

A döntés végrehajtását végző szervezeti egység: Gazdálkodási Ügyosztály

A lakosság széles körét érintő döntések esetén javaslata a közzététel módjára
nem indokolt hirdetőtáblán honlapon

Budapest, 2020. február 18.

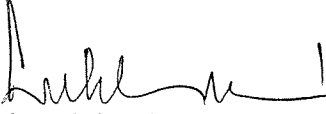
Czukkerné dr. Pintér Erzsébet
jegyző

KÉSZÍTETTE: GAZDÁLKODÁSI ÜGYOSZTÁLY *ek*

LEÍRTA: SZABÓ ENDRE

PÉNZÜGYI FEDEZETET IGÉNYEL / NEM IGÉNYEL, IGAZOLÁS: *am p*

JOGI KONTROLL:

ELLENŐRIZTE, BETERJESZTÉSRE ALKALMAS:

JÓVÁHAGYTA:

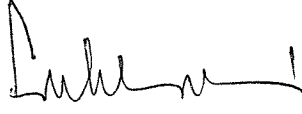
CZUKKERNÉ DR. PINTÉR ERZSÉBET
JEGYZŐ

CAMARA-BERECZKI FERENC MIKLÓS
A VÁROSÜZEMELTETÉSI BIZOTTSÁG ELNÖKE

1. számú melléklet

DIREKT Kft.	2019. 10. 09.	Cím: 1036 Budapest, Bécsi út 85. Fax: 1/4300328 • Mobil: 30/9916949 Email: direktkft@direktkft.hu
	Szám: Szerző: <i>IA</i>	

Budapest Főváros VIII. kerület ²⁰¹⁹
Józsefvárosi Önkormányzat
Gazdálkodási Ügyosztály
1082 Budapest,
Baross u. 63-67.

Józsefvárosi Polgármesteri Hivatal

Érkezett: 10		
Melléklet:	Revizork:	Eldőzmény: 0

Tulajdonosi hozzájárulás kérelem

Tárgy: Budapest, VIII. Leonardo da Vinci köz 2. Főpolgármesteri Hivatal Irattár távhőellátása, engedélyezési és kiviteli terv
Tsz:19.913

A FÖTÁV Zrt. megbízása alapján az OTI-KVV Zrt. alvállalkozójaként a TERRA 21 Kft. tervezőjeként a DIREKT Kft. készíti a tárgyi tervdokumentációt.

Információink szerint a tervezett nyomvonal földrészeleteinek tulajdonosai az alábbiak:
35719/7 tul.: VIII. Kerületi Önkormányzat
35719/1 tul.: VIII. Kerületi Önkormányzat

A Leonardo da Vinci köz 2. alatt meglévő Főpolgármesteri Hivatal Irattár távhőellátása szükséges. Az épület ellátását új nyomvonalon 2x DN50/átm.140 távhővezetékpárral kell biztosítani. A bekötés a 38-3030 jelű aknából történik.

A fentiek és a mellékelt dokumentáció alapján kérjük tulajdonosi hozzájárulásukat megadni szíveskedjenek.

Fáradásukat előre is köszönjük.

Bp. 2019. 10. 09.

Csirmaz István
/ügyvezető/

Melléklet: 1 pld. Helyszínrajz
1 pld. Keresztszelvény
1 pld. Műszaki leírás

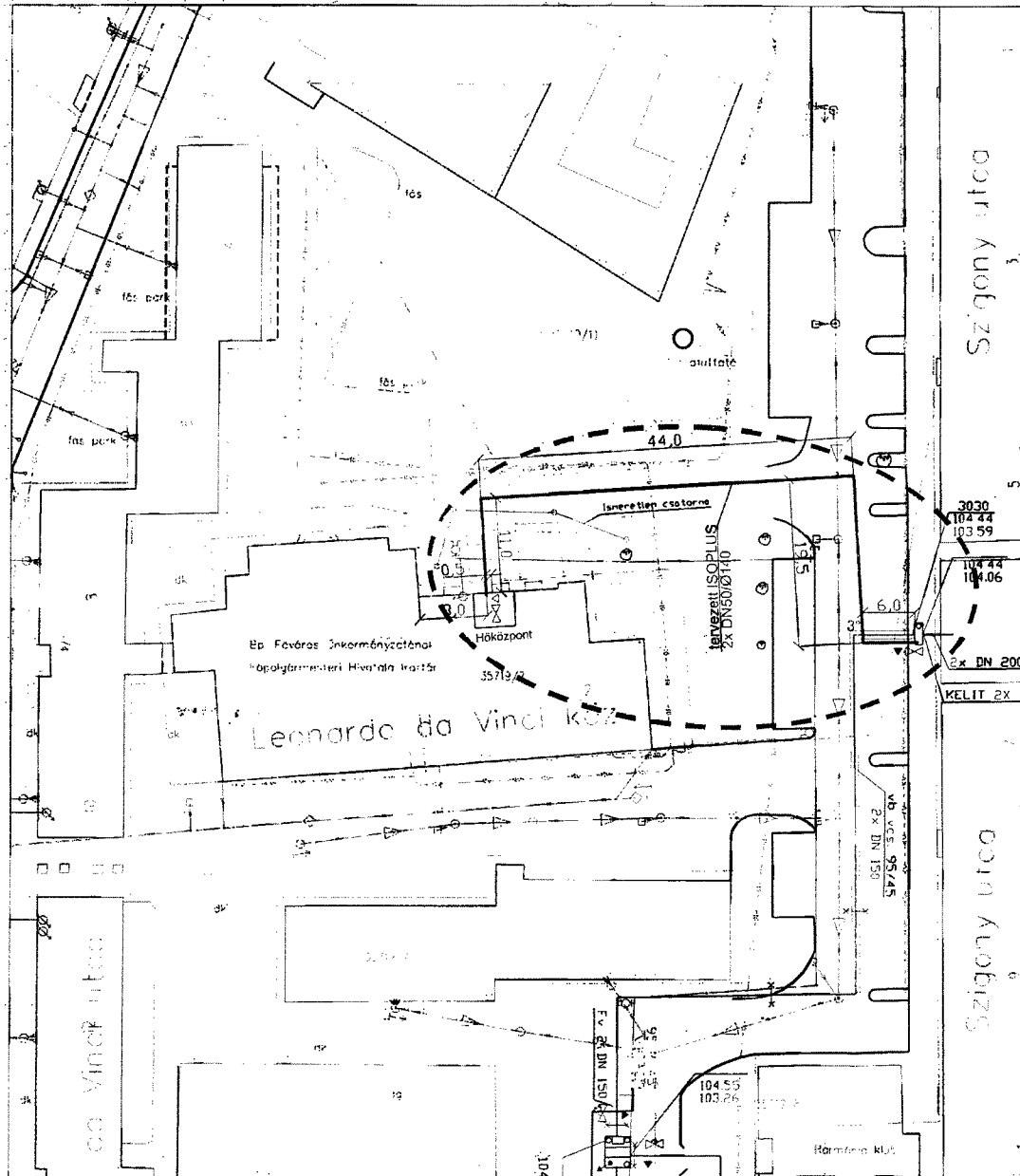

MEGJEGYZÉS:

Névleges hőmérséklet 130/80°C
Nyomásfokozat PN25



JELMAGYARÁZAT:

- Tervezett előreszigetelt távfűtési nyomvonal
 - Tervezett előreszigetelt távfűtési nyomvonal megszüntő védőcsatornás nyomvonal helyén vezetve
 - Meglévő-megmaradó előreszigetelt és -szükség esetén elfalazott - védőcsatornában vezetett távfűtési nyomvonal
 - Jelen tervezés által üzemre kívülrre kerülő, de földben hagyható előreszigetelt, és -szükség esetén elfalazott - védőcsatornás távfűtési nyomvonal
 - Jelen tervezés által megszüntő és elbontandó előreszigetelt és védőcsatornás távfűtési nyomvonal
 - Jelen tervezés által megszüntő és kijelentélandó előreszigetelt és védőcsatornás távfűtési nyomvonal
 - Korábban felhagyott vb. védőcsatornás távfűtési nyomvonal
 - Tervezett, meglévő-megmaradó, és megszüntő/megszüntet távfűtési műtárgy
 - Meglévő-megmaradó fixpont és axiál-kompenzátor, illetve új fixpont és axiál-kompenzátor
 - Tervezett nyomvonalat érintő meglévő-megmaradó, vagy tervezett szakaszolás, ürtítés, légtelenítés és szellőzés
-
- Meglévő kisfeszültségű földkábel
 - Meglévő közvilágítási földkábel
 - Meglévő optikai földkábel
 - Meglévő légvezeték
 - Meglévő közép feszültségű földkábel
 - Meglévő nagyfeszültségű földkábel
 - Meglévő gázvezeték
 - Meglévő ivóvízvezeték
 - Meglévő távközlési kábel (MT, Digi, UPC, MVM, Invitel, Antenna stb.)
 - Meglévő szennyvízcsatorna

Megbízó:	FŐTÁV Zrt. FŐTÁV 108. BUDAPEST	1118 Budapest Kálotszeg u. 31.
Fővállalkozó:	SADE Magyarország Kft.	2040 Budafok Szabadság út 301.
Tervező:	DIREKT Közműtervező és -építő Kft.	1032 Budapest Bécsi út 85.
Munka neve:	BP. VIII. LEONARDO DA VINCI KÖZ 2. - FŐPOLGÁRMESTERI HIVATAL IRATTÁR TÁVHŐELLÁTÁSA ENGEDÉLYEZÉSI ÉS KIVETELI TERV	Tervezési szám: 19.913
Rajz megnevezése:	ÖSSZKÖZMŰVES HELYSZÍNRAJZ	Rajzsorszám: TF - 03 Verziósorszám: 01
Főtervező:	Csámez István ENG-T 01-11285	Méretarány: 1:500 Papírméret: A3
Szakági tervező:	Csámez István ENG-T 01-11285	Dátum: 2019. szeptember 19.
Szerkesztő:	Balogh Ádám Olivér	

5

1

Keresztmetszvény hossz: 80,5 m

2x DN 50/Ø140

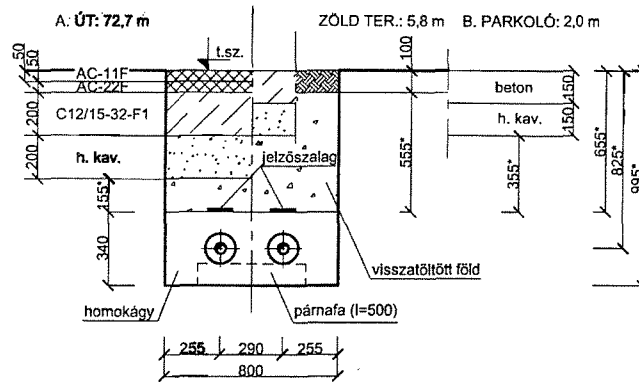

MEGJEGYZÉS

- Az akna- és épületsatlakozásoknál a csőtengely távolságok az aknarajzokon jelöltek szerint, ill. a meglévő vezetékek tengelytávolsága szerint változtatandó.
- Helyreállításnál betonok esetén az MSZ 4798-1:2016 szabvány, aszfaltkeverékek esetén az érvényes utági műszaki előírások betartása szükséges.
- A "*" -val jelölt értékek az átlagos fektetési mélység szerint
- Tömörítések:

homokágy:	kézi, 85%
visszatöltött föld:	gépi, 90%
homokos kav.:	gépi, 95%

MENNYISÉGSZÁMÍTÁSOK ALAPJA:

- | | | |
|-----------------|--|---|
| aszfalt kopór.: | bontás és helyreállítás párhuzamos vezetésnél sávszélességben | bontás és helyreállítás keresztvezésnél +90-90cm |
| aszfalt kötőr.: | bontás és helyreállítás árokszélesség +60-60cm | bontás és helyreállítás árokszélességben +30-30cm |
| alapbeton: | bontás és helyreállítás árokszélességben +30-30cm | |
| hom. kav.: | kiemelés földdel együtt árokszélességben, terítés árokszélességben | |

Megbízó:	FÓTÁV Zrt.	1116 Budapest, Kelotaszeg u. 31.
Fővállalkozó:	OTI-KVV Zrt.	8800 Siófok, Bajcsy Zsolt u. 207.
Tervező-Kivitelező:	TERRA 21 Közmű- és Mélyépítő Kft.	2016 Leányfalu, Móricz Zs. út 34.
Tervező:	DIREKT Közmuvezerő és -építő Kft.	1032 Budapest, Bécsi út 85.
Munka neve:	BP. VIII. LEONARDO DA VINCI KÖZ 2. - FŐPOLGÁRMESTERI HIVATAL IRATTÁR TÁVHÖELLÁTÁSA ENGEDÉLYEZÉSI ÉS KIVITELI TERV	Tervezési szám: 19.913
Rajz megnevezése:	KERESZTSZELVÉNY	Rajzszám: TF - 05 Vezélszám: 01
Főtervező:	Szakági tervező:	Szerkesztő:
Calméz István ENG-T 01-11285	Csirmóz István ENG-T 01-11285	Balogh Ádám Olivér
		Dátum: 2019. szeptember 30.