

Budapest Főváros VIII. kerület Józsefváros Önkormányzat Képviselő-testületének
Városgazdálkodási és Pénzügyi Bizottsága

Vagyongazdálkodási és Üzemeltetési Ügyosztály

2.2..... sz. napirend

ELŐTERJESZTÉS

a Városgazdálkodási és Pénzügyi Bizottság 2013. 06. 24-i ülésére

Tárgy: Tulajdonosi hozzájárulás, Budapest VIII. Bérkocsis utca 17. szám alatti ingatlan gázbekötésének közterületi munkáihoz.

Előterjesztő: Szűcs Tamás Vagyongazdálkodási és üzemeltetési ügyosztályvezető

Készítette: Mihók László

A napirendet nyilvánosan lehet tárgyalni.

A döntés elfogadásához egyszerű szavazattöbbség szükséges.

Melléklet: 2 db

Tisztelt Városgazdálkodási és Pénzügyi Bizottság!

A **Red Rose Design Hotel Kft** (a tervező Farda Judit tervdokumentációja alapján) kérelmet nyújtott be a Budapest VIII. Bérkocsis utca 17. szám alatti ingatlan gázbekötésének közterületi munkáihoz szükséges tulajdonosi hozzájárulás megszerzésének érdekében. **(1. számú melléklet)**

Előzmény

A Budapest VIII. kerület Bérkocsis u. 17. szám alatti irodaház kivitelezésének gépészeti munkáihoz kapcsolódóan a gázcsatlakozás kiépítése szükséges.

Tervezett állapot

A tervleírás alapján, a Bérkocsis u. 17. szám (hrsz.: 34866) alatt épülő irodaház gázellátását, a Bérkocsis utca (hrsz.:34864/4) útpályája alatt vezetett NA 200 KPE elosztóról, NA 100 KPE bekötés fektetésével oldanák meg. **(2. számú melléklet).**

A közúti közlekedésről szóló 1988. évi I. törvény 36. § (1) bekezdése alapján a közút felbontásához a közút kezelőjének a hozzájárulása szükséges, mely hozzájárulásban a kezelő feltételeket írhat elő.

A Budapest Józsefvárosi Önkormányzat vagyonáról és a vagyon feletti tulajdonosi jogok gyakorlásáról szóló 66/2012. (XII. 13.) önkormányzati rendelet 17. § (1) bekezdés e) pontja szerint a jognyilatkozat megtétele a Bizottság hatáskörébe tartozik. Fentiek alapján kérem a Tisztelt Bizottság döntését.

Határozati javaslat

A Városgazdálkodási és Pénzügyi Bizottság úgy dönt, hogy a Farda Judit által tervezett, a Budapest VIII. Bérkocsis utca 17. szám alatti ingatlan gázbekötésének közterületi munkáinak megvalósításához szükséges tulajdonosi hozzájárulását megadja a következő feltételekkel:

Ügyiratszám: 16-977/2013.

Kérelmező: Red Rose Design Hotel Kft., tervező Farda Judit

Helyszínek: Budapest VIII. Bérkocsis utca 17. szám alatti ingatlan előtt található járdaszakasz és útpálya (hrsz.: 34864/4), bontással érintett.

Tárgy: Tulajdonosi hozzájárulás Budapest VIII. Bérkocsis utca 17. szám alatti ingatlan gázbekötésének közterületi munkáihoz.

Helyreállítási kötelezettség:

- a burkolatbontással érintett helyi közút járdaszakasz és útpálya bontási sávjának teljes szélességben és rétegrendben történő helyreállítása.
- a burkolatbontás helyszínét elkerülő útvonalat jól láthatóan jelzik,
- jól láthatóan tájékoztatják az úthasználókat a burkolatbontás várható időtartamáról,
- a beruházó és kivitelező közösen 5 év garanciát vállal a helyreállított burkolatért.

Egyéb kötelezettség:

- Engedélyes, az érintett közműtulajdonoktól (szolgáltatóktól), azok eseti előírásai alapján helyszíni szakfelügyeletet kér.

Felelős: polgármester
Határidő: 2013. június 24.

A döntés végrehajtását végző szervezeti egység: Vagyongazdálkodási és Üzemeltetési Ügyosztály Létesítményüzemeltetési Iroda

A lakosság széles körét érintő döntések esetén javaslata a közzététel módjára (megfelelő aláhúzendő!): indokolt hirdetőtáblán honlapon

Budapest, 2013. június 17.

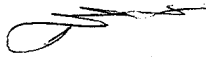
Szűcs Tamás
ügyosztályvezető

KÉSZÍTETTE: VAGYONGAZDÁLKODÁSI ÉS ÜZEMELTETÉSI ÜGYOSZTÁLY LÉTESÍTMÉNYÜZEMELTETÉSI IRODA

LEÍRTA: MIHÓK LÁSZLÓ

PÉNZÜGYI FEDEZETET IGÉNYEL/NEM IGÉNYEL, IGAZOLÁS: 

JOGI KONTROLL: 

ELLENŐRIZTE:

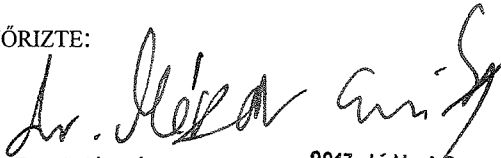
DR. MÉSZÁR ERIKA
ALJEGYZŐ
2013 JÚN 18.

BETERJESZTÉSRE ALKALMAS:

RIMÁN EDINA
JEGYZŐ

JÓVÁHAGYTA:

SOÓS GYÖRGY
A VÁROSGAZDÁLKODÁSI ÉS PÉNZÜGYI BIZOTTSÁG EL

1.sz. melléklet

RED ROSE DESIGN HOTEL KFT:
1081. Budapest Népszínház utca 55.

JÓZSEFVÁROSI POLGÁRMESTERI HIVATAL		
6. Józsefvárosi Önkormányzat Polgármesteri Hivatala Központi Iktató		
2013 JÚN 14		
Szám: 02942	Erkeztet: 2013 JÚN 12	Szám: 16-377
Szón: Mészáros József	Melléklet: 1	Értékszám: 1

Budapest Főváros VIII. kerület Józsefváros Önkormányzat
Polgármesteri Hivatala
Vagyongazdálkodási és üzemeltetési ügyosztály
1082 Budapest, Baross u 63-67.

2013.06.14

Tárgy: Bp. (HRSZ.:34866) VIII.,Bévkocsis utca 17. sz. alatti gázbekötése.
Tulajdonosi és közútkezelői hozzájárulás nyilatkozat kérelem.

Tisztelt Hivatal!

Kérem Önöket, szíveskedjenek a mellékelt műszaki tervdokumentációhoz a tulajdonosi és közútkezelői hozzájárulásukat megadni.

Ügyintézésüket megköszönöm:

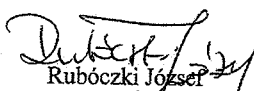

Rubóczki József
Építető
+36703633333
Green34@citromail.hu

Melléklet: Engedélyezési tervdokumentáció
Helyszínrajz

HELYSZINRAJZ
1:200

BÉRKOCISIS U.

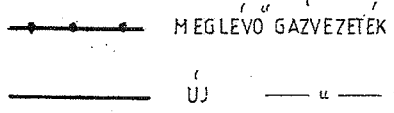
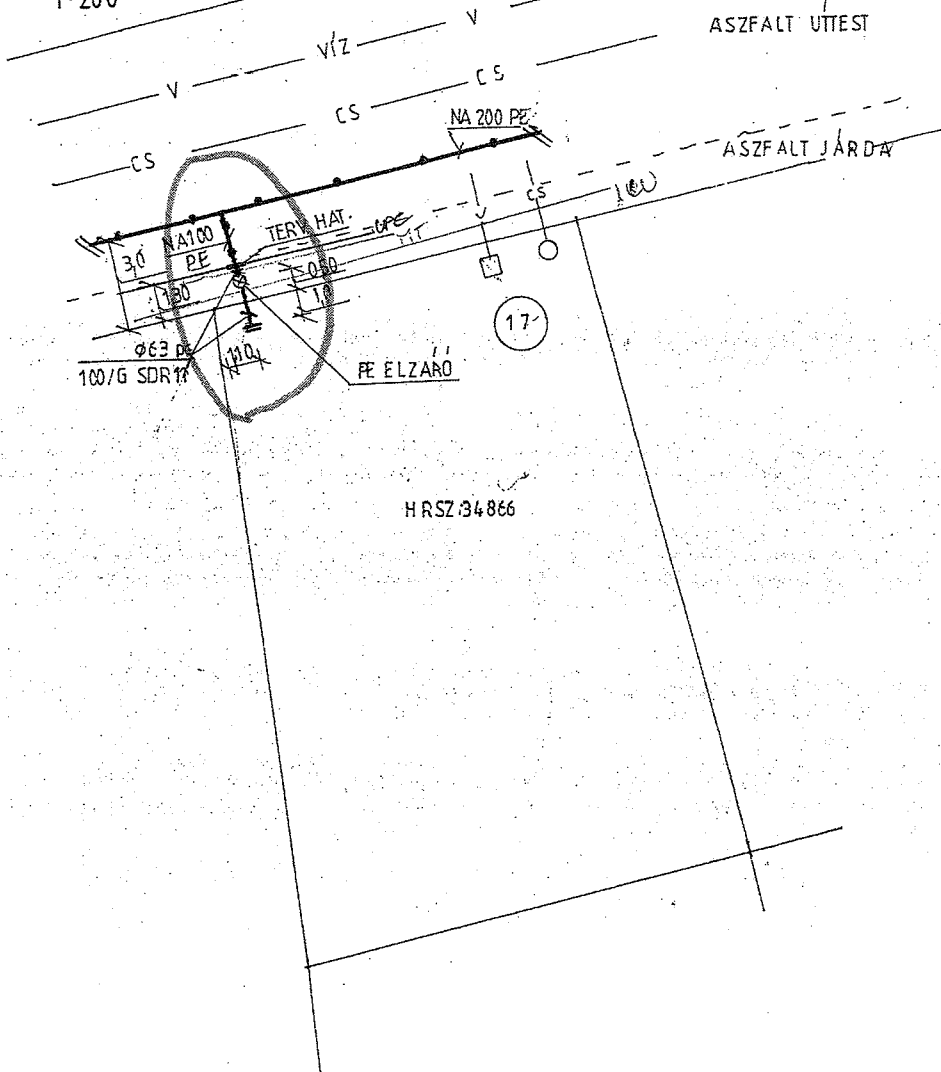
2. sz. melléklet



cím:	BÉRKOCISIS PROJEKT KFT BP. VIII. BÉRKOCISIS U. 17.
GAZZELLÁTA'S	
tervező:	Fardis Judit G-T-04-4856