

Dátum:	2026. 05. 20.	Szám:	02/163-3/2026
Melléklet:	5 db	Ügyintéző:	[Kézi írás]
		Előzmény:	ea

Ügyiratszám: 6/509-2/2026

Budapest Főváros VIII. kerület Józsefvárosi Önkormányzat Képviselő-testületének  
Városfejlesztési, Környezetvédelmi és Közterület-hasznosítási Bizottsága  
Előterjesztő szervezeti egység: Városfejlesztési és Környezetvédelmi Ügyosztály  
Városüzemeltetési és Zöld Iroda

I. 2. sz. napirend

**ELŐTERJESZTÉS**

A Városfejlesztési, Környezetvédelmi és Közterület-hasznosítási Bizottság  
2026. május 26-i ülésére

**Tárgy: Javaslattulajdonosi hozzájárulás megadására Budapest VIII. kerület, Festetics utca 9. sz. alatti ingatlan közúti kapcsolatának kialakításához**

Előterjesztő: Rádai Dániel alpolgármester  
Készítette: Tóth Fanni Mária ügyintéző  
A napirendet nyilvános ülésen kell tárgyalni.  
A határozat elfogadásához egyszerű többség szükséges

Melléklet:

1. sz. melléklet: Kérelem
2. sz. melléklet: Műszaki leírás
3. sz. melléklet: Útépítési helyszínrajzok és mintakeresztszelvény sz. melléklet:
4. sz. melléklet: Tulajdonosi hozzájárulás – tervezet
5. sz. melléklet: Közútkezelői hozzájárulás - tájékoztató

**Tisztelt Városfejlesztési, Környezetvédelmi és Közterület-hasznosítási Bizottság!**

**I. Tényállás és a döntés tartalmának részletes ismertetése**

A **BORD Építész Stúdió Kft.** (székhely: 1068 Budapest, Felső erdősor 3. 3. em. 22., cégjegyzékszám: 01-09-870752, adószám: 13739689-2-42) **tulajdonosi és közútkezelői hozzájárulás iránti kérelmet nyújtott be Budapest VIII. kerület, Festetics utca 9. szám alatti ingatlan közúti kapcsolatának kialakításához.**

Az F9 Ingatlanbefektetési Kft. megrendelő megbízása alapján a Budapest VIII. kerület, Festetics utca 9. számon megvalósuló ingatlanhoz tartozó kapubehajtó tervét a BORD Építész Stúdió Kft. szaktervező elkészítette. A munka tervszáma: Ú-e-ML-00/01.

A tervezett létesítmény egy, a meglévő járdát keresztező, a forgalmi sávhoz csatlakozó kapubehajtó. A Festetics utca 9. hrsz.: 34585/2 teleknek jelenleg van közúti kapcsolata, de a tervezett beépítés miatt új kapubehajtó kialakítása válik szükségessé. Az új kapubehajtó helyszínrajzi kialakítását a telken belüli kialakítás határozta meg, szélessége 3,00 m, melyet süllyesztett szegély határol. A meglévő útpályához nagykockakő felhajtóval és  $R=0,60$  m sugarú lekerekítő ívekkel csatlakozik. A meglévő kapubehajtó elbontásra kerül. Ezen a területen a meglévő járda helyreállítása és kiemelt szegély pótlása szükséges.

ÉRKEZETT

2026 MÁJ 20.

16:35 [Kézi írás]

1

A munkafolyamatok érintik az Budapest Főváros VIII. kerület Józsefvárosi Önkormányzat (a továbbiakban: Önkormányzat) tulajdonában lévő Budapest VIII. kerület, Festetics utca (hrsz. 34588) járda- és útburkolatát, ezért szükséges az Önkormányzat hozzájárulása.

## **II. A döntés pénzügyi hatása**

A közterületi kivitelezés megindításához szükséges a tulajdonos Önkormányzat hozzájárulása. A döntésnek Önkormányzatunkat érintő további pénzügyi hatása nincs.

## **III. Jogszabályi környezet**

A Városfejlesztési, Környezetvédelmi és Közterület-hasznosítási Bizottság hatásköre az Önkormányzat Képviselő-testületének (a továbbiakban: Képviselő-testület) Budapest Főváros VIII. kerület Józsefvárosi Önkormányzat vagyonáról és a vagyon feletti tulajdonosi jogok gyakorlásáról szóló 66/2012. (XII. 13.) önkormányzati rendelete 17. § (2) bekezdésén („A képviselő-testület által átruházott hatáskörben a Városfejlesztési, Környezetvédelmi és Közterület-hasznosítási Bizottság dönt az Önkormányzati tulajdonú és kezelésű utcák meglévő közmű törzshálózataira történő csatlakozásokkal kapcsolatos kérelmek kivételével a közúti közlekedésről szóló törvényben meghatározott tulajdonosi hozzájárulásról.”), valamint a Képviselő-testületnek a Képviselő-testület és Szervei Szervezeti és Működési Szabályzatáról szóló 18/2024. (X. 10.) önkormányzati rendelete (a továbbiakban: SZMSZ) 6. melléklet 2. pont 2.1.2. alpontján alapul, amely szerint a Városfejlesztési, Környezetvédelmi és Közterület-hasznosítási dönt „a közúti közlekedésről szóló törvényben meghatározott tulajdonosi hozzájárulások megadásáról, megtagadásáról vagy a határidő hosszabbításáról, az Önkormányzati tulajdonú és kezelésű utcák meglévő közmű törzshálózataira történő csatlakozásokkal kapcsolatos kérelmek kivételével”.

A tulajdonosi és közútkezelői hozzájárulás a közúti közlekedésről szóló 1988. évi I. tv. 36-43. §-ain, valamint a helyi közutak kezelésének szakmai szabályairól szóló 5/2004. (I. 28.) GKM rendelet melléklet 2.3. pontján alapul.

A Magyarország helyi önkormányzatairól szóló 2011. évi CLXXXIX. törvény (továbbiakban: Mőtv.) 60. §-a, az SZMSZ 33. § (1) bekezdése értelmében a döntés egyszerű többséget igényel. Az Mőtv. 46. § (1) bekezdése és a 60. §-a, valamint az SZMSZ 59. §-a alapján az előterjesztést a Bizottság nyilvános ülésen tárgyalja.

Kérem az alábbi határozati javaslat elfogadását.

### **HATÁROZATI JAVASLAT**

#### **Budapest Főváros VIII. kerület Józsefvárosi Önkormányzat Képviselő-testülete Városfejlesztési, Környezetvédelmi és Közterület-hasznosítási Bizottságának**

**...../2026. (V.26.) számú határozata**

#### **tulajdonosi és közútkezelői hozzájárulás megadása Budapest VIII. kerület, Festetics utca 9. szám alatti ingatlan közúti kapcsolatának kialakításához**

A Városfejlesztési, Környezetvédelmi és Közterület-hasznosítási Bizottság úgy dönt, hogy tulajdonosi és közútkezelői hozzájárulását adja a **BORD Építész Stúdió Kft.** (székhely: 1068

Budapest, Felső erdősor 3. 3. em. 22., cégjegyzékszám: 01-09-870752, adószám: 13739689-2-42) által benyújtott kérelemhez, Budapest VIII. kerület, Festetics utca 9. sz. alatti ingatlan közúti kapcsolatának kivitelezéséhez az előterjesztés 4. és 5. melléklete szerinti tartalommal az alábbiak figyelembevételével:

- jelen tulajdonosi és közútkezelői hozzájárulás a Budapest VIII. kerület, Festetics utca (hrsz. 34588) területére terjed ki,
- jelen tulajdonosi és közútkezelői hozzájárulás csak az engedélyező szervek, szakhatóságok előírásainak maradéktalan betartásával, a döntés napjától számított 1 évig érvényes.
- az építetőnek (kivitelezőnek) a munkakezdési (burkolatbontási) hozzájárulást az Önkormányzat honlapjáról letölthető nyomtatvány adattartalma szerint a mellékletek csatolásával előzetesen legalább 15 nappal korábban meg kell kérni, és az abban foglaltakat maradéktalanul be kell tartani,
- téli üzemből burkolatbontási engedélyt kiadni alapvetően november 15. előtti és március 15. utáni munkakezdéssel lehet. Ettől eltérni, csak külön kérelemre és külön elbírálással lehet figyelembe véve az alkalmazott technológiát és azt, hogy a téli időszakban nyitott munkagödör, vagy munkaárok baleseti veszélyforrást nem okozhat, síkosságmentesítésére az engedélyesnek külön figyelmet kell fordítania.
- kötelezi a kivitelezőt a bontási helyek megfelelő minőségben történő helyreállítására, melyre a beruházó/kivitelező közösen 5 év garanciát vállal.

Felelős: polgármester  
Határidő: 2026. május 26.

**A döntés végrehajtását végző szervezeti egység:** Városfejlesztési és Környezetvédelmi Ügyosztály Városüzemeltetési és Zöld Iroda

Budapest, 2026. május 20.

  
Rádai Daniel  
alpolgármester

ELŐKÉSZÍTŐ SZERVEZETI EGYSÉG: VÁROSFEJLESZTÉSI ÉS KÖRNYEZETVÉDELMI ÜGYOSZTÁLY  
VÁROSÜZEMELTETÉSI ÉS ZÖLD IRODA

KÉSZÍTETTE: TÓTH FANNI MÁRIA ÜGYINTÉZŐ 

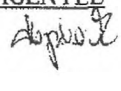
PÉNZÜGYI FEDEZET IGAZOLÁSA: PÉNZÜGYI FEDEZETET NEM IGÉNYEL  
JOGI KONTROLL:  

BETERJESZTÉSRE ALKALMAS:

  
DR. URBÁN KRISTÓF  
ALJEGYZŐ

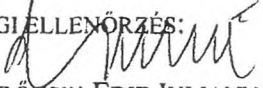
TÖRVÉNYESSÉGI ELLENŐRZÉS:  
  
DR. TÖRÖCSIK EDIT JULIANNA  
JEGYZŐ

JÓVÁHAGYTA:  
  
KÖNCZÓL DÁVID

A VÁROSFEJLESZTÉSI, KÖRNYEZETVÉDELMI  
ÉS KÖZTERÜLET-HASZNOSÍTÁSI BIZOTTSÁG ELNÖKE



A felhasználót a dokumentumhoz  
rendelte:  
Idomsoft Zrt.

A. n. well

Azonosító: EPAPIR-20260422-13618

<b>Küldő</b>	<b>Dátum:</b>	2026.04.22
<b>Viselt név:</b>	<b>Hivatkozási szám:</b>	
<b>Születési név:</b>	<b>Azonosító:</b>	EPAPIR-20260422-13618
<b>Anyja neve:</b>	<b>Cémcsoport azonosító:</b>	ONKORM_IGAZGATAS
<b>Születési hely:</b>	<b>Cémcsoport neve:</b>	Önkormányzati igazgatás
<b>Születési idő:</b>	<b>Ügytípus azonosító:</b>	ONK_TELEPULES UZEM
<b>Nem természetes személy neve:</b>	<b>Ügytípus neve:</b>	Településüzemeltetési ügyek
<b>Nem természetes személy adószáma:</b>		32920079

**Címzett**

BUDAPEST FŐVÁROS VIII. KERÜLET JÓZSEFVÁROSI ÖNKORMÁNYZAT  
1082, Budapest  
Baross utca 63-67

**Tárgy:**

Közútkezelői és tulajdonosi hozzájárulás meghosszabbítása

**Tárgy:**

Festetics - Meininger szálló, 1087 Budapest, Festetics utca 9. (HRSZ.: 34585/2)  
Engedélyezési terv - Útépítés és forgalomtechnika

Közútkezelői és tulajdonosi hozzájárulás meghosszabbítása

Tisztelt Címzett!

A BORD Építész Stúdió Kft. megbízásából mellékelten megküldöm a korábban

K



Fájlnév	Méret	Elhelyezkedés	Fájl SHA-256 lenyomata
FES_U_e_MKSZ_0 1_00_Mintaksz.pdf	392.8 kB	KRX/OCD/Payload/I D-7	571F27BB84F5269 64A28F359335C40 7C6D29CF2CC11E 35A2D50937B9399 E5302
FES_U_e_ML_01_0 0_Muszaki_leiras.pd f	953.0 kB	KRX/OCD/Payload/I D-8	889B95DAF06D7A1 2B95686F7E69FD5 52770B4578D472D E7693B54C917CC8 886E

2. n. mell.

# MEININGER SZÁLLÓ

1087 BUDAPEST, FESZTETICS UTCA 9.  
HRSZ : 3 4 6 8 5 / 2

BERUHÁZÓ - ÉPÍTETŐ:

NÉV: F9 Ingatlanbefektetési Kft.  
CÍM: 1024 Budapest, Lövőház utca 7-9. I. em. 11.

GENERÁLTERVEZŐ:

## BORD

BORD ARCHITECTURAL STUDIO

NÉV: BORD ÉPÍTÉSZ STÚDIÓ KFT.  
CÍM: 1068 BUDAPEST FELSŐ ERDŐSOR 3. III/22  
TEL: +36-1709-69-41 | MOBIL: +36-20439-69-68

FELELŐS ÉPÍTÉSZ TERVEZŐ:

BORDÁS PÉTER OKL. ÉPÍTÉSZMÉRNÖK  
FELELŐS ÉPÍTÉSZ TERVEZŐ É 01-4760

FELELŐS SZAKÁGI TERVEZŐ:

SIPOS BALÁZS OKL. KÖZLEKEDÉSMÉRNÖK  
FELELŐS TERVEZŐ KE-KK 01-9486

## ENGEDÉLYEZÉSI TERVDOKUMENTÁCIÓ

TERVFEJEZET:

ÚTÉPÍTÉS ÉS FORGALOMTECHNIKA

DOK. NEVE:

MŰSZAKI LEÍRÁS

DOK. SZÁMA:

Ú-e-ML-00/01

DÁTUM:

2020 - ÁPRILIS

7

## TARTALOMJEGYZÉK

TARTALOMJEGYZÉK .....	2
ÉPÍTTETŐ, SZERZŐK, ALAPADATOK .....	3
TERVJEGYZÉK .....	5
TERVEZŐI NYILATKOZAT .....	6
1. TERVEZÉSI PROGRAM.....	7
1.1. ELŐZMÉNYEK, MEGBÍZÁS TÁRGYA, HELYSZÍN .....	7
1.2. A TERVEZÉSI PROGRAM SZERINT MEGVALÓSULÓ LÉTESÍTMÉNY BEMUTATÁSA.....	7
1.3. JELENLEGI ÁLLAPOT .....	7
2. TERVEZETT ÁLLAPOT .....	8
2.1. PÁLYASZERKEZETEK.....	8
2.2. FÖLDMŰ TERVEZÉS .....	9
2.3. KÖZÚTI CSOMÓPONTOK, KAPUBEJÁRÓK .....	9
2.4. VÍZELVEZETÉS.....	9
2.5. ÚTTARTOZÉKOK .....	9
2.6. FORGALOMTECHNIKAI KIALAKÍTÁS.....	9

## ÉPÍTETŐ, SZERZŐK, ALAPADATOK

**Építető:**

**F9 Ingatlanbefektetési Kft.**

1024 Budapest, Lövőház utca 7-9. I. em. 11.

**Építés helye:**

**1087 Budapest, Festetics utca 9.**

HRSZ. 34585/2

**Generáltervező:**

**BORD Építész Stúdió Kft.**

1068, Budapest, Felső erdősor 3. III./22

Tel. +36-20/939-69-68

**Építész tervezők:**

**Bordás Péter**

Okl. Építésmérnök, Vezető Tervező

É 01-4760

**Benke Róbert**

Okl. Építésmérnök

**Baráth Dániel**

Okl. Építésmérnök

**Fábry András**

Okl. Építésmérnök

**Lente-Papp Linda**

Okl. Építésmérnök

**Mezey Tamás**

Okl. Építésmérnök

**Zsolyomi Réka**

Okl. Építésmérnök

**Tartószerkezeti tervező:**

**Kerek István**

Statikus vezető tervező

T,SZÉS-1-T, MMK:01-11068

**Pintér Tamás**

Statikus vezető tervező

T,SZÉS-1-T, MMK:03-0646

**Épületgépész tervező:**

**Hollókövi Zoltán**

Okl. Gépésmérnök

GT 01-11716

<b>Épületvillamossági tervező:</b>	<b>Üveges Zoltán</b> Okl. Villamosmérnök V, Vn 13-11298
<b>Tűzvédelmi szakértő:</b>	<b>Csuba Károly Bendegúz</b> Építész tűzvédelmi szakértő I-217/2015.
<b>Úttervezés, parkolótechnológia:</b>	<b>Sípos Balázs</b> okl. közlekedés mérnök KÉ-KK 01-9486 <b>Major László</b> okl. építőmérnök
<b>Közműtervezés:</b>	<b>Kádár László</b> Okl. építőmérnök 01-1275, 01-56295
<b>Épületakusztika tervező:</b>	<b>Csott Róbert</b> Okl. fizikus-akusztikus Zaj- és rezgésvédelmi szakértő ÉF-T 13-1764
<b>Akadálymentesítési szakértő:</b>	<b>Babits Bernadett</b> Okl. építésmérnök rehabilitációs környezettervező É 01-4827
<b>Konyhatechnológia tervező:</b>	<b>Palainé Straub Ágnes</b> Élelmiszeripari-mezőgazdasági tervező ÉM-T1 01-0838
<b>Kertépítész tervező:</b>	<b>Waldmann Andrea</b> Okl. tájépítésmérnök
<b>Felvonó tervező:</b>	<b>Pölöskei Tamás</b> Okl. gépészmérnök F-T 01-8842
<b>Talajmechanika:</b>	<b>Sztancsik László</b> okl. építőmérnök
<b>Geodézia:</b>	<b>Kecskés Márton</b> okl. építőmérnök, földmérő GT-T-01-10303

## TERVJEGYZÉK

### Szöveges munkarészek:

Ú-e-ML-01/00

Műszaki leírás

### Rajzi munkarészek:

Ú – e – HR – 01/00

Átnézeti helyszínrajz

(M = 1:10000)

Ú – e – HR – 02/00

Általános helyszínrajz

(M = 1:500)

Ú – e – HR – 03/00

Részletes helyszínrajz

(M = 1:100)

Ú – e – MKSZ – 01/00

Mintakeresztmetszelvények

(M = 1:50)

## TERVEZŐI NYILATKOZAT

**FESTETICS-MEININGER SZÁLLÓ  
1087 BUDAPEST, FESTETICS UTCA 9.**

### ÚTÉPÍTÉS ÉS FORGALOMTECHNIKA

#### ENGEDÉLYEZÉSI TERV

a vonatkozó munkavédelmi, biztonságtechnikai szabályok szerint készült.

A munkavédelemről szóló 1993. évi XCIII. törvény 18.§ (1) bekezdésében foglaltak a műszaki megoldásoknak megfelelnek.

A hatályos szabványoktól való eltérésre nem volt szükség.

Budapest, 2020. április

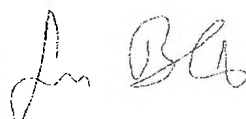

.....  
Sipos Balázs  
felelős tervező / KÉ-KK-1-9486

## 1. Tervezési program

### 1.1. Előzmények, megbízás tárgya, helyszín

A tervezett szálló dokumentációját F9 Ingatlanbefektetési Kft. (1024 Budapest, Lövház utca 7-9. I. em. 11.) megbízásából BORD Építész Stúdió Kft. (1068. Budapest, Felső Erdősor 3. III./22) készítette,

a 1087 Budapest, Festetics utca 9. Hrsz: 34585/2 telekre.

Jelen engedélyezési tervdokumentáció a szálló gépjárművel történő megközelítéséhez szükséges útépítési és forgalomtechnikai beavatkozásokat tartalmazza.

### 1.2. A tervezési program szerint megvalósuló létesítmény bemutatása

Az épület rendeltetése profíjját tekintve közösségi szálláshely, melyben a bejárati szint feletti 7 lakószinten mindösszesen 88 db szoba kerül kialakításra. A szálló részeként a létesítményben helyet kap egy közel 50 fő kapacitású reggeliztető étterem, 30 fő kapacitású bár, valamint két 30 fő kapacitású nyitott terasz, mely kizárólag a nyári időszakban üzemel.

A gépjárművek elhelyezése a létesítmény alatti egyszintes mélygarázsban biztosított, melynek feltárása a Festetics utca felől megközelíthető gazdasági bejáratban kialakított autóliften keresztül lehetséges. A 14 személygépkocsi 7 db két szintes autóparkolóban helyezhető el, ebből 1 db akadálymentes személygépkocsi elhelyezése is biztosított.

A szálloda közönségforgalmi bejárata a Festetics utca felől, homlokzati síktól beugróan kerül kialakításra. A földszinten egy közel 50 fő kapacitású reggeliztető étterem létesül, mely a szálloda közönségforgalmi teréből közvetlenül elérhető, így alkalmas a szállodai reggeliztetés ellátására. Az épület belső udvarán kialakított terasz közvetlenül kapcsolódik az étteremhez, így nyári időszakban többlet helyeket biztosít. A földszint északi területe az üzemeltetési terület, mely a főbejárat és a gazdasági bejárat felől is megközelíthető. A gazdasági bejárat felől közvetlenül elérhető a földszintet és pinceszintet összekötő gazdasági lépcső és a teljes épületet összekötő üzemeltetési lift.

### 1.3. Jelenlegi állapot

A tervezési terület a Keleti pályaudvartól déli irányba a Mosonyi u. - Festetics Gy. utca csomóponttól kb 30-40 m-re található. A Festetics György utca (Fiumei út - Mosonyi u. közötti szakasz) a 2x1 sávú kialakítású, középvezetésű villamosvágánnyal. Az utcában a 24, 24G jelű villamos közlekedik. A meglévő aszfalt burkolatú útpálya szélessége 10,80-11,00 m között változik. A Festetics utca 9. hrsz.: 34585/2 teleknek jelenleg van közúti kapcsolata, de a tervezett beépítés miatt új kapubehajtó kialakítása válik szükségessé.

## 2. Tervezett állapot

A tervezett állapotot az Ú-e-HR-03/00 számú részletes helyszínrajz mutatja be.

Az új kapubehajtó helyszínrajzi kialakítását a telken belüli kialakítás határozta meg, szélessége 3,00 m, melyet súllyesztett szegély határol. A meglévő útpályához nagykockakő felhajtóval és  $R=0,60$  m sugarú lekerekítő ívekkel csatlakozik. A meglévő kapubehajtó elbontásra kerül. Ezen a területen a meglévő járda helyreállítása és kiemelt szegély pótlása szükséges.

### 2.1. Pályaszerkezetek

Az általános pályaszerkezet csatlakozásánál törekedni kell a rétegszintek egyenlőségére és a repedésátütés megelőzésére. A kopóréteget úgy kell megépíteni, hogy a csatlakozó aszfaltfelületektől való magassági szinteltérés 0 cm legyen.

A burkolat végleges helyreállítása előtt a nyomvonalba eső aknafedlapokat és közműszerelvényeket szintbe kell helyezni. Megsüllyedt útfelülethez csatlakozni nem lehet.

Az aszfaltcsatlakozásoknál bitumenes fugaszalagot kell beépíteni.

Az új és régi aszfaltfelületek közé bitumenszalag alkalmazása szükséges, melyet a régi felület oldalára kell felragasztani még az új aszfalt terítése előtt.

#### Aszfalt burkolatú járda pályaszerkezete (teljes pályaszerkezet):

- 3 cm MA 8 öntöttaszfalt kopóréteg
- 15 cm C12/15-X0b(H)-32-F1-MSZ 4798-1:2016 beton burkolatalap dilatálva
- 20 cm fagyálló homokos kavics védőréteg ( $Tr_p \geq 96\%$ ,  $E_2 \geq 50MN/m^2$ )  
meglévő földmű tömörítése ( $Tr_p \geq 93\%$ ,  $E_2 \geq 40MN/m^2$ )

#### Aszfalt burkolatú kapubehajtó pályaszerkezete (erősített járda, teljes pályaszerkezet):

- 3 cm MA 8 öntöttaszfalt kopóréteg
- 20 cm C12/15-X0b(H)-32-F1-MSZ 4798-1:2016 beton burkolatalap dilatálva
- 20 cm fagyálló homokos kavics védőréteg ( $Tr_p \geq 96\%$ ,  $E_2 \geq 65MN/m^2$ )  
meglévő földmű tömörítése ( $Tr_p \geq 93\%$ ,  $E_2 \geq 40MN/m^2$ )

#### Aszfalt burkolatú járda javítása (kopóréteg felújítás):

- aszfalt burkolat bontása
- 3 cm MA 8 öntöttaszfalt kopóréteg  
meglévő alapréteg

#### Aszfalt burkolatú útpálya javítása (meglévő útpálya mellett):

- 4,5 cm MA 11 (F) öntöttaszfalt kopóréteg
- 4,5 cm MA 11 (F) öntöttaszfalt kopóréteg
- min. 15 cm C12/15-X0b(H)-32-F1-MSZ 4798-1:2016 beton burkolatalap dilatálva a csatlakozó útalap szintjéig

#### Nagykockakő burkolatú felhajtó:

- 18 cm nagykockakő burkolat
- 3 cm ágyazó habarcs
- 15 cm C12/15-X0b(H)-32-F1 - MSZ 4798-1:2016 beton burkolatalap dilatálva
- 20 cm fagyálló homokos kavics védőréteg  $Tr_p \geq 96\%$ ,  $E_2 \geq 50MN/m^2$   
meglévő földmű tömörítése  $Tr_p \geq 93\%$ ,  $E_2 \geq 40MN/m^2$

A tervezett kiemelt, súllyesztett szegélyek C20/25-32/F1 – MSZ 4798:2016. minőségű beton alaperendára építendőek.

## 2.2. Földmű tervezés

A földmunkára vonatkozó előírások az építéskor érvényben levő szabály szerint betartandók (tömörség).

A beépítetlen területől a növényzetet és a felszíni, laza, növényi gyökerekkel átszőtt fedőréteget el kell távolítani. Fák kivágása esetén tuskóirtás is szükséges.

A tükörkiemelésből kikerülő föld hulladékként kezelendő. Az építés során különös figyelmet kell fordítani a tükör víztelenítésére, az optimálistól eltérő víztartalom esetén a tömörítés nem lesz megfelelő. A tükör előírt teherbírását, szükség esetén a felső talajréteg meszes stabilizációjával kell biztosítani.

A tükör felső, 0,50 m vtg. rétegének előírt tömörsége  $Tr_p \geq 93\%$   $E_2 \geq 40$  MN/m<sup>2</sup>, az utaknál a homokos kavics ágyazat előírt tömörsége  $Tr_p \geq 96\%$   $E_2 \geq 65$  MN/m<sup>2</sup>. Az ágyazati réteg jellemzői  $I+A < 10\%$   $I+A+HL < 25\%$   $K > 10\%$   $u > 7$  legyen.

A földmunka végzésénél az e-UT 06.02.11 Útügyi Műszaki Előírás betartása kötelező.

Átázott tükörré burkolat nem építhető!

## 2.3. Közúti csomópontok, kapubejárók

A tervezési terület környezetében a Festetics utca – Mosonyi u. csomópont található.

A Festetics utca 9. hrsz.: 34585/2 telek meglévő kapubejárója elbontásra kerül.

Az útpálya és a tervezett épület közötti magassági kötöttség miatt a tervezett kapubejáróhoz 3 sor nagykockakő burkolatú felhajtót terveztünk. A kapubejáró területére eső járda erősített burkolatalappal kell megépíteni.

## 2.4. Vízvezetés

A burkolatokra jutó vizek a szegélyek mentén elhelyezett víznyelők révén jutnak a csatornába, melyet az FCSM Zrt. üzemeltet. A tervezett beavatkozások miatt nem változik a csapadékvíz elvezetés.

## 2.5. Úttartozékok

A Fiumei út felé vezető irányában, az elbontásra kerülő kapubejáró vonalában parkolásgátló oszlopok elhelyezését tervezetük a szabálytalan parkolások megakadályozására.

## 2.6. Forgalomtechnikai kialakítás

A tervezési területen a közúthálózat elemeinek funkciója nem változik. A tervezett gépkocsibejáró kialakítása forgalomtechnikai beavatkozást nem igényel.



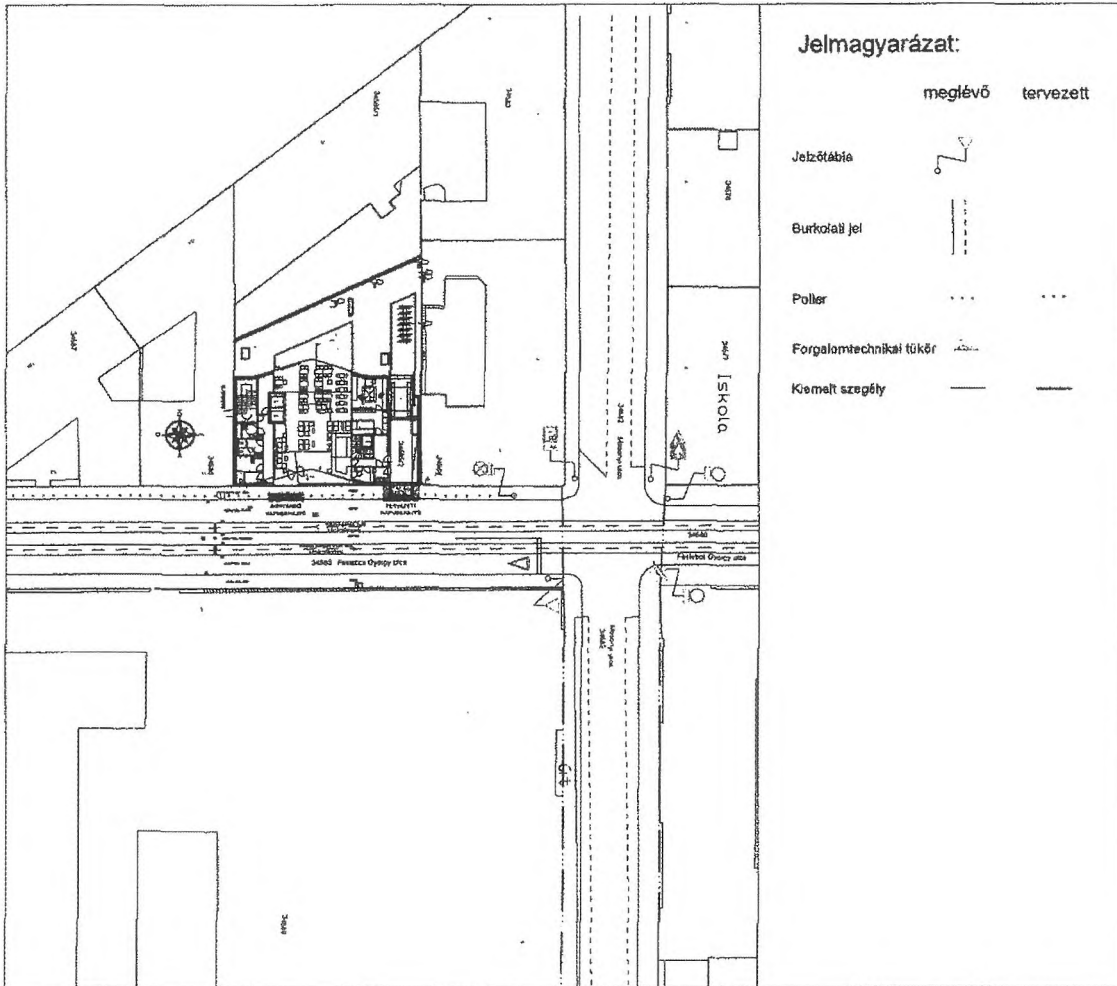

**MEININGER SZÁLLO**

1077 BUDAPEST  
PÉCEL

14483.0

MEININGER ÉPÍTÉSI  
MŰV. FŐ Ingatlanfejlesztési Kft.  
1077 Budapest, Lőrinczy u. 11. 11.

MEININGER TERVEZŐ

**BORD**

CM  
MŰV. BORD ÉPÍTÉSZ STÚDIÓ KFT.  
1077 Budapest, Fehérvári út 1077.  
1077 Budapest, Fehérvári út 1077.  
1077 Budapest, Fehérvári út 1077.

BORDÁS PÉTER  
FELÜLVÉNYELŐ TERVEZŐ

MEININGER TERVEZŐ

TULAJNOKINFORMÁCIÓ KFT.  
CM. 2141 BUDAPEST, SZABOLCSI u. 11.

SIPOS BALÁZS  
FELÜLVÉNYELŐ TERVEZŐ

20,00 = 108,22 m<sup>2</sup>

**ENGEDÉLYEZÉSI TERVDOKUMENTÁCIÓ**

MÉREK SZÁMA 248

TERVEZÉSI: ÉPÍTÉSI ÉS FORGALMTECHNIKA

BAJNA NEVE: ÁLTALÁNOS HELYSZÍNRAJZ

LEJÁR: 1:500

BAR SZÁMA: **Ú-e-HR-02/00**

DÁTUM: 2020. ÁPRILIS

17



**A - A MINTAKERSZTSZELVÉNY**  
TERVEZETT KAPUBEHAJTÓ

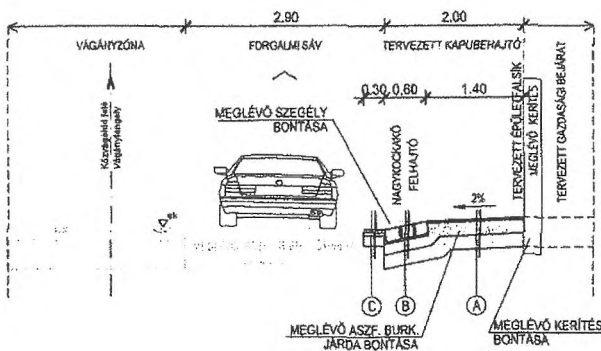

**B - B MINTAKERSZTSZELVÉNY**  
MEGLÉVŐ KAPUBEHAJTÓ

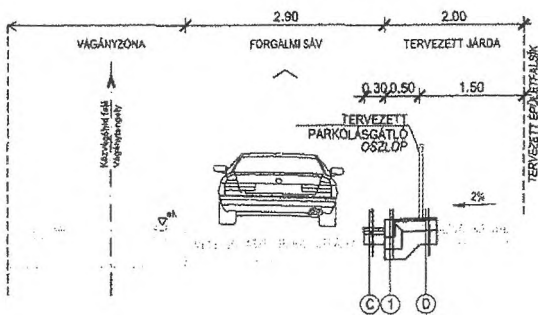

- A** ASZFALT BURKOLATÚ KAPUBEHAJTÓ PÁLYASZERKEZETE (ERŐSÍTETT JÁRDA):  
3cm MA 8 öntőbetonszállt kopóréteg  
20cm C12/15-X0b(H)-32-F1 - MSZ 4798-1:2016  
beton burkolatlap, díttábla  
20cm fejtáblás homokos kavics védőréteg  
(T<sub>tp</sub>≥26%, E<sub>2</sub>≥65MN/m<sup>2</sup>)
- B** NAGYKOCKAKÓ BURKOLATÚ FELHAJTÓ:  
18cm nagykockakó burkolat  
3cm ágazó habarcs  
15cm C12/15-X0b(H)-32-F1 - MSZ 4798-1:2016  
beton burkolatlap, díttábla  
20cm fejtáblás homokos kavics védőréteg  
(T<sub>tp</sub>≥26%, E<sub>2</sub>≥65MN/m<sup>2</sup>)
- C** ASZFALT BURKOLATÚ ÚTPÁLYA JAVÍTÁSA (MEGLÉVŐ ÚTPÁLYA MELLETT):  
4.5cm MA 11 (mF) kopóréteg  
4.5cm MA 11 (mF) kopóréteg  
min. 15cm C12/15-X0b(H)-32-F1 - MSZ 4798-1:2016  
betonburkolat díttábla a csatlakozó útképző széljéig
- D** ASZFALT BURKOLATÚ JÁRDA PÁLYASZERKEZETE:  
3cm MA 8 öntőbetonszállt kopóréteg  
15cm C12/15-X0b(H)-32-F1 - MSZ 4798-1:2016  
beton burkolatlap, díttábla  
20cm fejtáblás homokos kavics védőréteg  
(T<sub>tp</sub>≥26%, E<sub>2</sub>≥65MN/m<sup>2</sup>)
- 1** KIEMELT SZEGÉLY  
C20/25-X0b(H)-32-F1 (B3dnedves)  
MSZ4798-1:2016betongerendán, fézsgalva

**MEININGER SZÁLLÓ**

1087 BUDAPEST 176852

OSZTÁLY - FEJTÉTEL  
szv. FB Ingatlanbefejtés Kft.  
cím. 1078 Budapest, C. Erőss 201. 1. E. 1. 10. 11.  
TEL.

DESZIGN TERVEZŐ

**BORDO**

cím. BORDO ÉPÍTÉSI STÚDIÓ KFT.  
szv. BORDO ÉPÍTÉSI STÚDIÓ KFT.  
cím. 1078 Budapest, C. Erőss 201. 1. E. 1. 10. 11.  
TEL.

BORDÁS PÉTER cím. ERŐSS 201/10.11.  
FEJTÉTEL TERVEZŐ

ÁLLAGTARTÁSI TERVEZŐ

szv. TULSAJNOSÁGI INFORMÁCIÓKÉP  
cím. TULSAJNOSÁGI INFORMÁCIÓKÉP

BORDÁS PÉTER cím. ERŐSS 201/10.11.  
FEJTÉTEL TERVEZŐ

±0,00 = 108.22 mBf

**ENGEDÉLYEZÉSI TERVDOKUMENTÁCIÓ**

MEGJELZÉS 248

TERVEZŐT: ÚTÉPÍTÉS ÉS FORGALOMTECHNIKA

ÁLL. NEVE: MINTAKERESZTSZELVÉNYEK

LEGTÖB: 1:50

ÁLL. SZÁMA: Ú-e-MKSZ-01/00

DÁTUM: 2020. ÁPRILIS

AS



BUDAPEST FŐVÁROS VIII. KERÜLET  
JÓZSEFVÁROSI ÖNKORMÁNYZAT  
KÉPVISELŐ-TESTÜLET

VÁROSFEJLESZTÉSI,  
KÖRNYEZETVÉDELMI ÉS  
KÖZTERÜLET-HASZNOSÍTÁSI BIZOTTSÁG

**BORD Építész Stúdió Kft.**

Budapest  
Felső erdősor u. 3. 3. em. 22.  
1068

Iktatószám: 6/509-3/2026  
Ügyintéző: Tóth Fanni Mária  
E-mail: tothf@jozsefvaros.hu

**Tárgy: Tulajdonosi hozzájárulás megadása, Budapest VIII. kerület, Festetics utca 9. sz. alatti ingatlan közötti kapcsolatának kialakításához**

**Tisztelt Kérelmező!**

Hivatkozva a tárgyi ügyben érkezett megkeresésükre értesítem, hogy Budapest Főváros VIII. kerület Józsefvárosi Önkormányzat Képviselő-testületének Városfejlesztési, Környezetvédelmi és Közterület-hasznosítási Bizottsága ...../2026. (V.26.) számú határozatával megadta

**TULAJDONOSI HOZZÁJÁRULÁSÁT**

Ügyiratszám: 6/509-3/2025

Kérelmező / beruházó: BORD Építész Stúdió Kft./F9 Ingatlanbefektetési Kft.

**Budapest Főváros VIII. kerület Józsefvárosi Önkormányzat tulajdonosi hozzájárulását adta, az F9 Ingatlanbefektetési Kft. (székhely: 1024 Budapest, Lövház utca 7-9. 1. em. 11., adószám: 11856496-2-41, cégjegyzékszám: 01-09-679959) megbízásából a BORD Építész Stúdió Kft. (székhely: 1068 Budapest, Felső erdősor 3. 3. em. 22., cégjegyzékszám: 01-09-870752, adószám: 13739689-2-42) által benyújtott kérelemhez, Budapest VIII. kerület, Festetics utca 9. sz. alatti ingatlan közötti kapcsolatának kialakításához.**

- jelen tulajdonosi hozzájárulás a **Budapest VIII. kerület, Festetics utca (hrsz. 34588)** út- és járdaburkolatának munkálatokkal érintett részeire terjed ki,
- jelen tulajdonosi hozzájárulás csak az engedélyező szervek, szakhatóságok előírásainak maradéktalan betartásával, a döntés napjától számított 1 évig, azaz 2027. május 26-ig érvényes,
- az építetőnek (kivitelezőnek) a munkakezdési hozzájárulást az Önkormányzat honlapjáról letölthető kérelem nyomtatvány adattartalma szerint a mellékletek csatolásával a tényleges munkavégzés megkezdése előtt legalább 15 nappal korábban meg kell kérni, és az abban foglaltakat maradéktalanul be kell tartani,
- téli üzemben burkolatbontási engedélyt kiadni alapvetően november 15. előtt és március 15. utáni munkakezdéssel lehet. Ettől eltérni, csak külön kérelemre és külön elbírálással lehet figyelembe véve az alkalmazott technológiát és azt, hogy a téli időszakban nyitott munkagödör, vagy munkaárok baleseti veszélyforrást nem okozhat, síkosságmentesítésére az engedélyesnek külön figyelmet kell fordítania.



BUDAPEST FŐVÁROS VIII. KERÜLET  
JÓZSEFVÁROSI ÖNKORMÁNYZAT  
KÉPVISELŐ-TESTÜLET

VÁROSFEJLESZTÉSI,  
KÖRNYEZETVÉDELMI ÉS  
KÖZTERÜLET-HASZNOSÍTÁSI BIZOTTSÁG

- kötelezi a kivitelezőt a bontási helyek megfelelő minőségben történő helyreállítására, melyre a beruházó/kivitelező közösen 5 év garanciát vállal.
- jelen tulajdonosi hozzájárulás a beruházót (építtetőt) nem mentesíti az építéshez szükséges egyéb szakhatósági és hatósági engedélyek beszerzése alól,
- az engedélyes köteles a munkák (helyreállítás) elkészültéről a közterület tulajdonosát írásban értesíteni.

Budapest, 2026. május

A Városfejlesztési, Környezetvédelmi  
és Közterület-hasznosítási Bizottság  
döntése alapján

**Pikó András**  
polgármester

Kapják:

1. Címzett
2. Irattár



BUDAPEST FŐVÁROS VIII.  
KERÜLET  
JÓZSEFVÁROSI POLGÁRMESTERI  
HIVATAL

VÁROSFELJESZTÉSI ÉS  
KÖRNYEZETVÉDELMI ÜGYOSZTÁLY  
VÁROSÜZEMELTETÉSI ÉS ZÖLD IRODA

**BORD Építész Stúdió Kft.**

Budapest  
Felső erdősor u. 3. 3. em. 22.  
1068

Iktatószám: 6/509-4/2026  
Ügyintéző: Tóth Fanni Mária  
E-mail: tothf@jozsefvaros.hu

**Tárgy: Közútkezelői hozzájárulás megadása, Budapest VIII. kerület, Festetics utca 9. számú alatti ingatlan közúti kapcsolatának kialakításához**

### KÖZÚTKEZELŐI HOZZÁJÁRULÁS

Budapest Főváros VIII. kerület Józsefvárosi Önkormányzat Jegyzője közútkezelői hozzájárulását adja az **F9 Ingatlanbefektetési Kft.** (székhely: 1024 Budapest, Lövház utca 7-9. 1. em. 11., adószám: 11856496-2-41, cégjegyzékszám: 01-09-679959) megbízásából a **BORD Építész Stúdió Kft.** (székhely: 1068 Budapest, Felső erdősor 3. 3. em. 22., cégjegyzékszám: 01-09-870752, adószám: 13739689-2-42) által benyújtott kérelemhez, Budapest VIII. kerület, Festetics utca 9. számú alatti ingatlan közúti kapcsolatának kialakításához.

Az útpálya és szegélye területére vonatkozóan a közútkezelői hozzájárulást a Budapest Főváros Önkormányzata megbízásából az operatív kezelői feladatokat ellátó Budapest Közút Zrt. Közútkezelői osztály jogosult megadni.

Jelen közútkezelői hozzájárulás csak az ingatlan tulajdonosának, Budapest Főváros VIII. kerület Józsefvárosi Önkormányzat tulajdonosi hozzájárulásával és a Budapest Közút Zrt. közútkezelői hozzájárulásával együtt érvényes.

**A közútkezelői hozzájárulást – az alábbi feltételekkel és kikötésekkel – megadom.**

A közútkezelői hozzájárulás a Budapest Főváros VIII. kerület Józsefvárosi Önkormányzat tulajdonában és kezelésében lévő **Budapest VIII. kerület, Festetics utca (hrs. 34588)** járdaburkolatának munkálatokkal érintett részeire terjed ki.

- jelen közútkezelői hozzájárulás a beruházót (építtetőt) nem mentesíti az építéshez szükséges egyéb szakhatósági és hatósági engedélyek beszerzése alól,
- az építtetőnek (kivitelezőnek) a munkakezdési hozzájárulást az Önkormányzat honlapjáról letölthető kérelem nyomtatvány adattartalma szerint a mellékletek csatolásával a tényleges munkavégzés megkezdése előtt legalább 15 nappal korábban meg kell kérni, és az abban foglaltakat maradéktalanul be kell tartani,
- téli burkolatbontási tilalom figyelembevételével engedélyt kiadni alapvetően március 15. – november 15. közötti munkakezdéssel lehet. Ettől eltérni, csak külön kérelemre és külön elbírálással lehet figyelembe véve az alkalmazott technológiát, azt, hogy a téli időszakban nyitott munkagödör, vagy munkaárok baleseti veszélyforrást nem okozhat, síkosság-mentesítésére az engedélyesnek külön figyelmet kell fordítania.



### Az építkezésre vonatkozó különleges műszaki előírások:

A munkálatokat a kérelem mellékletként benyújtott tervdokumentációban foglaltak szerint kell végezni az alábbi előírások figyelembevételével:

Az általános pályaszerkezet csatlakozásánál törekedni kell a rétegszintek egyenlőségére és a repedésátütés megelőzésére. A kopóréteget úgy kell megépíteni, hogy a csatlakozó aszfaltfelületektől való magassági szinteltérés 0 cm legyen.

A burkolat végleges helyreállítása előtt a nyomvonalba eső aknafedlapokat és közműszervényeket szintbe kell helyezni. Megstüllyedt útfelülethez csatlakozni nem lehet. Az aszfaltcsatlakozásoknál bitumenes fugaszalagot kell beépíteni.

Az új és régi aszfaltfelületek közé bitumenszalag alkalmazása szükséges, melyet a régi felület oldalára kell felragasztani még az új aszfalt terítése előtt.

Aszfalt burkolatú járda pályaszerkezete (teljes pályaszerkezet):

- 3 cm MA 8 érdesített öntöttaszfalt kopóréteg
- 15 cm C12/15-X0b(H)-32-F1-MSZ 4798-1:2016 beton burkolatalap dilatálva
- 20 cm fagyálló homokos kavics védőréteg ( $Tr \geq 96\%$ ,  $E2 \geq 50MN/m^2$ ), meglévő földmű tömörítése ( $Tr \geq 93\%$ ,  $E2 \geq 40MN/m^2$ )

Aszfalt burkolatú kapubehajtó pályaszerkezete (erősített járda, teljes pályaszerkezet):

- 3 cm MA 8 öntöttaszfalt kopóréteg
- 20 cm C12/15-X0b(H)-32-F1-MSZ 4798-1:2016 beton burkolatalap dilatálva
- 20 cm fagyálló homokos kavics védőréteg ( $Tr \geq 96\%$ ,  $E2 \geq 65MN/m^2$ ), meglévő földmű tömörítése ( $Tr \geq 93\%$ ,  $E2 \geq 40MN/m^2$ )

Aszfalt burkolatú járda javítása az ingat len teljes hosszában és annak teljes szélességében (kopóréteg felújítás):

aszfalt burkolat bontása

- 3 cm MA 8 érdesített öntöttaszfalt kopóréteg meglévő alapréteg

Nagykockakő burkolatú felhajtó:

- 18 cm nagykockakő burkolat
- 3 cm ágyazó habarcs
- 15 cm C12/15-X0b(H)-32-F1 - MSZ 4798-1:2016 beton burkolatalap dilatálva
- 20 cm fagyálló homokos kavics védőréteg  $Tr \geq 96\%$ ,  $E2 \geq 50MN/m^2$ , meglévő földmű tömörítése  $Tr \geq 93\%$ ,  $E2 \geq 40MN/m^2$

**Felhívom a figyelmet, hogy a járda oldal esése 1,5 -3,5 % között lehet, a 3,5%-ot nem haladhatja meg. A kapubehajtó burkolata, az épület előtti járda burkolatával meg kell, hogy egyezzen, a járda burkolat és a kapu behajtó burkolata szegéllyel nem elválasztható.**

**Az elbontásra kerülő kapubejáró vonalában a területen lévő parkolásgátló oszlopokkal megegyező típusú parkolásgátló oszlopokat kell elhelyezni.**



BUDAPEST FŐVÁROS VIII.  
KERÜLET  
JÓZSEFVÁROSI POLGÁRMESTERI  
HIVATAL

VÁROSFEJLESZTÉSI ÉS  
KÖRNYEZETVÉDELMI ÜGYOSZTÁLY  
VÁROSÜZEMELTETÉSI ÉS ZÖLD IRODA

A helyreállítás során az e-UT\_06.03.21 Út-pályaszerkezeti aszfaltrétegek, Építési feltételek és minőségi követelmények útügyi műszaki előírásban foglaltakat kell betartani.

A munkálatok elkészültéről a közútkezelőt értesíteni kell. A munkavégzés idejére a munkaterület biztonsági védőkorrallal körbe kell keríteni.

A kiadásra kerülő tulajdonosi és közútkezelői hozzájárulás csak az engedélyező szervek, szakhatóságok előírásainak maradéktalan betartásával, a döntés napjától számított 1 évig érvényes.

A 12/1988. (XII. 27.) ÉVM-IpM-KM-MÉM-KVM együttes rendelet melléklete alapján az útpálya szerkezeti rétegek (a kopóréteg nélkül) és burkolatszegélyekre vonatkozó kötelező szavatossági idő 10 év; a járdák, térburkolatok, és az utak kopórétegeire vonatkozó kötelező szavatossági idő 5 év.

A tulajdonosi és közútkezelői hozzájárulást kérő személyében beállott változást fenti számra hivatkozással az engedélyes köteles szintén bejelenteni. A hozzájárulás idegen területek igénybevételére nem jogosít, és nem mentesíti az engedélyest az egyéb, más jogszabályok által előírt szükséges engedélyek és hozzájárulások beszerzési kötelezettsége alól.

Az aszfalt burkolatú útpálya javítása (meglévő útpálya mellett):

A fővárosi közműfejlesztések, útfelújítások és egyéb forgalmi átrendeződések operatív összehangolása érdekében a fővárosi helyi közutak kezelésének és üzemeltetésének szakmai szabályairól, továbbá az útépitések, a közterületet érintő közmű-, vasút- és egyéb építések és az útburkolatbontások szabályozásáról szóló 34/2008. (VII. 15.) Főv. Kgy. rendelet alapján történő munkavégzés tervezése és folyamatos koordinációja érdekében a közterületen végzendő munkák munkakezdési hozzájárulását csak a „TKM program”-ban rögzített (Tervezett Közterületi Munkák) munkákhoz lehet kérni és kiadni. A tervezett közterületi munkát a KÉP rendszerben (<https://kapu.budapestkozut.hu>) a kérelmezőnek kell rögzítenie.

A munkakezdési hozzájárulási kérelmet a TKM rendszerben történt rögzítés után lehet befogadni, a kérelemhez csatolni kell a rögzítést igazoló ID azonosítót nyomtatott formátumban.

**Ezen hozzájárulás 2027. május 26 -ig érvényes.**

A közútkezelői hozzájárulás ellen önálló jogorvoslatnak nincs helye. Az igénybevételt kérő a hozzájárulás megtagadása miatt vagy a megállapított feltételekkel szemben a közlekedési hatósághoz fordulhat.

## INDOKOLÁS

Az **F9 Ingatlanbefektetési Kft.** (székhely: 1024 Budapest, Lövház utca 7-9. 1. em. 11., adószám: 11856496-2-41, cégjegyzékszám: 01-09-679959) megbízásából a **BORD Építész Stúdió Kft.** (székhely: 1068 Budapest, Felső erdősor 3. 3. em. 22., cégjegyzékszám: 01 09 870752, adószám: 13739689-2-42) közútkezelői hozzájárulás iránti kérelmet nyújtott be a



## Budapest VIII. kerület, Festetics utca 9. sz. alatti ingatlan közúti kapcsolatának kialakításához.

A munkafolyamatok érintik az Önkormányzat tulajdonában és kezelésében lévő, Budapest VIII. kerület, Festetics utca (hrsz. 34588) út- és járdaburkolatát, ezért szükséges az Önkormányzat hozzájárulása.

A benyújtott tervdokumentáció alapján hozzájárulásomat a rendelkező részben tett kikötésekkel megadtam.

Hozzájárulásomat az 1988. évi I. törvény és az 5/2004. (I.28.) GKM rendelet melléklet 2.3. pontja alapján adtam ki.

A kezelői hozzájárulásban foglalt feltételekkel szemben, illetve azok megváltoztatása érdekében a Budapest Fővárosi Kormányhivatal Műszaki Engedélyezési és Mérésügyi Főosztályhoz (Cím: 1124 Budapest, Németvölgyi út 37-39.) lehet kérelemmel fordulni, mely hatósági döntéséig a munkálatok nem kezdhetők meg.

A közúti közlekedésről szóló 1988. évi I. törvény alapján:

*„36. § (1) A közút felbontásához, annak területén, az alatt vagy felett építmény vagy más létesítmény (a továbbiakban együtt: építmény) elhelyezéséhez, a közút területének egyéb nem közlekedési célú elfoglalásához (a továbbiakban együtt: nem közlekedési célú igénybevétel) a közút kezelőjének a hozzájárulása szükséges. A hozzájárulásban a közút kezelője feltételeket írhat elő.*

*(2) Az igénybevételt kérő a hozzájárulás megtagadása miatt vagy a megállapított feltételekkel szemben a közlekedési hatósághoz fordulhat, amely az igénybevételt engedélyezheti, illetőleg a feltételeket módosíthatja.*

*(3) Ha a közút területének nem közlekedési célú igénybevétele valamely hatóság engedélyéhez kötött építmény elhelyezése céljára szükséges, a nem közlekedési célú igénybevételről is - a közút kezelőjének hozzájárulásával - az építési (létesítési) engedélyezési eljárásban kell határozni. Amennyiben az igénybevételt kérő a hozzájárulás megtagadását vagy a hozzájárulásban előírt feltételeket sérelmesnek tartja, a közút területének nem közlekedési célú igénybevételéről az engedélyező hatóság a közlekedési hatóság szakhatósági nyilatkozata alapján dönt.”*

Hatásköröm és illetékességem a helyi közutak kezelésének szakmai szabályairól szóló 5/2004. (I. 28.) GKM rendelet melléklet 2.3. pontja írja elő:

*„Közútkezelői hozzájárulások kiadása*

*A közútkezelői hozzájárulások kiadása a jegyző (főjegyző) feladatkörébe tartozik.”*

Budapest, 2026. május .

dr. Töröcsik Edit Julianna  
jegyző  
nevében és megbízásából

25



**BUDAPEST FŐVÁROS VIII.  
KERÜLET  
JÓZSEFVÁROSI POLGÁRMESTERI  
HIVATAL**

**VÁROSFEJLESZTÉSI ÉS  
KÖRNYEZETVÉDELMI ÜGYOSZTÁLY  
VÁROSÜZEMELTETÉSI ÉS ZÖLD IRODA**

Gyuricza Ramóna  
irodavezető-helyettes

Értesül:

1. Címzett
2. Irattár